



# *ПОЛЕССКИЙ РЕГИОН И НАУКА ХХІ ВЕКА*

МАТЕРИАЛЫ VIII РЕСПУБЛИКАНСКОЙ  
НАУЧНО-ПРАКТИЧЕСКОЙ КОНФЕРЕНЦИИ  
МАГИСТРАНТОВ, АСПИРАНТОВ  
И МОЛОДЫХ УЧЕНЫХ

74.58  
749

МИНИСТЕРСТВО ОБРАЗОВАНИЯ РЕСПУБЛИКИ БЕЛАРУСЬ  
УЧРЕЖДЕНИЕ ОБРАЗОВАНИЯ  
«МОЗЫРСКИЙ ГОСУДАРСТВЕННЫЙ ПЕДАГОГИЧЕСКИЙ  
УНИВЕРСИТЕТ ИМЕНИ И. П. ШАМЯКИНА»

ПОЛЕССКИЙ РЕГИОН  
И НАУКА XXI ВЕКА

Материалы VIII Республиканской  
научно-практической конференции магистрантов,  
аспирантов и молодых ученых  
Мозырь, 26 июня 2013 г.

Учреждение образования  
«МОЗЫРСКИЙ ГОСУДАРСТВЕННЫЙ  
ПЕДАГОГИЧЕСКИЙ УНИВЕРСИТЕТ  
имени И. П. ШАМЯКИНА»  
**БИБЛИОТЕКА**

Мозырь

МГПУ им. И. П. Шамякина

2013

УДК 001  
ББК 72  
П49

Редакционная коллегия:

И. Н. Кралевиц (отв. ред.), Т. А. Игнатенко, Т. Н. Талецкая, Е. М. Овсиюк,  
Е. Е. Барсук, О. П. Позывайло, А. Н. Асташова, Т. В. Карпинская,  
В. А. Черенко, Т. В. Палиева

Печатается согласно плану научных и научно-практических мероприятий  
УО МГПУ им. И. П. Шамякина на 2013 год  
и приказу по университету № 599 от 18.06.2013 г.

П49 **Полесский регион и наука XXI века : материалы VIII Респ.  
науч.-практ. конф. магистрантов, аспирантов и молодых ученых,  
Мозырь, 26 июня 2013 г. / УО МГПУ им. И. П. Шамякина ; редкол.:  
И. Н. Кралевиц (отв. ред.) [и др.] – Мозырь, 2013. – 147 с.  
ISBN 978-985-477-332-2.**

В сборник вошли статьи магистрантов, аспирантов и молодых ученых из  
вузов Республики Беларусь. Материалы сборника будут интересны не  
только широкому кругу исследователей, но и практическим работникам  
системы образования.

*Материалы печатаются в авторской редакции.*

УДК 001  
ББК 72

ISBN 978-985-477-332-2

© УО МГПУ им. И. П. Шамякина, 2013

# 1. ПОЛЕССКИЙ РЕГИОН КАК ОБЪЕКТ ИССЛЕДОВАНИЯ

*А. Я. Барсук, Д. У. Рунец*  
*УА МДПУ імя І. П. Шамякіна (г. Мазыр)*

## НЕКАТОРЫЯ АСПЕКТЫ РЕАЛІЗАЦЫІ КАНФЕСІЙНАЙ ПАЛІТЫКІ ДЗЯРЖАВЫ Ў МАЗЫРСКІМ ПАВЕЦЕ XIX – ПАЧАТКУ XX стст.

Адным з галоўных кірункаў дзяржавы ў дачыненні да царквы было яе поўнае падпарадкаванне свецкай ўладзе, што дакладна прасочваецца ў ліквідацыі эканамічнай і адміністрацыйнай самастойнасці праваслаўнага духавенства ў выніку секулярызацыі маёмасці ў 1764 г. і пераводу на бюджэтны аклад. Зразумела, што пэўныя захады для ажыццяўлення рэлігійнай палітыкі дзяржавы павінны распаўсюдзіцца і на далучаныя беларускія землі. Аднак асаблівасці рэгіёна і асаблівы статус каталіцкага святарства вызначылі адметнасці канфесійнай палітыкі на Беларусі. Па ўказу Сената ад 28 красавіка 1798 г. была створана Мінская рымска-каталіцкая дыяцэзія, кіраванне якой належала кансісторыі.

Аб асноўных накірунках канфесійнай палітыкі на Беларусі ў XIX ст. сведчаць дакументы фондаў 295 – канцэлярыі Мінскага грамадзянскага губернатара, 937 – Мінскай рымска-каталіцкай кансісторыі і 1781 – Магілёўскай рымска-каталіцкай кансісторыі Нацыянальнага гістарычнага архіва ў г. Мінску. Яны ўтрымліваюць указы Правячага Сената ў дачыненні да каталікоў (фонд 937, вопіс 6, справа 60), указы рымска-каталіцкай духоўнай калегіі (фонд 1781, вопіс 26, справы 1-160), пратаколы і журналы пасяджэнняў Магілёўскай рымска-каталіцкай кансісторыі (фонд 1781, вопіс 26, справы 162–853), рэпартажы святарства Мінскай рымска-каталіцкай дыяцэзіі (фонд 937, вопіс 6, справа 61–66), звесткі аб колькасці святароў і вернікаў парафій Мінскай губерніі (фонд 295, вопіс 1, справы 2184, 4537, 6960) і інш.

Архіўныя дакументы дазваляюць акрэсліць мэты канфесійнай палітыкі дзяржавы – ліквідацыя эканамічнай самастойнасці і абмежаванне грамадскага ўплыву шляхам прававой рэгламентацыі дзейнасці святарства.

Дзяржава актыўна ўмешваецца ў гаспадарчыя справы царквы ўвогуле (каталіцкай і праваслаўнай), а духавенства не мае права без дазволу грамадзянскіх улад распараджацца капіталамі і маёмасцю. У расійскім заканадаўстве царкоўная маёмасць раўнавалася з дзяржаўнай. У сувязі з гэтым епархіяльныя кіраўнікі абавязаны былі прадстаўляць поўную інфармацыю аб кляштарох і храмах, колькасці сялян і маёмасці, якой валодалі. Гэтая акалічнасць выразна прасочваецца матэрыяламі інвентароў, справаздач і ведамасцяў маёмаснага стану святарства.

Нацыянальны гістарычны архіў у г. Мінску захаваў значную колькасць інвентароў і ведамасцяў за розныя гады з падрабязным апісаннем не толькі зямельных уладанняў і пабудоў, але і хатняй жывёлы, царкоўных рэчаў і гаспадарчых прыладаў [1; 2].

Напрыклад, інвентар Мазырскага парафіяльнага касцёла Ушэсця Прасвятой Багародзіцы ад 1907 г. згадвае не толькі званіцу, стайню, свіран, куфэрак, зямлі ворнай 16 дзесяцін, сенажаці 11 дзесяцін і “под лозой и водой неудобного сенокосу 3 десятины 3043 сажени”, фруктовы сад з 10 дрэў і агарод, хатняй жывёлы “2 кабанчика и свинка” [2, арк. 78], вызначае межы Мазырскай парафіі, што мяжуе з Петрыкаўскай, Капаткевіцкай, Бабруйскай і Оўруцкай, колькасць вернікаў – “тысяч сем”, называе капліцы – Барбароўскую, Нараўлянскую, Галоўчыцкую і Ліпаўскую, але і апісвае багадзельню, а таксама падрабязна пералічвае гаспадарчае начынне “столы, лаўкі, скрыня, вёлы, качарга, сякера” і інш. [2, арк. 77 адв. – 78].

Для параўнання праваслаўны клір сабора святога Міхаіла ў Мазыры (былога бернардзінскага касцёла Арханёла Міхаіла) карыстаўся зямельнымі ўгоддзямі ў 800 дзесяцін, аднак “по отдаленности земли от церкви земли не пашет, отдает прихожанам и получает четвертый сноп от урожая”, атрымліваў бюджэтныя аклады ў памеры 1734 руб. 60 кап. за вылікам 2% на пенсіі, з іх настояцель меў 588 руб., святар – 490 руб., дыякан – 294 руб., псаломшчык – 161 руб. 70 кап., прасвіры – 39 руб. 20 кап. [3, арк. 5 адв.].

Акрамя таго, духавенства незалежна ад канфесійнай прыналежнасці павінна было дакладваць не толькі аб колькасці прычту і парафіян, народжаных, памерлых, прыбытках і выдатках, але і грамадскіх настроях кліру і вернікаў.

Так, протаіерэй Антоній Савіч, настояцель згаданага вышэй праваслаўнага Свята-Міхаілаўскага сабора ў “Кнізе запісаў звестак па гісторыі царквы за 1879–1916 гг.” спачатку распавядае ўвогуле аб гісторыі праваслаўя ў Мазырскім павеце: “было 5 прыходскіх храмаў – Спаскі, Мікольскі, саборны Міхаілаўскі, Прасвятой Багародзіцы і св. Параскевы, 2 манастыры – Яснагорскі Пятра і Паўла, Параскевіцкі жаночы” [3, арк. 1]. Далей у негатыўным адценні ідзе размова пра распаўсюджанне каталіцтва: “со времени возникновения унии, упадка православия, как в уезде, так и г. Мозыре стал процветать папизм, явился приходской костел и 5 римских монастырей... иезуиты успели завоевать в свои руки Юревичский православный монастырь, где была чудотворная икона Божей Матери и обратили в католический. Оттуда стали разбивать свои станы для уловления православных в сети папства. Иезуиты основали свою колонию в Мозыре, завели училище, построили дома, принадлежащие Мозырской прогимназии... Монастыры – Бернардинский, женский Мариавитский, 2 цистеров” [3, арк. 1 адв. – 2].

Такім чынам, яскрава прасочваецца адмоўная пазіцыя праваслаўнага святарства да суседства с каталікамі, якая падмацоўвалася палітыкай дзяржавы. За ўдзел у антыўрадавых выступленнях у 1832 г. зачыняецца бернардзінскі кляштар у Мазыры, будынак касцёла перадаецца пад

праваслаўную царкву. Затым у 1864 г. быў скасаваны Кімбараўскі кляштар цыстэрцыянаў (Кімбараўка – мазырская прадмесце).

Па словах Савіча “прихожане почти все древнеправославные и состоят в коллегии чиновников, военных, купцов, мещан и бывших помещичьих крестьян, но помещиков православных нет... Нравственная сторона прихожан удовлетворительная, особых преступлений и проступков не замечается, даже не видно пристрастия к пьянству, ни в одном хуторе даже много населенном. Ни в одной деревне не имеется шинков. Если случается встретить нетрезвого, то в городе во время торговых дней или во время свадеб и других семейных торжеств, что случается редко. По умственному развитию проживающие в хуторах крестьяне на низкой степени – открывать у себя школы или отдавать в приходское училище из-за бедности не в состоянии, но грамоты не чужаются, а завидуют жителям города, имеющим средства и возможность обучить своих детей грамоте... В Мозыре проживает 2 семейства раскольников, занимаются торговлей и принадлежат к сословию мозырских мещан. Но их пребывание среди православного населения не имеет никакого влияния в религиозном отношении, они живут миром без миссионерских затей... Магометан в приходе нет, но зато почти весь город состоит из еврейского населения, в руках коих заключается вся торговля и промышленность” [3, арк. 6–7].

На стан 1879 г. Антоній Савіч паведамляе: “в г. Мозыре имеется ...римско-католический приходской костел, отстоящий недалеко от Собора, но католиков из мещан очень мало – большей частью помещики, шляхтичи, живущие в хуторе, некоторые канцелярские служащие присутственных мест со своими семействами. В Кимборовке мужской католический монастырь правительством закрыт, а женский существует, но никакого влияния не имеет на православных прихожан” [3, арк. 7 адв.].

Сутнасць дзяржаўнай палітыкі ў дачыненні да каталіцкага святарства вызначае яшчэ ў 1831 г. у запісы на імя імператара М.М. Мураўёў, будучы генерал-губернатар: “Оно дотоле будет возбуждать обывателей к мятежу, пока решительными мерами не уменьшится его влияние лишением богатства и не отыметься право вселять в юные сердца воспитывающихся отчуждение от всего русского”. На думку Мураўёва, сродкам рэалізацыі павінны стаць: закрыццё кляштару і касцёлаў, што прымалі ўдзел у антыўрадавых хваляваннях, канфіскацыя іх маёмасці, змяншэнне колькасці духавенства ў кляштарам і парафіям, забарона “праздношатання без надлежащих видов по губернии и строгое воспреещение принятия в состав его разных лиц без ведома местного гражданского начальства” [4, с. 6].

У яго справаздачы на імя імператара ў 1865 г. ужо ў якасці генерал-губернатара адзначаецца: “вера того края не есть вера, а политическая ересь, а римско-католические епископы, ксендзы и монахи не составляют духовенства, а политических эмиссаров, проповедующих вражду к

русскому правительству и ко всему, что носит название русского и православного". У связи з гэтым Мураўёў прапануе абараняць "господствующую религию путем закона, за исполнением которого должен следить правительственный надзор. Пусть существует польский костёл, но если он будет стремиться к завоеваниям путем нарушения законов государства, ограждающих господствующую религию, то его постигнет кара государства – закрытие" [4, с. 33].

Такім чынам, меры, прапанаваныя Мураўёвым, дакладна рэалізуюцца ў жыццё ў выглядзе паслядоўнай прававой рэгламентацыі дзейнасці каталіцкага духавенства.

Архіўныя дакументы дазваляюць прасачыць гэты працэс. Грамадзянскія ўлады вырашаюць не толькі пытанні аб скасаванні кляштару і перадачы іх маёмасці, але і дазваляюць будаўніцтва ці рамонт храмаў, вызначаюць сумы грашовага ўтрымання духавенства, зацвярджаюць на пасады святарства ці звальняюць і г.д.

Яскравым сведчаннем такой палітыкі з'яўляюцца шматлікія рапартавы-хадатайніцтвы ксяндзоў на імя дэканаў і Мінскага епіскапа "у Начальства дозволення для отлучки" [5, арк.66] і інш.

#### Літаратура

1. Ведомость имуществ и капиталов, принадлежащим костелам по Мозырскому уезду, 1866 г. // НГАБ. – Фонд 937. – Воіс 6. – Справа 104–105.
2. Инвентари костелов Минского, Мозырского уездов Минской губернии за 1907–1914 гг. // НГАБ. – Фонд 1781. – Воіс 26. – Справа 1498.
3. Мозырский Михайловский собор. Книга описи сведений по истории церкви за 1879–1916 гг. // НГАБ. – Фонд 735. – Воіс 1. – Справа 1.
4. Миловидов, А. Меры, принятые графом М.Н. Муравьевым к ограждению православного населения от латино-польской пропаганды в Северо-Западном крае / А. Миловидов. – Вильно: Типография Виленского православного св. Духового Братства. Заречье, 1900. – 35 с.
5. Прошения священнослужителей на тяжелое обращение // НГАБ. – Фонд 937. – Воіс 6. – Справа 110.

*А. У. Бярвачонак*

*УА МДПУ імя І. П. Шамякіна (г. Мазыр)*

## СКРЫГАЛАЎ – ГІСТОРЫКА-КУЛЬТУРНЫ АБ'ЕКТ АНАМАСТЫКІ І ТУРЫЗМУ МАЗЫРШЧЫНЫ

Сляды мінулых эпох (рэвалюцый, войнаў, нашэсцяў многіх заваёўнікаў, зменаў палітычных фармацый, розных прыродных, тэхнагенных катастроф) закранулі не толькі буйныя населеныя пункты, але і малыя геаграфічныя пасяленні: пасёлкі, вёскі, мястэчкі, хутары, іншыя лінгвакультуралагічныя аб'екты.

Сярод паселішчаў Мазыршчыны ёсць нямала такіх вёсак, пасёлкаў, уцалелых хутароў, якія зацікавяць турыстаў сваёй гістарычнай спадчынай, самабытнай культурай, рэдкай дабрачыннасцю, талерантнасцю мясцовых жыхароў.

Прыкладам у гэтых адносінах можа служыць і вёска Скрыгалаў, якая знаходзіцца за 33 кіламетры ад раённага цэнтра горада Мазыра. Мясцовы даследчык-краязнавец М. Капач адзначае, што “Скрыгалаў належыць да ліку найбольш старажытных пасяленняў Мазырскага раёна, магчыма, ён равеснік Мазыра (1155 г.) ці нават старэйшы за яго. Маецца некалькі сведчанняў у гістарычных дакументах пра мястэчка Скрыгалаў (1240, 1387, 1435 гг.)” [1, с. 123]. Знойдзеныя археолагамі ў ваколіцах сучаснай вёскі два могільнікі X–XIII стст. сведчаць аб старажытным засяленні дрыгавічамі гэтай мясцовасці. Першыя пасяленцы звычайна выбіралі зручныя, прыдатныя мясціны для жыцця па берагах рэк, старыцаў, азёр, на астравых, сярод дрыгвяністых балот (што служыла пэўнай абаронай ад набегу суседніх плямёнаў), побач з ляснымі масівамі. Гэта давала магчымасць ім выжыць, займаючыся рыбнай лоўляй, зборам грыбоў і ягад, паляваннем, прымітыўнай апрацоўкай зямлі.

Скрыгалаў, як і іншыя населеныя пункты Мазыршчыны, перанёс цяжкія часы ліхалецця: нашэсце мангольскіх заваёўнікаў, а пазней – крымскіх татар, тэрыторыя неаднаразова падвяргалася рабаўніцтву, разбурэнню (1240, 1497 гг.) [1, с. 123]. У гэтым мястэчку быў забіты мітрапаліт Кіеўскі і ўсея Русі Макарый, у знак яго памяці і пашаны ўзведзена капліца, а ва ўрочышчы Пяцеліца – абеліск.

За доўгі гістарычны перыяд развіцця Скрыгалаву неаднаразова прыходзілася мяняць сваіх гаспадароў-уладальнікаў. З XV ст. мястэчка знаходзілася ў складзе ВКЛ, з 1569 г. – Рэчы Паспалітай, з XVI ст. лічыцца каралеўскім маёнткам, затым пераходзіць у прыватнае ўладанне Кмітаў, Дэнгофаў і інш. З XVII ст. Скрыгалаў належыць буйным магнатам-памешчыкам Аскеркам, якія клапаціліся пра развіццё гандлёвых адносін з рознымі гарадамі Рэчы Паспалітай, царскай Расіі. Пра аўтарытэт Скрыгалава як своеасаблівага культурнага і гандлёвага цэнтра (мелася царква, малітоўны дом, школа, земскае вучылішча) сведчыць правядзенне кожны год двух міжнародных кірмашоў, штотыднёвых гандляў. Пастаўлялі за межы краіны дзёгаць, лес, жывіцу, вугаль, дары лесу, розную сельскагаспадарчую прадукцыю і інш. Жыхарамі Скрыгалава былі дробныя рамеснікі, гандляры, сяляне, па нацыянальным складзе большую частку складалі яўрэі [1, с. 123-124].

Сваю гаспадарчую дзейнасць памешчыкі імкнуліся праводзіць на адпаведнай навуковай аснове: удасканальвалі прамысловыя прадпрыемствы новай тэхнікай, абсталяваннем, якое прывозілася з-за мяжы; панскія маёнткі становіліся асяродкамі, цэтрамі высокай культуры: ствараліся паркі, скверы на еўрапейскі ўзор, будаваліся школы, адкрываліся бібліятэкі.



Значны час Скрыгалаў знаходзіўся ў складзе Расійскай імперыі – пасля другога падзелу Рэчы Паспалітай (1793 г.).

Далейшы лёс Скрыгалава вызначалі новыя гаспадары: графіня Кацярына Ігнацьеўна, пазней – купец і лесагандляр Карл Шэпелер, затым – буйны лесагаспадар Берман-Брэгман.

З 1924 года Скрыгалаў атрымлівае статус вёскі (раней быў мястэчкам), хоць ужо даўно выразна ў ім выяўляліся гарадскія рысы: у 1909 годзе ў гэтым населеным пункце налічвалася 204 двары і 1284 жыхары; дзейнічалі лесапільны завод, паравы і два вадзяныя млыны, мелася рачная прыстань, што давала магчымасць зручнага воднага гандлю з іншымі гарадамі і замежнымі краінамі [1, с. 124-125]. Цяпер вёска Скрыгалаў лічыцца адной з прыгажэйшых мясцін Мазыршчыны, з шэрагам грамадска-культурных устаноў.

Назва вёскі Скрыгалаў, паводле меркавання В.А. Жучкевіча, паходзіць “ад прозвішчаў Скрыган, Скрыгайлаў, якія сустрэкаюцца надзвычай часта. Не выключана магчымасць сувязі з імем вялікага князя літоўскага Скрыгайлы” [2, с. 347].

Іншай думкі прытрымліваецца А. Роголеў, які сцвярджае, што “геаграфічная назва Скрыгалаў утварылася ад асабовага імя Скрыгал ці, хутчэй, Скрыгала. Такое імя, як можна меркаваць, меў нейкі ўладальнік данай мясцовасці, магчыма, яшчэ ў дрыгавіцкі час” [3]. У артыкуле “Скрыгалаўскае паданне” гэты аўтар дае яшчэ адно тлумачэнне адносна назвы вёскі: “тапонім Скрыгалаў, як нам уяўляецца, неабходна лічыць больш позняй формай, якая ўзнікла пад уплывам так званай “народнай этымалогіі”. Першапачатковай жа формай тапоніма, адлюстраванай ў летапісе, з’яўляецца Стрыгалоў. У першай частцы (Стры-) мы бачым тую ж каранёвую аснову, што і ў гідронімах басейна Днястра – Стрый, Стрыпа, Стрвяж, у значэнні “пячы, струменіцца; вада, якая бяжыць і струменіцца” (параўн. беларускае слова струмень “патока, струмень”). Другая яго частка адлюстроўвае слова галава ў значэнні “выток, вярхоўе ракі” [4].

Афіцыйная, агульнапрынятая назва ўжываецца як Скрыгалаў, разам з гэтым існуе і народна-гутарковы варыянт Скрыгалоў, Скрыгалова.

Мясцовыя жыхары сцвярджаюць, што назва Скрыгалаў паходзіць ад скрыгай (адсечанай, схаванай) галавы мітрапаліта Кіеўскага Макарыя, па іншай версіі, ад імя літоўскага князя Скрыгайла, які валодаў часткай палескіх земляў.

На нашу думку, айконім Скрыгалаў мог утварыцца і ад дыялектнага тэрміна *скрыгала* – перакрываючае дарог, вуліц [5, с. 615]. Сапраўды, вёска Скрыгалаў знаходзілася на перакрываючым розных дарог: сухапутных і водных, гэта дазваляла жыхарам выгадна гандляваць са сваімі і замежнымі гарадамі, эканамічна і культурна развівацца. Тапонім Скрыгалаў таксама можа мець пэўную сувязь і з апелятывам *скрыга* (*крыга*) – ільдзіна на рацэ, на возеры, рыбалоўная снасць і з дзеясловам *скрыгатаць* – выдаваць рэзкі

рыпучы гук, шум [6, с. 184]. Як сцвярджаюць мясцовыя жыхары, раней возера Пяцеліца (Рэчышча) было затокай ракі Прыпяць, якая зрабіла тут пятлю, і вёска Скрыгалаў была амаль акружаная вадой, магчыма, у часы вясенніх паводак ільдзіны, удараючыся і набягаючы адна на адну, стваралі гукі скрыгату. Таму найменне Скрыгалаў можа паходзіць і ад назвы ільдзіны ці рыбалоўнай прылады – *скрыга* [7, с. 738-739].

Гісторыя ўзнікнення населенага пункта, як бачым, мае розныя пункты гледжання даследчыкаў. Айкошым Скрыгалаў заканамерна мог Утварыцца ад асноў назоўнікаў *скрыгала* або *скрыга* суфіксальным спосабам (напр., Скрыгала+аў, Скрыг+ал+аў), не выключаючы і гіпотэзы А. Рогалева.

Сучасны аграгародок Скрыгалаў захаваў некаторыя сляды мінулых эпох: на тэрыторыі вёскі захаваўся Панскі парк XIX ст. і сажалка з векавымі дубамі і таполямі; каля возера Пяцеліца і па сённяшні дзень стаіць царкоўны помнік у гонар мітрапаліта Кіеўскага і ўсея Русі Макарыя, а ў цэнтры вёскі засталіся царква і капліца святога Макарыя, маюцца таксама ў вёсцы 2 помнікі ў гонар славы загінуўшым воінам ВВВ, з сучасных аб'ектаў – вясковы Дом культуры і прадпрыемства кераміка Палесся. З прыродных помнікаў у Скрыгалаве захаваліся ўзгаданыя вышэй 2 старажытныя курганы, а таксама 2 крыніцы. Неабходна адзначыць, што кожны месяц 28 чысла традыцыйна праходзіць у Скрыгалаве ярмарка, а таксама хрэсны ход на свята мітрапаліта Кіеўскага і ўсея Русі святога Макарыя.

Такім чынам, Скрыгалаў як адзін з населеных пунктаў Мазыршчыны і па сённяшні дзень застаецца прывабным са сваёй гісторыка-культурнай, прыродна-геаграфічнай адметнасцю, з рознымі загадкавымі паданнямі аб паходжанні назвы, з народнымі традыцыямі, шырокімі магчымасцямі сувязі з іншымі гарадамі Беларусі і бліжэйшага замежжа, з аўтамабільнымі і воднымі шляхамі, цікавымі людзьмі, якія стварылі сучасную гісторыю гэтай неардынарнай палескай мясціны, якая, думаецца, прынясе радасць адкрыцця незвычайнага любому чалавеку, які наведае яе.

#### Літаратура

1. Копач, М. Деревни и люди Мозырщины: Историко-документальная хроника Мозырского района, всех Сельских Советов и населённых пунктов региона / М. Копач. – Мозырь: КПУП “Колор”, 2001. – 152 с.
2. Жучкевич, В. Краткий топонимический словарь Белоруссии / В. А. Жучкевич. – Минск: Изд. БГУ, 1974. – 448 с.
3. Рогалеў, А. Скрыгалаў / А. Рогалеў // Камуніст Палесся. – 1990. – 19 кастрычніка.
4. Рогалев, А. Скрыгаловское предание [электронный ресурс] / А. Рогалев. – Режим доступа: [http://bel-onomastika.ucoz.ru/\\_ld/2/208\\_IJT.pdf](http://bel-onomastika.ucoz.ru/_ld/2/208_IJT.pdf). – Дата доступа: 14.06.2013.
5. Яшкін, І.Я. Слоўнік беларускіх мясцовых географічных тэрмінаў. Тапаграфія / І.Я. Яшкін. – Мінск: Бел. навука, 2005. – 808 с.
6. Тлумачальны слоўнік беларускай мовы: у 5 т. / пад агул. рэд. К.К. Атраховіча (К. Крапіва). – Мінск: Гал. рэд. Бел СЭ, 1982. – Т. 5. – Кн. 1. – 663 с.
7. Тлумачальны слоўнік беларускай мовы: у 5 т. / пад агул. рэд. К. Атраховіча. – Мінск: Гал. рэд. Бел СЭ, 1982. – Т. 2. – 663 с.

## 2. ОБРАЗОВАНИЕ И НАУКА В СОВРЕМЕННОМ ОБЩЕСТВЕ: ИННОВАЦИОННЫЕ ИДЕИ ОБУЧЕНИЯ, ВОСПИТАНИЯ И СОЦИАЛИЗАЦИИ

*Р. Т. Байрашевский*  
*УО БарГУ (г. Барановичи)*

### СИТУАТИВНАЯ ТРЕВОЖНОСТЬ МЛАДШИХ ШКОЛЬНИКОВ В КОНЦЕРТНОЙ ДЕЯТЕЛЬНОСТИ

Тревожность школьников является актуальной проблемой современной психологической науки.

Публичное выступление рассматривается нами как ситуация, сопровождающаяся переживаниями субъекта, среди которых приоритетное место занимает ситуативная тревожность, или тревожность, возникающая в ситуации сценического выступления. Результат выступления чаще всего связан с мерой и степенью сценического волнения, которое некоторым исполнителям помогает на эстраде, другим – мешает, не позволяет донести до аудитории свои творческие замыслы и намерения.

Тревожность, как психическое свойство, имеет ярко выраженную возрастную специфику. До старшего подросткового возраста тревожность в основном оказывает отрицательное влияние, и, хотя у отдельных детей мобилизующая функция состояния тревоги в экспериментальных условиях отмечается уже с младшего школьного возраста, заметной эта мобилизующая функция становится лишь со старшего подросткового возраста, особенно в реальных условиях обучения. Взаимодействие в системе «тревожность как состояние-свойство» усиливается с увеличением возраста детей, хотя на него также во многом оказывают влияние позиция и поведение педагога [2].

При психологической характеристике концертной деятельности школьников необходимо учитывать, что уровень тревожности у мальчиков и девочек различны. В младшем школьном возрасте мальчики более тревожны, чем девочки [4]. В девять-одиннадцать лет интенсивность переживаний у обоих полов выравнивается, а после двенадцати лет общий уровень тревожности у девочек в целом возрастает, а у мальчиков несколько снижается.

Проблема психологической подготовки музыканта-исполнителя к концертному выступлению – одна из важнейших в музыкально-исполнительском искусстве. У одних исполнителей состояние тревоги, являясь ситуативным, обусловлено недостаточным уровнем подготовки, у других оно связано с тревожностью как свойством личности, у третьих

вызвано неблагоприятным физическим состоянием. При правильном воспитании и обучении учащиеся начинают осознанно контролировать проявление своих эмоций во время выступления, учитывать меру эмоционально-личного участия в создании художественного образа исполняемого произведения. Важным аспектом здесь выступает саморегуляция, то есть способность управлять собственным поведением, психическим состоянием, развитием интеллекта и личности в целом.

С целью выявления факторов ситуативной тревожности младших школьников в концертной деятельности нами было проведено исследование на базе ГУО «СШ № 21» г. Барановичи. Выборку исследования составили 36 школьников 2–4 классов, обучающихся игре на таких музыкальных инструментах, как баян, аккордеон.

В качестве диагностического инструментария были использованы модифицированные нами в соответствии с целью исследования методики: «Шкала явной тревожности СМАС» (А.М. Прихожан), диагностика уровня школьной тревожности Филипса, анкетирование.

Согласно полученным результатам по методике «Шкала явной тревожности СМАС» (А.М. Прихожан) большинство школьников (58,33%) обладают нормальным уровнем личностной тревожности. Низкий уровень личностной тревожности выявлен у 2,77% школьников. Несколько повышенная личностная тревожность выявлена у 22,22% испытуемых. Явно повышенная личностная тревожность определена у 8,33% младших школьников. Очень высокая личностная тревожность наблюдается у 8,33% испытуемых. Значит, можно сделать вывод о том, что высокая и повышенная тревожность младших школьников в различных ситуациях, связанных с концертной деятельностью и с подготовкой к ней, не объясняется личностной тревожностью, а вызывается рядом других факторов.

Для изучения таких факторов мы использовали методику Филипса. В соответствии с полученными результатами у большинства школьников установлен высокий уровень общей тревожности в музыкальной школе (41,66%), низкий уровень переживания социального стресса (75%), низкий уровень фрустрации потребности в достижении успеха в концертной деятельности (61,11%), высокий уровень страха самовыражения во время концертного выступления (22,22%), высокий уровень тревожности в ситуации проверки знаний в форме выступления на концерте (55,55%), высокий уровень страха не соответствовать ожиданиям учителя музыки, родителей и одноклассников (41,66%), низкий уровень физиологической сопротивляемости стрессу (55,55%), низкий уровень тревожности в отношении с учителями, обучающими игре на музыкальном инструменте (44,44%).

Полученные данные позволяют сформулировать рекомендации для учителей музыки, которые позволят снизить уровень ситуативной тревожности младших школьников, осуществляющих концертную деятельность:

- увеличение частоты использования механизма обратной связи во взаимодействии с данными учащимися с тем, чтобы определить, поняли ли им объяснение и выдвигаемые требования;

- спокойное реагирование на просьбу учащегося повторить объяснение как на естественную и возможную реакцию в ситуации формирования умений игры на музыкальном инструменте;

- формирование у школьника представления об озвучиваемых им вопросах как необходимой составляющей результативного обучения игре на музыкальном инструменте;

- учет стараний учащегося и его отношения к деятельности при формулировании развернутых и обоснованных оценочных суждений относительно результатов музыкальной деятельности учащегося;

- позитивная оценка действиям и поступкам учащегося с конкретизацией качественных изменений в игре на музыкальном инструменте;

- сравнение результатов деятельности учащегося только с его же результатами, которых он достиг ранее;

- учет реальных возможностей учащегося при формулировании задач относительно концертной деятельности;

- формирование у школьников представления о концертной деятельности не как о ситуации проверки знаний и оценивания выступающих, а как о виде искусства;

- обращение к тревожным детям по имени, похвала в присутствии сверстников и взрослых;

- поручение им выполнять престижные поручения;

- исключение жестких временных ограничений по овладению определенным аспектом игры на музыкальном инструменте на занятии музыкой;

- предоставление возможности тревожным школьникам выступать в середине концерта;

- обучение тревожных школьников средствами музыки выражать свои переживания, используя прием передачи переживаний вымышленного героя;

- размещение информации о достижениях тревожных учащихся за прошедший день на стенде для ощущения ими своей собственной успешности и значимости;

- обучение школьников управлению собой в наиболее волнующих ситуациях посредством применения приемов выступления на сцене в образе сказочного героя, смены ролей учителя и ученика;

- использование упражнений на снятие мышечного напряжения.

С помощью разработанной нами анкеты мы выявили дополнительные факторы тревожности в концертной деятельности. Из полученных результатов была составлена иерархия факторов тревожности школьников

во время концертного выступления. Факторы расположены в порядке убывания их значимости:

- 1) угрозы родителей (41,66%);
- 2) многочисленная публика (33,33%);
- 3) угрозы учителей с целью повысить качество выступления (30,55%);
- 4) впечатление учителей от выступления, выступление преимущественно перед незнакомыми людьми (27,77%);
- 5) присутствие на концерте учителей, ведущих школьные предметы, выход на сцену в начале концерта (25%);
- 6) присутствие на концерте учителя, готовившего ученика к выступлению, выход на сцену в конце концерта и отсутствие опыта выступления на сцене (19,44%);
- 7) впечатление родителей от выступления (16,66%);
- 8) присутствие на концерте одноклассников (11,11%);
- 9) впечатление друзей и одноклассников от выступления, выход на сцену в середине концерта и присутствие на концерте среди зрителей родителей, друзей (8,33%);
- 10) выступление на новой сцене (5,55%);
- 11) угрозы друзей и одноклассников с целью повысить качество выступления, малое количество зрителей (2,77%).

Установленные особенности ситуативной тревожности младших школьников свидетельствуют о необходимости реализации целенаправленных мер социально-психологической службой и учителями школы по формированию у обучающихся уверенного поведения на сцене.

#### Литература

1. Бархаев, Б.П. Педагогическая психология / Б.П. Бархаев. – СПб.: Питер, 2009. – 448 с.
2. Малкова, Е.Е. Возрастная динамика проявления тревожности у школьников / Е.Е. Малкова // Вопросы психологии. – 2009. – № 4 – С. 4–32.
3. Петрушин, В.И. Музыкальная психология / В.И. Петрушин. – М.: Академический Проект, Грифост, 2008. – 400 с.
4. Морозов, М.С. Психологический анализ причин возникновения ситуативной тревожности старшеклассников в процессе их публичных выступлений / М.С. Морозов // Вестник ЧГПУ. – 2010. – № 1. – С. 146–152.

*Н. Г. Бреус*

*УО МГПУ им. И. П. Шамякина (г. Мозырь)*

## НЕКОТОРЫЕ АСПЕКТЫ ПОДГОТОВКИ КОНКУРЕНТОСПОСОБНОГО СПЕЦИАЛИСТА

Качественное решение задач, стоящих перед современным, динамично развивающимся обществом, в первую очередь зависит от наличия профессиональных кадров, их компетентности и подготовленности. Основной

целью профессионального образования в сложившихся социально-экономических условиях является подготовка квалифицированного работника соответствующего уровня и профиля, компетентного, свободно владеющего своей профессией и ориентирующегося в смежных областях деятельности, готового к постоянному самообразованию, профессиональному росту, социальной и профессиональной мобильности.

Рынок предъявляет к современному специалисту целый пласт новых требований, которые носят надпредметный характер и отличаются универсальностью. Эти требования одни авторы называют базовыми навыками (В.И. Байденко), другие – надпрофессиональными, базисными квалификациями (А.М. Новиков, В.А. Ермоленко), третьи – ключевыми (метапредметными) компетенциями (А.В. Хуторской).

Структура и состав ключевых компетенций у разных авторов разный. Так, А.М. Новиков к базисным квалификациям относит такие качества личности, как самостоятельность, способность принимать ответственные решения, творческий подход к любому делу, умение доводить его до конца, умение постоянно учиться и обновлять свои знания, гибкость мышления, наличие абстрактного, системного и экспериментального мышления, умение диалога и коммуникабельность, сотрудничество; владение «сквозными» умениями – работа на компьютере; знание и понимание экологии, экономики и бизнеса; финансовые знания; коммерческая смекалка; правовые знания; умение защиты интеллектуальной собственности; умение презентации технологий и продукции; знание иностранных языков; санитарно-медицинские знания; знание принципов «обеспечения безопасности жизнедеятельности»; знание принципов существования в условиях конкуренции и возможной безработицы; психологическая готовность к смене профессии и сферы деятельности и т.д. [1, 2].

А.В. Хуторским приводится перечень ключевых компетенций, в который входят: ценностно-смысловая, общекультурная, учебно-познавательная, информационная, коммуникативная, социально-трудовая, личностная компетенция, или компетенция личностного совершенствования [3]. Каждая из них, в свою очередь, представляет набор не менее значимых компетенций/компетентностей, соотносимых с основными сферами деятельности человека.

В.И. Байденко и Б. Оскарссон используют понятие «базовые навыки» как «личностные и межличностные качества, способности, навыки и знания, которые выражены в различных формах в многообразных ситуациях работы и социальной жизни». В перечень базовых навыков в соответствии с определением авторы включают: коммуникативные навыки и способности; творчество; способность к креативному мышлению; приспособляемость; способность работать в команде; способность работать самостоятельно; самосознание и самооценка [4].

Различные подходы к трактовке ключевых компетенций позволяют выявить в их составе:

- качества личности, которые важны для осуществления деятельности в большой группе разнопрофильных профессий;
- наличие «сквозных» знаний и умений (метапредметных), необходимых в любой профессиональной деятельности, в различных видах работы;
- социальную направленность компетенций, необходимую для успешной самореализации в обществе.

Внедрение компетентного подхода в процесс профессионального образования пока не снимает расхождений между качеством подготовки выпускника, даваемым учебным заведением, и требованиями, предъявляемыми к специалисту производством, работодателями. Формальные свидетельства о наличии профессиональных знаний и навыков работы (свидетельства, аттестаты, дипломы и т.д.) не являются главными показателями профессиональной состоятельности специалиста.

Что же должен иметь выпускник в потенциале для успешной конкуренции на рынке труда? Какими способностями должен обладать, для того, чтобы успешно строить отношения с другими и добиваться успеха не только в личной жизни, но и в профессиональной деятельности? Ряд исследований, проведенных учеными во всем мире, показывает, что жизненная успешность человека, его профессиональный и карьерный рост во многом определяется способностями, связанными с пониманием и управлением эмоциями. В. Ландшeer в своей статье «Концепция «минимальной компетентности» приводит слова Спейди: «знания, умения и понятия – важные компоненты успеха во всех жизненных ролях, но они его не обеспечивают. Успех зависит также в не меньшей мере от установок, ценностей, чувств, надежд, мотивации, самостоятельности, сотрудничества, усердия и интуиции людей» [5]. Ли Якокка, крупнейший менеджер, подчеркивает, что преуспевание в финансовом отношении лишь на 15% обуславливается знаниями своей профессии, а на 85% – умением общаться с коллегами, склонять людей к своей точке зрения, рекламировать себя и свои идеи и т.п. [6]. Специалист поступает на работу, имея определенный набор знаний и умений в профессиональной деятельности, определенный уровень интеллекта. Но для успешной карьеры этого мало. Выпускники с равными стартовыми условиями в работе успешны по-разному, и эта разница может быть обусловлена *эмоциональной компетентностью*.

По мнению Карен Молони (Dr. Karen Moloney), в эмоциональной компетентности как таковой нет ничего нового. Это то, что называется словом «зрелость». Компетентность подразумевает хорошее знание себя; умение быть хозяином своих эмоций, а не их рабом; способность



сопереживать другим; смелость в принятии трудных решений; предвидение скрытых препятствий; влияние на направленность действий других; умение объединить усилия разных людей и сделать из них высокопродуктивную команду; разрешение межличностных конфликтов таким образом, что ни у кого не остается чувства обиды; вселение в людей чувства уважения к себе; умение подвигнуть людей к работе на пределе своих возможностей и т.д. [7]. Только управляя своими эмоциями, мы можем эффективно использовать наш интеллект и профессиональные навыки.

Основой эмоциональной компетентности служит эмоциональный интеллект. Рувен Бар-Он (Reuven Bar-On) определяет *эмоциональный интеллект* как «набор некогнитивных способностей, компетенций и навыков, которые влияют на способность человека справляться с вызовами и давлением внешней среды». Бар-Он впервые ввел обозначение EQ – emotional quotient, коэффициент эмоциональности, по аналогии с IQ – коэффициентом интеллекта. Он выделил пять сфер компетентности, которые можно отождествить с пятью компонентами эмоционального интеллекта: познание себя, навыки межличностного общения, способность к адаптации, управление стрессовыми ситуациями, преобладающее настроение [8].

Дэниэл Гоулман (D. Goleman) определяет данную дефиницию как «способность осознавать свои эмоции и эмоции других, чтобы мотивировать себя и других и чтобы хорошо управлять эмоциями наедине с собой и при взаимодействии с другими» и убедительно доказывает: люди, которые умеют сочетать интеллект и чувства, наиболее успешны в своей деятельности, лучше управляют своими подчиненными, эффективнее принимают решения, грамотнее действуют в критических ситуациях [8].

Умение управлять эмоциями приобретает естественным путем в течение всей жизни, увеличиваясь с возрастом и приобретением жизненного опыта. В то же время это навык, который можно развивать и нарабатывать с помощью тренингов, индивидуальных коуч-консультаций, программ психологического сопровождения. Эмоции заключают в себе огромный пласт информации, используя который, можно действовать значительно более эффективно.

Таким образом, для системы профессионального образования остается актуальной проблема качества подготовки будущих специалистов в условиях ужесточающейся конкуренции на рынке труда. Уровень и качество профессиональных знаний и умений, ключевых компетенций, эмоционального интеллекта, их дальнейшее развитие и совершенствование в процессе профессиональной деятельности являются основными предпосылками развития конкурентоспособности молодого специалиста.

#### Литература

1. Новиков, А.М. Профессиональное образование в России. Перспективы развития / А.М. Новиков. – М.: ИЦП НПО РАО, 1997. – 254 с.

2. Новиков, А.М. Об аспектах и уровнях развития профессиональной культуры специалиста [Электронный ресурс] / А.М. Новиков. – 2006. – Режим доступа: <http://www.anovikov.ru/artikle/urov.htm>. – Дата доступа: 15.03.2012.

3. Хуторской, А.В. Ключевые компетенции и образовательные стандарты [Электронный ресурс]. – 2006. – Режим доступа: <http://eidos.ru/journal/2002/0423.htm>. – Дата доступа: 07.03.2012.

4. Байденко, В.И. Базовые навыки (ключевые компетенции) как интегрирующий фактор образовательного процесса / В.И. Байденко, Б. Оскарссон // Профессиональное образование и формирование личности специалиста. – 2002. – №5. – С. 22-46.

5. Ландшеер, В. Концепция «минимальной компетентности» / В. Ландшеер // Перспективы. Вопросы образования. – 1988. – № 1.5. – С. 44-48.

6. Наперов, В.Я. Разговаривая с Ли Якоккой / В.Я. Наперов // Специалист. – 2000. – № 4 – С. 31-35.

7. Молони, К. Эмоционально компетентная компания. [Электронный ресурс] / К. Молони. – 2010. – Режим доступа: <http://www.eqspb.ru/eq/stati-ob-ehmoemijakh-i-eg/otobrazhenie-stati/browse/3/article/26/65.htm>. – Дата доступа: 12.03.2012.

8. Эмоциональный интеллект [Электронный ресурс]. – 2009. – Режим доступа: <http://psixologiya.org/socialnaya/emocionalnyj-intellekt/1673-sushhnost-ponyativa-i-osnovnye-teorii-emocionalnogo-intellekta.html>. – Дата доступа: 09.03.2012.

*Т. С. Герасименко, Н. В. Гуцко*  
*УО МГПУ им. И. П. Шамякина (г. Мозырь)*

## **ВОЗМОЖНОСТИ ЭЛЕКТРОННЫХ ПРИЛОЖЕНИЙ ПРИ ИЗУЧЕНИИ ТЕМЫ «ПОСТРОЕНИЕ СЕЧЕНИЙ МНОГОГРАННИКОВ»**

Для учителей проблема развития мышления учащихся всегда была актуальной, независимо от предмета. Это относится, в частности, и к геометрическому образованию, где делается акцент на важности формирования пространственного мышления, как способности, необходимой для успешных занятий учебной и творческой деятельностью. Пространственное мышление играет важную роль в познании человеком окружающей действительности, в овладении им различными профессиями.

В.Г. Болтянский, В.В. Орлов, В.И. Рыжик и др. подчеркивают, что графическая визуализация информации, содержащейся в условии геометрической задачи, зачастую играет определяющую роль в процессе поиска ее решения. При этом основные трудности учащихся в решении геометрических задач они, в первую очередь, связывают с несформированностью пространственного воображения и мышления. Проблемой их формирования занимались многие математики-методисты и психологи: В.Н. Костицын, Н.Ф. Четверухин, И.С. Якиманская и др. В методике обучения математике описаны различные способы и приемы

формирования пространственного мышления в традиционном процессе обучения геометрии. Исследования по формированию пространственного мышления с помощью мультимедийных технологий и проблемам их использования при решении стереометрических задач только начинаются.

Изучение опыта работы учителей, методистов, авторов пособий [1-4] показывают, что раннее применение заданий на построение сечений пространственных фигур при стереометрии позволяют:

1) сформировать пространственные представления у обучающихся, так необходимые для усвоения знаний по стереометрии;

2) сделать предмет стереометрии наглядным, доступным и интересным для обучающихся;

3) систематизировать знания по стереометрии;

4) увеличить вариативность методов обучения и усилить их эффективность.

Содержание программы по стереометрии предусматривает формирование у обучающихся умения решать задачи на построение сечений многогранников. Решение этих математических задач включает в себя этапы анализа (поиска плана решения), построения, доказательства и исследования. К сожалению, во многих учебниках по геометрии для средних школ задачи на построение сечений рассматриваются лишь в начале изучения курса стереометрии. На решение этих задач, как правило, отводится три-четыре урока [5]. В дальнейшем, хотя эти задачи и появляются эпизодически в некоторых темах курса стереометрии, учителя обходят их стороной. Причинами отрицательного отношения к задачам на построение сечений многогранников являются большие затраты учебного времени, необходимого для решения этих задач, громоздкость построений, вследствие чего теряется их наглядность и, как результат, негативное отношение к этому разделу курса стереометрии как учащихся, так и учителей.

Навыки построения сечений, формируемые в начале изучения курса, имеют особое значение и являются фундаментом для решения задач в курсе стереометрии. Для того, чтобы избежать однообразия, усилить наглядность процесса построения, активизировать самостоятельную деятельность учащихся, необходимо предоставить другие формы деятельности. Современные информационные технологии позволяют сделать это. Новыми преимуществами являются: возможность остановок в непрерывном процессе построения изображения, возможность возврата к более ранним стадиям процесса, возможность установки имеющихся материалов в информационных сетях разного уровня (что обеспечивает широкий доступ к ним) и, наконец, возможность использования мультимедийных технологий для анимации и озвучивания тех или иных фрагментов процесса обучения.

Электронное приложение мы готовим в программе PowerPoint. Таким образом, получается более универсальное пособие, которое может быть использовано как с применением, так и без применения

интерактивной доски. Навигация, организованная с помощью гиперссылок, помогает вернуться к любому этапу урока или слайду. Весь необходимый материал, включая теоретический, и ответы к задачам и тестам собраны в презентации, поэтому данное приложение может быть использовано для самостоятельного изучения или для коррекции знаний.

Учащиеся, самостоятельно работающие с приложением, получают возможности повторения и обобщения изученного ранее материала, а также освоения новых видов деятельности. Учитель же получает возможность работать с разноуровневыми группами.

Данное электронное приложение содержит не только теоретический материал, но и задачи на построение сечений призмы, пирамиды, конуса и цилиндра. Задачи можно решать как у доски, так и индивидуально. При самостоятельной работе у учащегося есть возможность не только проверить правильность выполнения заданий, но и просмотреть последовательно все этапы построения сечения. Это очень удобно для комментирования.

В электронное приложение включены задачи повышенной сложности и тестовые задания. Если учащиеся работают самостоятельно, то проверка ответов организована с помощью анимации.

Сегодня, когда мы говорим об индивидуализации процесса обучения, банк электронных приложений позволяет реализовать модульный дистанционный подход. Такие электронные приложения решают многие проблемы. Родители, имея наглядный учебный материал, могут оказать помощь ребенку, находящемуся на домашнем обучении. Ученик, пропустивший урок, способен самостоятельно освоить новые виды деятельности. С помощью электронного приложения можно корректировать навыки и умения.

#### ● Литература

1. Богушевский, К.С. Первые уроки по стереометрии в IX классе. [Текст] / К. С. Богушевский: Государственное учебно-педагогическое издательство Министерства просвещения РСФСР. – М., 1955.
2. Земляков, А.Н. Геометрия в 10 классе: метод. рекомендации к преподаванию курса геометрии по учеб. пособию А. В. Погорелова: пособие для учителя [Текст] / А. Н. Земляков. – М.: Просвещение, 1986. – 208 с.
3. Литвиненко, В.Н. Задачи на развитие пространственных представлений: [Текст] / В. Н. Литвиненко; Кн. для учителя. – М.: Просвещение, 1991. – 127 с.
4. Орлова, Н.Н. Обучение решению задач на комбинации геометрических тел с использованием мультимедийных технологий. [Текст]: автореферат дисс. ... канд. пед. наук / Орлова Наталья Николаевна – М., 2011.
5. Математика: V–XI классы: учебная программа для учреждений общего среднего образования с русским языками обучения. – Минск: МО РБ, 2012. – 52 с.

## **ПРОФИЛАКТИКА ПРАВОНАРУШЕНИЙ КАК АКТУАЛЬНОЕ НАПРАВЛЕНИЕ ВОСПИТАТЕЛЬНОЙ РАБОТЫ ШКОЛЫ**

Статистика последних лет свидетельствует о благоприятной тенденции: общее количество правонарушений среди подростков снижается. Однако уровень ее остается достаточно высоким. В этих условиях особую актуальность приобретает профилактическая работа, направленная на выявление, ограничение и устранение факторов правонарушений.

Деятельность школы по профилактике правонарушений являлась предметом изучения таких ученых, как Ю.В. Гербеев, Г.И. Забрянский, В.В. Коклюхин, Н.Д. Кузнецова, Г.П. Медведев, И.Б. Михайловская, А.Ф. Никитин, Р.В. Овчарова, В.Ф. Пирожков, В.Г. Степанов, В.Д. Шадриков, Ю.И. Юричка и др.

Отдельным аспектам проблемы профилактики правонарушений подростков посвящены научные труды Ю.М. Антоняна, Н.И. Ветрова, А.И. Долговой, В.Д. Ермакова, Ю.С. Залетова, К.Е. Игошева, В.Н. Кудрявцева, Г.М. Миньковского, Ю.А. Петриченко, Т.С. Шестаковой и др.

Решение проблемы противоправного поведения подростков находится в общей компетенции всех субъектов системы профилактики: комиссии по делам несовершеннолетних, государственные органы управления образованием, органы опеки и попечительства, органы по труду и социальной защите, органы государственного управления здравоохранением, органы государственной службы занятости, органы внутренних дел. Однако ведущую роль в деле предотвращения правонарушений подростков продолжает играть школа. Во многом это обусловлено тем, что на современном этапе развития образования школа постепенно становится открытой социально-педагогической системой, распространяющей свое влияние не только на своих учащихся и их родителей, но и на весь окружающий социум [1].

Согласно Закону РБ «Об основах системы профилактики безнадзорности и правонарушений несовершеннолетних» основными задачами деятельности по профилактике правонарушений несовершеннолетних являются:

- предупреждение безнадзорности, беспризорности, правонарушений несовершеннолетних, выявление и устранение их причин и условий;
- обеспечение защиты прав и законных интересов несовершеннолетних;
- социально-психолого-педагогическая реабилитация несовершеннолетних и семей, находящихся в социально опасном положении;

- выявление и пресечение случаев вовлечения несовершеннолетних в совершение правонарушений [2].

Аспекты обозначенной проблемы находят отражение в таких государственных документах, как Кодекс РБ об образовании, Закон РБ «О правах ребенка», Декрет президента РБ № 18 «О дополнительных мерах по государственной защите детей в неблагополучных семьях», «Программа непрерывного воспитания детей и учащейся молодежи» и др.

Решение задач профилактической деятельности предполагает участие всего педагогического коллектива школы в воспитательном процессе и профилактической работе (М.И. Рожков, М.А. Паздников и др.). Важная роль при этом отводится школьному психологу, социальному педагогу и классному руководителю.

Деятельность педагога-психолога в направлении предупреждения противоправного поведения заключается в проведении психодиагностической, психокоррекционной и развивающей работы с учащимися, оказавшимися в социально опасном положении, в оказании помощи их семьям с целью налаживания микроклимата, решения внутрисемейных конфликтов.

Социальный педагог школы осуществляет мониторинг и статистическое исследование по выявлению детей «группы риска», изучает социальное положение учащихся, ведет учет школьников и семей, признанных находящимися в социально опасном положении, принимает адекватные меры по оказанию им социально-педагогической помощи и поддержки в устранении причин и условий совершения правонарушений и т.д.

В компетенцию классного руководителя входит изучение личности ученика, исследование его ближайшего окружения: семьи, школьного коллектива, микрогрупп и неформальных объединений, раннее выявление различных форм отклоняющегося поведения, в том числе и противоправного, анализ его причин и мотивов. На основании полученных данных педагогом определяется содержание воспитательной и профилактической работы как с классом, так и с отдельными учениками.

Профилактическая работа – это сложный, многоаспектный и продолжительный во времени процесс. Специфическая задача школы в сфере предупреждения правонарушений заключается в проведении ранней профилактики. В основе ранней профилактики лежит своевременное выявление детей группы риска, определение социальной ситуации развития ребенка, факторов риска в его окружении и развитии. Ранняя профилактика рассматривается в единстве с осуществляемой в школе воспитательной работой, тесным образом связанной с правовым, гражданским, нравственным воспитанием: формирование у учащихся представлений о правовых нормах, мотивов и установок социально ценного поведения, нравственных ценностей, самодисциплины и т.д.

Однако, как показывает практика, профилактике в школе не всегда уделяется должное внимание. Иногда действия педагогического

коллектива носят формальный характер и сводятся лишь к определению количественного показателя учащихся, попавших в социально опасное положение, составлению протоколов, постановке учащихся на внутришкольный учет, учет КДН, ИДН. По мнению Ю.И. Юричка, учителя школ занимаются не профилактикой, а перевоспитанием, борются не с причинами такого поведения, а со следствием. Дети, совершившие правонарушение и поставленные на учет, становятся в центре воспитательных воздействий. В арсенале применяемых при этом средств, преобладают обсуждение и разбор поступков, порицание, выговоры, санкции, наказания, ограничения. С потенциальными нарушителями поведения соответствующая работа не проводится, поскольку они еще своим поведением особо не беспокоят педагога [3; 4; 5].

Очевидным представляется, что современные условия требуют изменения ориентиров в профилактической работе с подростками. Результаты исследования позволяют выделить следующие актуальные направления в осуществлении профилактической работы в школе:

- дифференциация профилактических средств с учетом конкретных ситуаций и индивидуальных особенностей учащегося;
- применение новых форм и наиболее эффективных методов воздействия на каждого отдельного ученика;
- согласованное взаимодействие всего педагогического коллектива школы;
- готовность педагогов к профилактике правонарушений.

#### Литература

1. Старцева-Тарасова, В.И. Социальная работа общеобразовательной школы как средство профилактики правонарушений подростков: автореф. дис. ... канд. пед. наук : 13.00.01 / В.И. Старцева-Тарасова. – Ставрополь, 2005. – 21 с.
2. Об основах системы профилактики безнадзорности и правонарушений несовершеннолетних: Закон Республики Беларусь от 31 мая 2003 г. № 200-3 (зарегистрировано в Национальном реестре правовых актов Республики Беларусь 4 июня 2003 г. № 2/949).
3. Думов, С.Б. Введение в педагогику отклоняющегося поведения / С.Б. Думов; Рос. акад. образования, Юж. отд-ние и др. – Волгоград: ВГИПКРО, 2004. – 71 с.
4. Румянцев, В.В. Профилактика правонарушений подростков / В.В. – Фрунзе: Кыргызстан, 1980. – 139 с.
5. Юричка, Ю.И. Комплексный подход к профилактике отклонений в поведении школьников (социально-педагогические аспекты): автореф. дис. ... д-ра пед. наук: 13.00.01 / Ю.И. Юричка. – Москва, 1991. – 34 с.

## **ИНТЕРАКТИВНЫЙ ПОДХОД В ДВИГАТЕЛЬНОМ РЕЖИМЕ МЛАДШЕГО ШКОЛЬНИКА**

Под активным двигательным режимом понимают регламентированную по интенсивности физическую нагрузку, которая полностью удовлетворяет биологическую потребность в движениях, соответствует функциональным возможностям неравномерно развивающихся систем растущего организма, способствует укреплению здоровья детей и подростков, их гармоническому развитию [В.К. Бальсевич, Л.И. Лубышева]. Двигательная активность принадлежит к числу основных факторов, определяющих уровень обменных процессов организма и состояние его костной, мышечной и сердечно-сосудистой системы. Она связана тесно с тремя аспектами здоровья: физическим, психическим и социальным и в течение жизни человека играет разную роль. По утверждению многих ученых [Е.А. Короткова, В.И. Лях, Н.В. Масягина и др.], понятие «двигательная активность» (ДА) включает в себя сумму движений, выполняемых человеком в процессе его жизнедеятельности. Анализ психолого-педагогической литературы показал, что проблема управления процессом оптимизации двигательной активности младших школьников затрагивалась в научных исследованиях отдельных ученых, педагогов, но не подвергалась всестороннему специальному изучению. В современной педагогической литературе отсутствует единый подход к определению целевых, содержательных и процессуальных основ управления процессом оптимизации двигательной активности младших школьников; не освещены дидактические основы использования интерактивного подхода в управлении процессом оптимизации двигательной активности младших школьников; не представлены педагогические условия, обеспечивающие эффективность интерактивного подхода в управлении процессом оптимизации двигательной активности младших школьников. В связи с этим учителя начальных классов испытывают особую потребность в обосновании методических рекомендаций по управлению процессом оптимизации двигательной активности младших школьников. При этом очевидно, что урок физической культуры – единственный предмет в школьной программе и единственное средство в системе школьного физического воспитания, который мог бы в большей степени удовлетворить биологическую потребность ребенка в движении. Однако наличие объективных условий само по себе еще не решает задачу формирования здорового образа жизни у школьников. Необходима организация систематического, базирующегося на знании и учете объективных



закономерностей развития личности младшего школьника процесса обучения и воспитания. На данном фоне особую остроту приобретает тот факт, что полноценное освоение базового и вариативного компонентов учебного предмета невозможно без использования современных инновационных технологий формирования здорового образа жизни младшего школьника. Следует отметить, что наиболее часто здоровье трактуется достаточно широко, включая его физические, душевные и социальные аспекты [Г.М. Куколевский, И.И. Брехман, Б.Н. Чумаков, В.П. Петленко, Д.Н. Давиденко, С.В. Попов и др.]. Из всего многообразия определений здоровья выделим основные, в которых здоровье определяется как: 1) состояние полного физического, психического и социального благополучия, а не только отсутствие болезней или физических дефектов; 2) совокупность физических и духовных способностей (жизнеспособность), которыми располагает организм, личность; 3) целостное многомерное динамическое состояние, в процессе реализации генетического потенциала в условиях конкретной социальной и экономической среды позволяющее человеку в различной степени осуществлять его биологические и социальные функции; 4) качество приспособления организма к условиям внешней среды. Бесспорно, эффективность интерактивного подхода в управлении процессом развития двигательной сферы младшего школьника во многом будет зависеть от методов обучения, которые использует учитель для достижения поставленной цели. В педагогике существуют многие классификации методов обучения, но традиционно выделяют:

1. Пассивные – где учащиеся выступают в роли «объекта» обучения, которые должны усвоить и воспроизвести материал, передаваемый им учителем – источником знаний.

Основные методы – это лекция, чтение, опрос.



2. Активные – где учащиеся являются «субъектом» обучения, выполняют творческие задания, вступают в диалог с учителем. Основные методы – это творческие задания, вопросы от учащегося к учителю и от учителя к ученику.

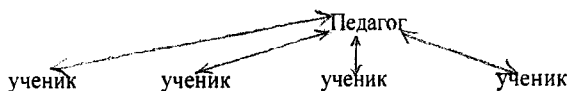

3. Интерактивные – от англ. (inter – «между»; act – «действие»).

Таким образом, дословный перевод обозначает «интерактивные – методы, позволяющие учиться взаимодействовать между собой; а интерактивное обучение – обучение, построенное на взаимодействии всех обучающихся, включая педагога». Эти методы наиболее соответствуют личностно-ориентированному подходу, так как они предполагают сообучение (коллективное, обучение в сотрудничестве), причем и учащийся и педагог являются субъектами учебного процесса. Педагог чаще выступает лишь в роли организатора процесса обучения, лидера группы, создателя условий для инициативы учащихся.



Кроме того, интерактивное обучение основано на прямом взаимодействии учащихся со своим опытом и опытом своих друзей, так как большинство интерактивных упражнений обращается к опыту самого учащегося, причем не только учебному, школьному [1].

Новое знание, умение формируется на основе такого опыта. Очень сложно классифицировать интерактивные методы, так как многие из них являются сложным переплетением нескольких приемов. Основное отличие интерактивных упражнений и заданий от традиционных в том, что они направлены не только и не столько на закрепление уже изученного материала, сколько на изучение нового. В современной педагогике выделяют следующие интерактивные подходы: творческие задания; работа в малых группах; обучающие игры (ролевые игры, имитации, деловые игры и образовательные игры); использование общественных ресурсов (приглашение специалиста, экскурсии); социальные проекты и другие внеаудиторные методы обучения (социальные проекты, соревнования, радио и газеты, фильмы, спектакли, выставки, представления, песни и сказки); разминки; изучение и закрепление нового материала (интерактивная лекция, работа с наглядными пособиями, видео- и аудиоматериалами: «каждый учит каждого», мозаика (ажурная пила), использование вопросов); обсуждение сложных и дискуссионных вопросов и проблем «Займи позицию (шкала мнений)», «Один – вдвоем – все вместе», «Смени позицию», «Карусель», Разрешение проблем («Дерево решений»). «Мозговой штурм», «Анализ казусов», «Переговоры и медиация» [4]. Интерактивный подход своей целью ставит организацию комфортных условий обучения, двигательной сферы детей, при которых все ученики активно взаимодействуют между собой. Организация интерактивного обучения предполагает моделирование жизненных ситуаций, использование ролевых игр, общее решение вопросов на основании анализа обстоятельств и ситуации, проникновение

информационных потоков в сознание, вызывающих его активную деятельность. Именно использование этого подхода обучения учителем на уроках говорит о его инновационной деятельности, при которой двигательная сфера младшего школьника насыщена элементами интерактивной модели и направлена на развитие и укрепление здоровья.

Таким образом, обозначенные проблемы здоровья современных детей в младшем школьном возрасте нуждаются в пристальном внимании не только медицинских работников, но и педагогов, родителей и общественности. И особое место и ответственность в этом оздоровительном процессе отводится образовательной школе, которая может и должна сделать образовательный процесс здоровьесберегающим.

#### Литература

1. Бальсевич, В.К. Онтокинезиология человека / В.К. Бальсевич. – М.: Теория и практика физ. культуры, 2000. – С. 247–272.
2. Коменский, Я.А. Педагогика / Я.А. Коменский. – М., 1970. – С. 152–154.
3. Лубышева, Л.И. Социология физической культуры и спорта: учеб. пособие / Л.И. Лубышева. – М.: Академия, 2001. – 240 с.
4. Сластёнин, В.А. Педагогика / В.А. Сластёнин. – М.: Школа-Пресс, 2000. – С. 148–149.

*Е. Н. Дубовец, Н. Н. Корако*  
*УО МГПУ им. И. П. Шамякина (г. Мозырь)*  
*УО «Ельская вспомогательная школа-интернат» (г. Ельск)*

### **ФОРМИРОВАНИЕ СЕМЕЙНЫХ ЦЕННОСТЕЙ ПОДРОСТКОВ КАК СОЦИАЛЬНО-ПЕДАГОГИЧЕСКАЯ ПРОБЛЕМА**

Формирование у подрастающего поколения ценностного, ответственного отношения к семье – одно из приоритетных направлений государственной политики и современной системы воспитания. Укрепление духовно-нравственных основ семьи, возрождение и пропаганда семейных ценностей определяется национальной программой демографической безопасности Республики Беларусь на 2011–2015 гг. как актуальная задача, от решения которой зависит не только благополучие будущих семей, но и общества в целом.

Проблемы формирования семейных ценностей подрастающего поколения достаточно активно исследуются в философии, психологии, социологии, педагогике (И.В. Бестужев-Лада, А.Г. Волков, И.В. Гребенников, А.И. Кочетов, А.В. Мудрик, Л.М. Панкова, В.А. Сысенко, А.Б. Федулова и многие другие).

*Семейные ценности* являются ценностями-нормами и выступают как идеальная основа ориентации, идеальные критерии, на базе которых оценивается действительность и совершается выбор поступка, действия (И.Ф. Дементьева, О.Г. Дробницкий, О.В. Дыбина, Н.Н. Никитина, Н.С. Розов).

Так, например, А.Б. Федулова определяет семейные ценности как социокультурные предпочтения в брачно-семейных сферах (сферах добрачного поведения, выбора брачного партнера, родительства, брачно-семейных отношений, брачно-семейных ролей, супружества). Семейные ценности в этом понимании связаны с ценностными ориентациями членов семьи и способны удовлетворять потребности индивидов, служить их интересам и целям.

Мы в своем исследовании под *семейными ценностями* понимаем показатели значимости объектов, которые относятся к основанной на единой общей деятельности группы людей, связанной узами брака (родительства).

На основании анализа источников по проблеме исследования можно прийти к выводу о том, что ценность семьи и семейных отношений у подростков снижается в связи с формированием у них новой системы ценностей, основанной на утрате семейных традиций и обычаев, нарушении семейного уклада, низком уровне представлений о базовой социальной функции человека – родителстве (материнстве или отцовстве). Причиной тому является повсеместное распространение альтернативных форм брачно-семейных отношений, снижение престижа семьи и потребности иметь детей, рост количества разводов и внутрисемейного насилия, – все это неблагоприятно влияет на формирование представлений о семейной жизни у детей и подростков, снижает престиж брака в глазах молодежи.

Следствием кризиса семьи являются также многочисленные проблемы детства: нарушены процессы формирования у подрастающего поколения духовно-нравственной сферы; отсутствуют четкие представления о пороке и добродетели, ответственности перед своей семьей, обществом и государством. Нарушение процессов формирования духовно-нравственной сферы приводит к таким негативным последствиям в поведении подростков, как алкоголизм, криминал, уход из семьи и др. Вследствие этого возникает необходимость совершенствования работы по воспитанию семейных ценностей, подготовке молодежи к вступлению в брак.

Процесс формирования семейных ценностей подростков в учреждениях общего среднего образования наиболее эффективен, если является целенаправленным и осуществляется системно. В связи с этим одной из задач нашего исследования стало выявление содержания, форм и методов формирования семейных ценностей подростков в современной школьной практике. В исследовании приняли участие 35 учителей и 89 учащихся 9-х классов г. Мозыря Гомельской области. Исследование осуществлялось с помощью методов беседы, анкетирования, написания эссе.

Диагностика работы по формированию семейных ценностей позволяет констатировать, что лишь 54% учителей включают в план воспитательной работы формирование системы ценностей учащихся: духовных, нравственных, семейных. Они используют разнообразные формы и методы работы: беседы, обучающие семинары, практикумы, лекции, общешкольные мероприятия, встречи с медицинскими работниками, органами опеки и попечительства и многое другое. Остальные учителя (46%) ссылаются на загруженность и «перекладывают» работу по формированию ценностных ориентаций исключительно на классных руководителей и специалистов социально-педагогической и психологической служб.

С целью изучения представлений учащихся о семейных ценностях, их отношения к ним испытуемым было предложено написать эссе на тему «Мое представление о ценностях» и принять участие в анкетировании. Школьникам предлагалось поразмыслить над следующими вопросами: «Что, по вашему мнению, является ценностью?»; «Какие семейные ценности наиболее значимы для вас?»

Анализ ученических эссе показал, что 11% респондентов не могут объяснить значение понятия «ценность» и не имеют представлений о ценностях вообще. На наш взгляд, это объясняется, прежде всего, недостаточной сформированностью системы ценностных ориентаций (в том числе и семейных) в учреждениях общего среднего образования.

Предложенная испытуемым анкета позволила нам выявить и сравнить отношение школьников к ценностям жизни. Респондентам был задан вопрос: «Какие жизненные ценности, на ваш взгляд, являются важными?».

Так, 35% респондентов наиболее значимой ценностью считают любовь и взаимопонимание; 30% – создание семьи и рождение детей; 20% – карьеру и материальное благополучие; 10% студентов важной жизненной ценностью считают дружбу, 5% – здоровье и жизнь.

Отметим, что семья как ценность и рождение детей занимает не первую позицию, уступая любви и взаимопониманию. Учащиеся 15-летнего возраста считают, что создание семьи не является условием для того, чтобы стать отцом или матерью.

Необходимо отметить, что в учреждениях общего среднего образования не существует специального предмета, который был бы направлен на подготовку молодежи к семейной жизни, формирование у них ценностного отношения к семье. На вопрос «Считаете ли вы, что школа уделяет достаточное внимание подготовке молодежи к семейной жизни?» 63% учащихся ответили отрицательно и 30% респондентов дали положительный ответ. 7% школьников не смогли ответить на данный вопрос. Следует отметить, что большинство школьников, принявших

участие в исследовании, считают приобретение специальных знаний важным и необходимым условием для создания благополучной семьи.

Для решения существующей проблемы мы предлагаем дополнительную образовательную программу «Семейные ценности».

**Цель программы:** формирование семейных ценностей подростков, подготовка их к будущей семейной жизни.

Программа реализуется через три содержательных блока.

1. **«Моя будущая семья»** (работа с учащимися).

Реализуется через спецкурс «Формирование семейных ценностей». Формы занятий различны: лекции, практикумы, деловые и сюжетно-ролевые игры, тренинги, беседы, диспуты, встречи и т.д. Проводятся беседы с психологами, медицинскими работниками, юристами.

2. **«Идеология семейных ценностей»** (работа со специалистами СППС и педагогическим коллективом учреждения образования).

Целью этого блока является изменение отношения педагогического коллектива к проблеме «дети – родители», ориентация их на положительный воспитательный потенциал взаимодействия детей и родителей.

3. **«Идеальные родители»** (работа с родителями).

В целях профилактики негативных последствий семейного воспитания необходимо проводить обязательную квалифицированную социально-педагогическую работу с семьей в виде психологической поддержки, реабилитации, психолого-педагогического консультирования. Работа педагогов СППС учреждений общего среднего образования направлена на посещение родителями учащихся специальных занятий, организованных как педагогическим коллективом, так и приглашенными специалистами.

Программа рассчитана на 1 год (VIII–X классы). Преподавание может вести учитель-предметник, классный руководитель, организатор внеклассной и внешкольной воспитательной работы, любой педагог, компетентный в вопросах содержания и воспитания ценностного отношения к семье. В конце изучения программы предполагается итоговая аттестация, которая может проводиться в различных формах (зачет, реферат, конференция, круглый стол и т.д.).

Таким образом, проблема формирования семейных ценностей и подготовка подрастающего поколения к браку и семейной жизни является необходимой задачей, от которой будет зависеть благополучие будущих семей и демографическая безопасность нашей страны.

В связи с вышеизложенным особую практическую значимость приобретает целенаправленная, планомерная и систематическая работа по формированию у подростков устойчивой системы семейных ценностей, которая должна находить отражение как в содержании образования, так и в специально реализуемых программах воспитательной работы.

### Литература

1. Акутина, С.П. Семейный уклад в воспитании духовно-нравственных ценностей школьников / С.П. Акутина // Ярославский педагогический вестник. – 2009. – № 2. – С. 51–54.
2. Гребенников, И.В. Основы семейной жизни / И.В. Гребенников – М.: Просвещение, 1991. – 157 с.
3. Панкова, Л.М. У порога семейной жизни / Л.М. Панкова. – М.: Просвещение, 1991. – 143 с.

*Е. Н. Дубовец, Н. Н. Корако*

*УО МГПУ им. И. П. Шамякина (г. Мозырь)*

*УО «Ельская вспомогательная школа-интернат» (г. Ельск)*

### ВЗАИМОДЕЙСТВИЕ СПЕЦИАЛИСТОВ СППС С НЕБЛАГОПОЛУЧНЫМИ СЕМЬЯМИ УЧАЩИХСЯ

На современном этапе развития общества происходят значительные изменения в различных сферах жизнедеятельности человека, которые существенным образом затрагивают проблему семейных отношений, их образовательно-воспитательных возможностей, семейных ценностей. Семья является основой любого государства, что само по себе имеет абсолютную ценность, главным и ведущим условием сохранения и поддержания духовной истории народа, традиций, национальной безопасности.

Под влиянием многих факторов в нашей стране отчетливо проявляется нестабильность и неблагополучие семьи и брака, нарушение традиционных функций семьи, модификация прежней системы семейных ценностей. Неблагополучие в семье ведет к жестокости, агрессивности, увеличению числа правонарушений, педагогической запущенности подростков.

В научной литературе нет четкого определения семейного неблагополучия. В психолого-педагогической литературе существует достаточно много понятий, названий неблагополучной семьи: проблемная, асоциальная, конфликтная, кризисная, дисфункциональная, дезорганизованная, негармоничная и др.

Под **неблагополучной** мы рассматриваем семью, в которой нарушена структура, обесцениваются или игнорируются основные семейные функции, имеются явные или скрытые дефекты воспитания.

На основе анализа различных подходов считаем возможным предложить классификацию неблагополучных семей, используя при этом общее определение неблагополучной семьи как **«семьи, нуждающейся в социально-педагогической и психологической помощи»**. Мы предлагаем принять за основание для дальнейшего разделения на группы

принять характеристику положения детей, степень нарушения их права на семью, на безопасность и нормальные условия для воспитания и развития. Наиболее характерными типами неблагополучных семей нам представляются следующие:

1. **Семьи группы риска.** Характеризуются некоторым отклонением от норм, не позволяющие ее определить как благополучную. Это дисфункциональные семьи, в которых семейные функции исполняются без нарушения прав и законных интересов несовершеннолетних, но велика потенциальная возможность этого в случае активизации объективных и субъективных факторов семейного неблагополучия. К факторам риска относятся многодетность, отсутствие в семье одного из родителей, потеря взрослыми постоянного места работы, малообеспеченность, повторный брак, педагогическая несостоятельность родителей и пр.

К семьям группы риска относятся:

- педагогически несостоятельные семьи;
- неполные семьи;
- малообеспеченные полные семьи;
- многодетные бедные семьи;
- приемные семьи;
- молодые семьи.

2. **Проблемные (конфликтные) семьи.** Характеризуются наличием в семье определенных трудностей и неспособностью супругов с ними справиться, в случае чего семейные отношения приобретают напряженный характер. В таких семьях преобладает конфронтационный стиль отношений, наблюдаются частые семейные скандалы. Кроме того, проблемной может стать и семья, материально обеспеченная, но в которой специфика трудовой деятельности взрослых приводит к отчужденности между супругами, родителями и детьми. К проблемным семьям относятся семьи, в которых:

- имеют место конфликтные взаимоотношения между детьми и родителями;
- частые уходы ребенка из дома;
- оскорбления, унижения, эмоциональное, психическое насилие над ребенком или в целом в семье [3, с. 40].

Как правило, в проблемных семьях у детей формируются отрицательные качества: безответственное отношение к учебе, нежелание трудиться, замкнутость, недоброжелательность и др.

3. **Семьи, находящиеся в социально опасном положении.** Характеризуются постоянным физическим или психическим давлением на ребенка, вплоть до избиений. Пребывание в подобной семье негативно отражается на поведении и развитии ребенка, поэтому ему необходима квалифицированная помощь, социальная поддержка и контроль



соответствующих внутришкольных и иных органов. К группе семей, находящимся в социально опасном положении, также относятся семьи, несовершеннолетние члены которой находятся в социально опасном положении. Закон Республики Беларусь от 31 мая 2003 года № 200-З «Об основах системы профилактики безнадзорности и правонарушений несовершеннолетних» определяет понятие «несовершеннолетний, находящийся в социально опасном положении». Это лицо в возрасте до восемнадцати лет, находящееся в обстановке, при которой не удовлетворяются его основные жизненные потребности; которое вследствие беспризорности или безнадзорности совершает правонарушения; родители, усыновители, опекуны или попечители которого ведут аморальный образ жизни, что оказывает вредное воздействие на ребенка, злоупотребляют своими правами и/или жестоко обращаются с ним либо иным образом ненадлежаще исполняют обязанности по воспитанию и содержанию ребенка, в связи с чем имеет место опасность для его жизни или здоровья [3, с. 40].

4. Для *асоциальных семей* характерно нарушение системы ценностей, непригодной для воспитания ребенка. Такие семьи представляют опасность для общества своим образом жизни, нормами, правилами, поведением детей. Родители ведут аморальный и противоправный образ жизни, жилищно-бытовые условия часто не отвечают санитарно-гигиеническим требованиям. В асоциальных семьях нарушены права ребенка (жестокое обращение; физическое, сексуальное насилие; вовлечение детей в криминальную деятельность родителей, в употребление алкоголя, наркотиков; невыполнение родителями обязанностей по жизнеобеспечению ребенка при наличии в семье условий для их выполнения; торговля детьми и др.).

К асоциальным семьям относятся семьи:

- с алкогольной зависимостью;
- наркозависимые;
- криминальные.

Нахождение в таких семьях несет прямую угрозу жизни и здоровью детей и требует немедленного вмешательства представителей правоохранительных органов.

Представленные выше типы и показатели неблагополучия семьи, критерии нахождения ребенка в социально опасном положении, при условии их наличия в жизнедеятельности конкретных семей, являются основанием для организации работы с такими семьями по выведению воспитывающихся в них детей из социально опасного положения. Зависимость между характеристикой семьи и ее принадлежностью к тому или иному типу неблагополучия, положением ребенка в семье и формами необходимой социально-педагогической и психологической помощи, а также перечень лиц, способных оказать эту помощь, на наш взгляд, может быть системно представлена в структурно-логической схеме (таблица).

Таблица – Взаимодействие специалистов СППС с неблагополучными семьями учащихся

Типы неблагополучных семей	Положение ребенка в семье	Субъекты, взаимодействующие с семьей	Виды помощи специалистов социально-педагогической и психологической служб
1	2	3	4
Семьи группы риска	Существование потенциальной опасности.	Инспекторы РОО, социальные работники, социальные педагоги, психологи, классные руководители, представители НПО и др.	Выявление данной семьи, постановка на учет, наблюдение, консультации, беседы с родителями о воспитании детей, оказание материальной, педагогической и психологической помощи.
Проблемные семьи	Возникновение напряжения во взаимоотношениях между родителями и недостаток должного внимания к детям.	Специалисты медицинских, социально-педагогических и психологических служб, представители НПО и др.	Оказание профессиональной социальной и психолого-педагогической поддержки и необходимой помощи, консультационная помощь психотерапевта. Привлечение ребенка к общественно полезной деятельности, внешкольной и внеклассной работе.
Семьи, находящиеся в социально опасном положении	Появление у ребенка чувства заброшенности из-за отсутствия заботы, безнадзорность.	Члены комиссий ВНК, КДН, инспекторы местных органов.	Наблюдение и патронаж семьи, консультации психолога и психиатра; при нарушении подростком правил и норм общественной жизни, при хулиганстве и правонарушениях – возбуждение дела о направлении в спецшколу, временное помещение ребенка в приют или замещающую семью.

Продолжение таблицы			
1	2	3	4
Асоциальные семьи	Прямая угроза жизни здоровью ребенка.	Правоохранительные и судебные органы.	Оказание психиатрической, наркологической помощи семье, вовлечение ребенка в систему дополнительного образования, работа с родителями специалистов наркологической, психиатрической помощи, возбуждение дела о лишении родительских прав, изъятие ребенка из семьи, помещение в другую семью или под опеку государства.

Из вышесказанного можно заключить, что существенное значение в продуктивном взаимодействии специалистов СППС с неблагополучными семьями имеют структура семьи, материально-бытовые условия, личностные качества родителей, характер отношений в семье, духовно-нравственные интересы ее членов.

Таким образом, в сложных современных условиях одной из главных задач специалистов СППС учреждений образования является обеспечение социально-педагогической поддержки учащихся из неблагополучных семей и оказание психологической помощи в условиях образовательного процесса.

#### Литература

1. Ганишина, И.С. Неблагополучная семья и девиантное поведение несовершеннолетних / И.С. Ганишина, А.И. Ушатиков. – М.: Изд-во МПСИ; Воронеж: МОДЭК, 2006. – 283 с.
2. Канкин, В.Г. Неблагополучная семья в социальном контексте современной России / В.Г. Канкин. – Краснодар, 2005. – 23 с.
3. Мартынова, В.В. Социально-педагогическая работа с семьей: пособие для социальных педагогов учреждений образования, специалистов органов управления образованием / В.В. Мартынова, А.Н. Ходосок. – Минск: Нац. ин-т образования, 2010. – 216 с.
4. Социально-педагогическая работа с детьми из дезадаптированных семей / Науч.-методич. учреждение «Нац. ин-т образования». – Минск: НИО, 2003. – 140 с.

## РАЗВИТИЕ ЭМПАТИИ У ШКОЛЬНИКОВ ПОДРОСТКОВОГО ВОЗРАСТА В ПРОЦЕССЕ ЗАНЯТИЙ МУЗЫКОЙ

В современной психологии проблема развития эмоциональной сферы личности, исследование роли переживаний в процессе социализации, а также способов выражения и регуляции эмоций обоснованно поставлены в первый ряд. Связано это с множеством взаимозависимых факторов: меняющаяся социальная ситуация развития и требования к социально-психологической и эмоциональной зрелости подростков.

Наличие развитой эмоциональной сферы, способность к сопереживанию, отражению чувств и эмоций другого человека имеет большое значение для формирования личности подростков. Школьный возраст является сензитивным для эмоционального развития, в частности, для развития эмпатии.

Эмпатия – понимание эмоционального состояния другого человека посредством сопереживания, проникновения в его субъективный мир [3].

Музыкальная деятельность – это один из видов деятельности, который способствует развитию эмпатии личности, поскольку музыкальное воздействие носит эмоциональный характер, что соответствует природе эмпатии.

С целью выявления специфики развития эмпатии у подростков в процессе факультативных занятий музыкой нами было проведено экспериментальное исследование на базе средней школы № 21 г. Барановичи. Выборку исследования составили 40 подростков, занимающихся музыкой по программе факультативных занятий. Из них 20 подростков – экспериментальная группа и 20 подростков – контрольная группа. Исследование было направлено на проверку следующей гипотезы: факультативные занятия по музыке с применением социально-психологических методов обучения способствуют развитию эмпатии у подростков в большей степени, чем занятия в рамках традиционной технологии обучения.

Констатирующий этап эксперимента проводился с применением следующих методик: методика экспресс-диагностики эмпатии (И. М. Юсупов) и методика диагностики эмпатических способностей личности (В. В. Бойко).

Результаты по методике В.В. Бойко показали отсутствие статистически достоверных отличий в уровне сформированности рационального ( $t = 1,65$ ;  $p > 0,05$ ), эмоционального ( $t = -0,8$ ;  $p > 0,05$ ) и интуитивного каналов эмпатии ( $t = -0,8$ ;  $p > 0,05$ ), проникающей способности в эмпатии ( $t = 1,3$ ;  $p > 0,05$ ), в установках ( $t = 0,4$ ;  $p > 0,05$ ), уровне способности к идентификации ( $t = 1,2$ ;  $p > 0,05$ ). Схожесть

показателей двух групп заключается в следующем: для экспериментальной и контрольной группы характерны средние уровни сформированности всех каналов эмпатии.

Для большинства подростков экспериментальной группы характерен заниженный уровень эмпатии (55%). У 35% подростков выявлен средний уровень эмпатии, у 10% – низкий уровень эмпатии.

Согласно результатам по методике И.М. Юсупова, для подростков контрольной группы характерны заниженный (65%) и средний (35%) уровни. Для большинства подростков экспериментальной группы характерен заниженный уровень эмпатии (55%). У 35% подростков выявлен средний уровень эмпатии, у 10% – низкий уровень эмпатии.

Таким образом, подростки контрольной и экспериментальной групп обладают низким уровнем эмпатии. Они испытывают затруднения в рационально-эмоционально-интуитивном отражении другого человека, позволяющем преодолеть его психологическую защиту и постичь причины и следствия самопроявлений – свойств, состояний, реакций – в целях прогнозирования и адекватного воздействия на его поведение.

С целью развития эмпатии у школьников подросткового возраста средствами музыкального искусства нами была разработана программа, реализованная на формирующем этапе эксперимента (таблица).

Таблица – Направленность факультативных занятий по музыке

№ занятия	Составляющая эмпатии, которая развивается на занятии	Приемы развития эмпатии
1	знакомство с понятием эмпатии	анализ отдельных выразительных средств
2	проявление эмпатии к детям и незнакомым людям	анализ отдельных выразительных средств, вчувствование
3	развитие идентификации, эмоционального канала эмпатии.	вчувствование, вживание в образ
4	развитие эмпатии к животным	психогимнастические этюды
5	развитие рационального канала эмпатии, эмпатии к незнакомым людям, к старикам	метод игровой мотивации, вчувствование
6	развитие эмпатии к героям художественных произведений	анализ отдельных выразительных средств
7	развитие идентификации	ассоциации с другим человеком
8	развитие установок, способствующих эмпатии	ролевое проигрывание
9	развитие интуитивного и эмоционального каналов эмпатии	проживание участником программы чужих эмоциональных состояний
10	развитие эмпатии к образам художественных произведений; закрепление представлений о всех компонентах эмпатии	субъективное «проживание» участником урока музыки как урока искусства

Методологическим основанием программы выступила теория развития эмоционального мира личности в процессе учебной деятельности Л. Н. Рожиной. Нами использованы следующие идеи Л.Н. Рожиной: композиционное моделирование урока с использованием приемов визуализации и эстетического воздействия, диадические и триадические уроки (учащиеся выполняют разные роли: писателя, композитора и критика, зрителя).

Основные методы, применяемые в рамках программы: ассоциативный метод на стадии сопереживания и сочувствия в процессе восприятия музыки; ролевое проигрывание; идентификация с героями музыкального произведения; личностное, субъективное «проживание» участником урока музыки как урока искусства.

Представленная программа тесно связана с результатами диагностики эмпатии и направлена на развитие составляющих эмпатии, которые имеют низкий уровень развития у школьников.

На контрольном этапе эксперимента нами была проведена повторная диагностика с применением методик «Экспресс-диагностика эмпатии» (И. М. Юсупов) и «Диагностика эмпатических способностей личности» (В. В. Бойко). Установлены статистически значимые отличия в таких показателях эмпатии подростков, вошедших в экспериментальную и контрольную группу, как эмпатия к животным ( $t = -1,5$ ;  $p < 0,05$ ), старикам ( $t = -0,3$ ;  $p < 0,05$ ), детям ( $t = -0,4$ ;  $p < 0,05$ ), героям художественных произведений ( $t = -0,6$ ;  $p < 0,05$ ), незнакомым людям ( $t = -1,1$ ;  $p < 0,05$ ). Не установлены статистически значимые отличия в эмпатии подростков экспериментальной и контрольной групп к родителям ( $t = -1,4$ ;  $p > 0,05$ ).

Установлены статистически значимые отличия в таких компонентах эмпатии подростков, вошедших в экспериментальную и контрольную группу, как рациональный канал эмпатии ( $t = -1,65$ ;  $p < 0,05$ ), установки, способствующие проявлению эмпатии ( $t = -0,4$ ;  $p < 0,05$ ), проникающая способность эмпатии ( $t = -1,3$ ;  $p < 0,05$ ).

Результаты исследования показали, что вне зависимости от приемов воздействия на подростков наиболее интенсивно развивается у них такой вид эмпатии, как эмпатия к животным. Наименее значимые изменения происходят в уровне развития эмпатии к родителям даже в условиях специально организованного социально-психологического обучения.

#### Литература

1. Бочкарев, Л.Л. Психология музыкальной деятельности / Л. Л. Бочкарев. – М.: Институт психологии РАН, 1997. – 352 с.
2. Гаврилова, Т.П. Утверждение эмпатии: биография отдельного лица / Т. П. Гаврилова // Журнал практического психолога: научно-практический журнал. – 2008. – № 5. – С. 204–216.
3. Карвасарский, Б.Д. Психотерапевтическая энциклопедия / Б.Д. Карвасарский. – СПб.: Питер, 2002. – 672с.

4. Музыкальная психология и психология музыкального образования: учебно-методический комплекс дисциплины / сост. Е. А. Торопчина. – Бийск: ГОУ «БПГУ имени В.М. Шукшина», 2009. – 82 с.

5. Фрейд, З. Остроумие и его отношение к бессознательному / З. Фрейд. – СПб.: Азбука-Классика 2006. – 288 с.

**Т. В. Мастич**

*УО МГПУ им. И. П. Шамякина (г. Мозырь)*

## **САМОПОЗНАНИЕ, ЕГО ФУНКЦИИ В ЦЕЛОСТНОМ РАЗВИТИИ ЛИЧНОСТИ**

*Самопознание, если только  
предаваться ему с достаточной  
ответственностью, представляет  
собой в большинстве случаев первый  
шаг к внутреннему перерождению.  
Я понял, что человек, познавая себя,  
никогда не останется вполне таким  
же, каким был прежде.*

*Томас Ман*

В природе человека заложена уникальная экзистенциальная потребность стать самим собой. Она заключается в стремлении предельно раскрыть и воплотить глубинные личностные потенциалы, открыть лучшее в себе, научиться понимать себя и руководить собой, найти и реализовать смысл своей жизни, достичь гармонии с собой и миром. Человеку дано стать самим собой, но для этого ему необходимо познать себя наиболее полно.

Самопознание как вид духовно-практической активности индивида включает:

- осознание потенциала своей человеческой природы;
- постижение смысла и ценностей своей жизни;
- интеграцию представлений, связанных с собственным «Я».

Жизненные смыслы и ценности индивиду следует искать в самой человеческой природе. В этом случае он обретёт чувство гармонии с самим собой и миром [2, с. 111].

Обозначим основные положения относительно природы человека, которые должны стать для индивида нравственными ориентирами в понимании себя и смысла своего бытия.

Человеческая природа *потенциальна*, и в этом заключается её глубочайшая сущность – во всём её сложении, по всем направлениям, в разуме, как и в чувстве, так и в воле [7].

Человек *никогда не дан в полноте своего существования*. Потенции человеческой жизни богаче, чем реализованные возможности [5]. Человек – это существо, сам способ бытия которого – это всё ещё не принятое решение о том, чем оно хочет быть и стать.

Человек обладает неограниченной способностью чувствовать ценности. Чем полноценнее личность, тем богаче мир её ценностных предпочтений [10].

Человек задан как духовно-нравственное существо. Отвечать за свою жизнь, за её направление, познавать себя и управлять собой, творить добро – это духовно. Все нравственные идеи основаны на идее абсолютного самосовершенствования [3].

Человек – это «усилие быть человеком». Несомненная ценность процесса познания человеком своей природы состоит в том, что этот процесс способен «заронить в сердце великие вопросы»: в чём смысл моей жизни; как огромные потенциальные возможности, зарождённые во мне, высвободить и плодотворно использовать; как достойно пройти свой жизненный путь; как достичь гармонии с самим собой и миром.

Размышляя о человеке как субъекте жизни, С.Л. Рубинштейн различает два основных способа существования и отношения к жизни. Первый способ – жизнь, не выходящая за пределы непосредственных связей, в которых живёт человек: здесь он весь внутри жизни, всякое его отношение – это отношение к отдельным явлениям, но не к жизни в целом. Второй способ связан с появлением рефлексии. Человек становится способным занимать позицию как бы вне процесса жизни, смотреть на неё со стороны, рассматривать себя в различных аспектах [8].

Чтобы реализовать себя во всём богатстве своих желаний и возможностей, необходимо познать себя, понять, кто ты есть на самом деле, и двигаться по пути самоактуализации.

Самоактуализация – это переход от состояния возможностей в состояние действительности, полное использование самим человеком своих возможностей и способностей.

Самоактуализированного человека А. Маслоу представляет не как человека, которому что-то добавлено, а как человека, у которого ничего не отнято.

Самоактуализация – высший уровень проявления духовного потенциала личности, актуализация её духовных сил.

Как утверждал И.А. Ильин, «духовность человека состоит, прежде всего, в уверенности, что в пределах её собственной души есть лучшее; такое качество, достоинство которого не зависит от человеческого произвола; такое качество, которое надлежит узнать и перед которым подобает преклониться». Духовность – это душевные состояния, в которых человек живёт своими самыми глубокими и благородными устремлениями [4, с. 399].

Духовность может быть понята как открытость бытию, как «другодоминантность» [1]. Ориентированность на «другого» есть высшая, позитивная форма духовности, поскольку она сопряжена с душевностью.



Открытость делает человека счастливым, так как позволяет жить в гармонии с самим собой и миром.

В «Философских дневниках» Л.Н. Толстого имеется запись: «Счастливые периоды моей жизни были только те, когда я всю жизнь отдавал на служение людям. Это были школы, посредничество, голодающие и религиозная помощь» [9, с. 27].

Эту же мысль с необычайной силой выразил А. Моруа в автобиографическом эссе «Открытое письмо молодому человеку о науке жить»: «Нельзя жить для себя. Думая только о себе, человек всегда найдёт тысячи причин чувствовать себя несчастным. Никогда он не делал всего того, что хотел и должен был делать, никогда не получал всего того, чего, по его мнению, заслуживал, редко был любим так, как мечтал быть любимым... Всякий, кто живёт ради других – ради своей страны, ради женщины, ради творчества, ради голодающих или гонимых – словно по волшебству забывает свою тоску и мелкие житейские неурядицы» [6, с. 397].

Проявлением духовности личности выступает чувство собственного достоинства.

Воплощённым достоинством человека является, по мысли М. К. Мамардашвили, «классическая душа». «Струна, вокруг которой душа эта существует, звучит следующими словами: что бы ни было, ты можешь! Или, иначе – тебе не нужно, чтобы весь мир был хорошим, для того чтобы самому быть хорошим. Чтобы ты чувствовал себя прекрасно, ты не требуешь, чтобы в мире вокруг тебя были цветы. Чтобы ни было, я могу!» [5, с. 108]

Самое красивое зрелище в человеке – когда человек идёт на пределе того, на что он вообще способен.

Самопознание – вид духовной практики, стимулирующий целеполагание, поиск жизненных смыслов, создание личностной философии бытия.

Познание себя – это предпосылка формирования готовности найти в жизни свою «колею», стремление как можно полнее реализовать себя.

Всестороннее развитие своего «Я», своих возможностей и пределов, сильных и слабых сторон позволяет человеку знать, что в его власти усилить в себе, а что подавить. Такая самокоррекция есть не что иное, как процесс формирования целостного конструктивного восприятия себя, соблюдения внутренней гармонии.

Как вид духовной активности самопознание развивает рефлексивное сознание и социальное мышление индивида, готовность к нравственному самосовершенствованию, чувство личностного роста, которые, в свою очередь, являются важнейшими новообразованиями самоактуализированной личности, субъекта жизнедеятельности.

### Литература

1. Бахтин, М.М. Работы 20-х годов / М. М. Бахтин. – Киев, 1994.
2. Гавриловец, К.В. Воспитание нравственной личности в школе: Пособие для руководителей учреждений образования, педагогов-организаторов, классных руководителей / К.В. Гавриловец. – Минск: УП «ИВЦ Минфина», 2005.
3. Достоевский, Ф.М. Собр. соч.: в 15 т. Т. 14. Дневник писателя / Ф.М. Достоевский. – СПб.: «Наука», 1995.
4. Ильин, Е.Н. Путь к ученику: Книга для учителя / Е.Н. Ильин. – М.: Просвещение, 1988.
5. Мамардашвили, М.К. Философские чтения / М.К. Мамардашвили. – СПб.: Азбука-классика, 2001.
6. Моруа, А. Открытое письмо молодому человеку о науке жить / А. Моруа // Превратности любви: романы, эссе. – М.: Дом, 1993.
7. Розанов, В. Цель человеческой жизни / В. Розанов. – М.: ГРААЛЬ, 2001.
8. Рубинштейн, С.Л. Основы общей психологии: Мастера психологии / С. Л. Рубинштейн. – СПб., 2001.
9. Толстой, Л.Н. Философский дневник. 1901-1910 / Л.Н. Толстой. – М.: Известия, 2003.
10. Шелер, М. Избранные произведения / М. Шелер. – М.: Гнозис, 1994.

*Е. Н. Повх*

*УО МГПУ им. И. П. Шамякина (г. Мозырь)*

### ЦЕННОСТНЫЕ СОСТАВЛЯЮЩИЕ ПРОФЕССИОНАЛЬНО-ЛИЧНОСТНОЙ ПОЗИЦИИ БУДУЩЕГО ПЕДАГОГА

В настоящее время обеспечение качества становится первоочередной целью образования. Тенденция интеграции науки и образования способствует формированию инновационного общества, отвечающего на глобальные вызовы. В свою очередь инновационное развитие страны определяет необходимость в специалистах качественно нового типа: инициативных, коммуникабельных, имеющих навыки делового общения, владеющих иностранными языками, легко адаптирующихся к изменениям и т. д. Хорошо подготовленные высококвалифицированные специалисты нужны в любой отрасли производства, а значит, вырос спрос на высококвалифицированных педагогов. На индивидуальном уровне человек сталкивается с расширением профессиональной ответственности, необходимостью постоянного самосовершенствования, т. е. очень важным является подготовка педагога с уже установившейся профессионально-личностной позицией. Только такой педагог будет востребован на современном рынке образовательных услуг, так как он будет способен свободно и активно мыслить, моделировать воспитательно-образовательный процесс, оказывать позитивное влияние на формирование творческих учащихся и студентов в процессе учебно-воспитательной работы, сможет «повести их за собой».

Становление профессионально-личностной позиции будущего педагога – это непрерывный процесс совершенствования профессионально-значимых и личностных качеств студента под влиянием внешних воздействий, социальной среды, профессиональной деятельности и собственных усилий личности.

Фундаментом процесса становления профессионально-личностной позиции являются развитие субъективных профессионально важных качеств личности, профессиональных способностей, изменение структуры профессионально-личностных ценностей и мотивов.

Изначально ценности как критерии, мерил красоты или безобразия, добра и зла, истины и не истины, допустимого и запретного, справедливого и несправедливого закрепляются в общественном сознании и культуре. Ценности, выраженные в форме нормативных представлений (установки, императивы, запреты, цели, проекты), выступают ориентирами деятельности человека.

Ценностью можно назвать то, что обладает особой важностью для человека, то, что он готов оберегать и защищать от посягательств и разрушения со стороны других людей. Но сначала человек должен осознать, что именно это важно для него.

Опираясь на исследования ведущих ученых-педагогов, мы можем выделить следующие базовые ценности личности педагога:

- социально-нравственные ценности;
- профессионально-педагогические ценности;
- мотивационные ценности;
- познавательно-деятельные ценности;
- рефлексивные ценности.

К социально-нравственным ценностям личности педагога можем отнести честность, справедливость, любовь к детям, добро, интеллигентность, благородство, отзывчивость, надежность, собственное достоинство, патриотизм, общественный долг, социальную активность, гражданскую ответственность.

В основе социальной активности педагога лежит идейная убежденность, которая считается наиболее глубокой фундаментальной характеристикой личности педагога.

Высокая гражданская ответственность является отличительной особенностью педагогической профессии. Педагог-гражданин верен своему народу, он не замыкается в узком кругу личных забот, его жизнь непрерывно связана с тем местом, где он живет и работает [3].

Профессиональные ценности можно рассматривать в двух аспектах. Во-первых, под профессиональными ценностями можно понимать ориентацию личности на профессиональную деятельность, на ценность профессиональной деятельности как таковой (в отличие от других видов деятельности – досуга, быта). Во-вторых, профессиональные ценности

можно рассматривать с точки зрения ценностей конкретной профессии. Так, для работы педагога профессиональными являются ценности гуманизма, педагогического призвания, педагогической справедливости, педагогического такта, педагогического долга и педагогической ответственности за воспитуемых. Особенно важно осознание миссии педагогической работы.

Для любого человека важным является согласование профессиональной цели с другими жизненными целями, осознание престижности качественного квалифицированного труда, восприятие феномена профессиональной гордости. Также у профессионала должна присутствовать широта взглядов – умение понять чужую точку зрения, уважать иные вкусы, обычаи, привычки.

Для педагога обязательным является отказ от нарушения нравственных норм, осознание ценностей общечеловеческих как своих собственных, осознание ценности честного заработка. Не менее важны наличие специальных знаний, терпимость – к взглядам и мнениям других, умение прощать обучаемым их ошибки и заблуждения, чуткость.

Каждый человек надеется на положительные результаты деятельности. Если это происходит, наступает внутреннее вознаграждение субъекта, оно исходит от самой работы, реализует потребности высокого уровня, и, как правило, является наиболее вероятной причиной чувства удовлетворенности, значимости, признания, самовыражения. Это очень важно для профессии педагога и субъекта лично.

Поэтому мы включили в состав базовых ценностей педагога мотивационные ценности, а именно:

- желание реализовать профессиональные, личностные, социальные идеалы в жизни и профессиональной деятельности;
- стремление к высоким результатам профессиональной деятельности;
- педагогическое мастерство;
- самореализация в профессиональной деятельности;
- жизненная успешность.

Отдельно хочется сказать о творческом отношении педагога к своей деятельности. Уровень творчества в деятельности педагога отражает степень использования им своих возможностей для достижения поставленных целей. Творческий потенциал личности педагога формируется на основе накопленного им социального опыта, психолого-педагогических и предметных знаний, новых идей, умений и навыков, позволяющих находить и применять оригинальные решения, новаторские формы и методы и, тем самым, совершенствовать исполнение своих профессиональных функций. Область проявления педагогического творчества определяется структурой основных компонентов педагогической деятельности и охватывает практически все её стороны: планирование, организацию, реализацию и анализ результатов. В современной научной

литературе педагогическое творчество понимается как процесс решения педагогических задач в меняющихся обстоятельствах. Творческую личность отличает и особое сочетание личностно-деловых качеств, характеризующих её креативность, т.е. способность создавать оригинальные ценности, применять нестандартные решения.

Педагогу-творцу присущи также инициативность, самостоятельность, способность к преодолению инерции мышления, чувство подлинно нового и стремление к его познанию, высокая потребность в достижении цели, широта ассоциаций, наблюдательность, развитая профессиональная память [4].

Все эти качества будут ничем, если педагог не будет квалифицированным специалистом. Педагог должен хорошо ориентироваться в различных отраслях науки, но главное – хорошо знать и «любить» ту науку, которую преподаёт. Знать её возможности для решения социально-экономических, производственных и культурных задач. Он должен быть в курсе новых исследований, открытий и гипотез, видеть ближние и дальние перспективы преподаваемой науки, т.е. педагог должен обладать культурой научного исследования.

Поэтому мы включаем в структуру профессионально-личностной позиции познавательные-деятельностные ценности:

- активная деятельная жизнь – полнота и эмоциональная насыщенность жизни;
- познание - возможность расширения своего образования, кругозора, общей культуры;
- интеллектуальное развитие;
- максимально полное использование своих возможностей, сил и способностей;
- работа над собой, постоянное физическое и духовное совершенствование;
- творческое отношение к своей работе;
- инициативность;
- креативность;
- трудолюбие;
- эффективность в делах;
- продуктивность в работе.

И всё же ценности, объективные и непреходящие для культуры всего общества, для конкретного человека приобретают субъективный смысл только после соприкосновения с ними. Именно, когда речь идет об осознанности, отрефлексированности наиболее общих смысловых образований, которые становятся значимыми и важными для человека, уместно говорить о личностных ценностях. Итак, личностные ценности – это осознанные и принятые человеком общие компоненты смысла его жизни. Личностные ценности должны быть обеспечены смысловым,

эмоционально переживаемым, задевающим личность отношением к жизни. Чтобы деятельность педагога была успешной, он должен правильно оценить свои возможности, знать, какие качества ему нужно развить больше. Педагог должен понимать значимость требований к его деятельности. Именно поэтому, по нашему мнению, рефлексивные ценности – важный компонент становления профессионально-личностной позиции. Это

- осознание значимости требований к личности педагога и его деятельности;
- согласование профессиональной цели с другими жизненными целями;
- способность соотносить свою личность с требованиями профессии;
- адекватная профессионально-личностная самооценка.

Влияние личностных ценностей на поведение человека зависит от степени их ясности и непротиворечивости. Размытость ценностей обуславливает непоследовательность поступков, поскольку оказывать влияние на такого человека легче, чем на человека с четкой и очевидной системой ценностей. Сила личности напрямую зависит от степени кристаллизации личностных ценностей. Ясные и непротиворечивые ценности проявляются в активной жизненной позиции, ответственности человека за себя и окружающую его ситуацию, готовности идти на риск для достижения целей, инициативе и творчестве.

Но сама по себе позиция не сформируется полно или сформируется стихийно. Для формирования профессионально-личностной позиции нужно целенаправленное внешнее воздействие на личность обучаемых со стороны. В процессе обучения необходимо помочь студентам наиболее полно выявить систему их ценностей и принять на ее основании самостоятельное решение, каким образом они могут изменить поведение или даже сами ценности. Следовательно, педагог поднимает вопросы, а ответы на них ищет и находит обучающийся на основе собственных ценностей. Педагог, ориентируясь на свою систему ценностей, также помогает студенту лучше понять последствия некоторых решений, поступков для его собственной жизни и благополучия близких ему людей.

«Главнейшая дорога человеческого воспитания есть убеждение, а на убеждение можно воздействовать только убеждением», – утверждал К.Д. Ушинский. Позиция человека становится сущностной характеристикой его духовного бытия «среди других», характеристикой его профессиональной деятельности. Поиск смысла жизни, как позиции, определяет существование субъекта, его поведение и деятельность. (В.И. Слободчиков, В. Франкл) [5, 6].

### Литература

1. Зеер, Э.Ф. Психология профессий [Текст] / Э.Ф. Зеер. – М.: Академ, проект, 2003. – 336 с.
2. Сластенин, В.А. Формирование личности учителя советской школы в процессе ее профессиональной подготовки: автореф. дисс. ... докт. пед. наук / В.А. Сластенин. – М., 1977. – 29 с.
3. Юров, Д.И. Формирование ценностных ориентаций гражданско-патриотической направленности у студентов-спортсменов: автореф. дисс. ... канд. пед. наук: 13.00.08 / Юров Дмитрий Игоревич. – Астрахань, 2011. – 28 с.
4. Психология труда и личности учителя: сб. науч. трудов. Вып. 1. / под ред. А.И. Щербакова. – Л., 1976. – 132 с.
5. Слободчиков, В.И. Психологические проблемы становления внутреннего мира человека [Электронный ресурс] / В.И. Слободчиков. – Режим доступа: <http://www.voppsy.ru/issues/1986/866/866014.htm>.
6. Мацкайлова, О.А. Позиция как характеристика субъекта [Электронный ресурс] / Вестник ОГУ, 10. – 2005. – Том 1. Гуманитарные науки. – С. 83–88. – Режим доступа: [vestnik.osu.ru/2005\\_10/15.pdf](http://vestnik.osu.ru/2005_10/15.pdf).

*А. М. Тарун*

*УО МГПУ им. И. П. Шамякина (г. Мозырь)*

## ГИМНАЗИЧЕСКОЕ ОБРАЗОВАНИЕ В БЕЛАРУСИ: ТЕОРЕТИЧЕСКИЙ АСПЕКТ

Настоятельная необходимость совершенствования учебного процесса средней школы требует перехода от информационно-сообщающего обучения на обучение практико-ориентированное, перехода на активные формы, позволяющие готовить личность, способную быстро адаптироваться к изменяющимся социально-экономическим условиям, видеть проблемы, творчески разрабатывать и принимать альтернативные решения. В значительной степени реализовать такой подход позволяет гимназическое образование.

Проблема исторического развития и становления гимназического образования в Беларуси активно начала разрабатываться в течение 1990-х гг. XX – начала XXI вв. Однако в этот период данная проблема была только поставлена, но не решена. Отметим, что инновационные изменения в сфере образования исследуемого периода привели к возникновению образовательных учреждений нового типа – гимназий, возрождение которых в новых социально-культурных условиях было ответом на потребность общества в качественно новом содержании образования. В связи со сказанным правомерно заметить, что гимназия, являясь ступенью общеобразовательной школы, призвана была обеспечить реализацию государственных требований к образованию в сочетании с повышенным его уровнем, гуманитарной и общекультурной подготовкой

учащихся, ориентированной на формирование у учащихся национальных ценностей, разностороннего научного кругозора.

Многими исследователями замечено, что особое значение в реформировании отечественного образования на сегодняшний день имеет изучение и осмысление исторического опыта образовательных преобразований, который, с позиции обновления образования, содержит значительное количество научных идей и практического опыта, необходимых для обогащения познавательного арсенала современной педагогической науки. Обращение к истории отечественного образования дает возможность более отчетливо выделить основные исторические этапы и закономерности развития теории и практики гимназического образования, выявить ведущие тенденции становления национального гимназического образования на ближайшую перспективу, определить концептуальные основы развития современного гимназического образования.

Уместно отметить, что «... в конце XVIII века белорусские земли вошли в состав Российской империи в результате раздела Речи Посполитой между Российской империей, Прусским королевством и Австрией. В XIX веке в Российской империи была создана единая система государственных учебных заведений, состоящая из 4 типов учебных заведений: приходские, уездные, губернские, или гимназии, и университеты. Одной из первых гимназий на территории нынешней Беларуси является Слуцкая гимназия. На территории нынешней Беларуси также стали появляться гимназии, схожие со средними школами России. Российское правительство всячески старалось русифицировать образование, пресекая преподавание в школах на родном белорусском и польском языках. После восстаний 1830-1831 и 1863-1864 годов польский язык в преподавании был запрещён и заменён русским, обучению за границей ставились преграды. Был закрыт знаменитый Виленский университет, а также Полоцкая иезуитская академия. Ходатайства местного дворянства об образовании в белорусских губерниях национального университета отклонялись – царизм не желал создавать возможный «рассадник вольнодумства ...» [1; 3].

Ретроспективный анализ проблемы становления и развития гимназического образования в Беларуси показывает, что, лишь творчески осмыслив опыт прошлого, органически сочетая лучшие традиции отечественного образования с требованиями современности, можно формировать личность с развитым интеллектом и высоким уровнем культуры, готовую к осознанному выбору и освоению образовательных программ.

В свете рассматриваемой проблемы необходимо отметить, что гимназия как тип общеобразовательного среднего учебного заведения существует уже почти пять столетий. Все это время она является



важнейшим элементом образовательной системы многих европейских государств. До начала прошлого века понятие «гимназическое образование» было почти тождественно «общему среднему».

Неоспорим и тот факт, что развитие гимназического образования в Беларуси было теснейшим образом связано с социальными изменениями, происходящими в обществе анализируемого периода. Интенсивному экономическому развитию страны сопутствовал всегда прогресс науки и образования. «В Белоруссии с 1804 года особым Уставом учебных заведений учреждаются гимназии как школы, дающие среднее образование. К 1917 году на территории Белоруссии действовало более 40 гимназий. После Октябрьской революции декретом ВЦИК от 16 октября 1918 года гимназии были упразднены как вид учебного заведения, средняя общеобразовательная школа стала единообразной. Демократические перемены в обществе в конце 80-х – начале 90-х годов XX ст. востребовали творческого человека-гражданина, который способен к активной жизни и деятельности в обществе и государстве, а также в преобразовании собственной жизни. Возникла необходимость кардинальных перемен основной социальной базы обновляющегося государства – образовательных учреждений, призванных готовить то поколение, которому придётся наиболее активно разрабатывать, развивать и реализовывать программу демократического обновления государства. В обществе становятся востребованными учебные заведения разных типов как необходимый базовый плацдарм для воспитания и образования молодого поколения» [3, с. 3].

Историографический анализ проблемы становления и развития гимназического образования показывает, что фундаментальные исследования данной проблемы рассмотрены и получили свое обоснование в трудах таких ученых, как:

- Ш.И. Ганелина, Э.Д. Днепра, П.А. Зайончковского, И.Ф. Зейфмана, Н.А. Константинова, Н.Н. Кузьмина, Е.Н. Мединского, В.З. Смирнова, М.Ф. Шабасовой и других, где рассматривалась социально-государственная направленность гимназического образования, выделялись роль и место гимназии в системе народного образования России;

- в историографии проблемы особое место занимают работы Н.И. Алпатовой, Л.Ю. Гордина, Н.С. Зенченко, Г.Н. Козловой, Т.В. Писаниной, В.З. Смирнова, посвященные анализу воспитательных аспектов гимназического образования;

- в работах Н.Н. Кузьмина, О.А. Образцовой, Ф.Г. Паначина, Б.П. Рождественского, Н.Н. Смирнова, А.В. Ушакова и других акцентируется внимание на усилении в конце XIX – начале XX вв. влияния революционно-демократических идей на учащуюся молодежь, учителей гимназий, на характер, организацию внутренней жизнедеятельности средней школы;

- в исследованиях С.А. Егорова, В.А. Капрановой, В.А. Лазарева, Д.С. Савельева, В.А. Ситарова, И.С. Якиманской и др. яркое выражение получила образовательная концепция;

- становление гимназии как нового вида образовательных учреждений рассматривали Л.М. Плахова, Н.В. Тамарская;

- в работах Н.Я. Коростылевой, Н.Я. Лицмана освещались такие аспекты гимназического образования, как: личностно-ориентированный подход, гуманизация взаимоотношений, культурологический подход и др.

Что касается национального аспекта исследуемой нами проблемы, надо подчеркнуть, что он представлен в работах фрагментарно, так, например, в исследовании:

- В.А. Капрановой «Гимназическое образование: история и современность» проводится сравнительный анализ различных моделей содержания гимназического образования во многих странах мира, в том числе и в дореволюционной России;

- Р.И. Таран излагается концепция учебного заведения, дающего общее среднее образование на повышенном уровне, – гимназии, основанная на научно-исследовательском подходе к обучению и воспитанию, представлена структура управления гимназией, системный дифференцированный подход в работе с педагогическими кадрами, раскрываются особенности содержания гимназического образования, обеспечивающего индивидуальную траекторию развития личности на основе генотипа и фенотипа, анализируются результаты деятельности гимназии, нацеленной на воспитание личности интеллигентной, физически здоровой с широкими интеллектуально-творческими возможностями [3, с. 3].

- Е.Л. Евдокимовой представлен исторический опыт и тенденции развития гимназического образования в Беларуси (XIX – начало XX вв.).

Таким образом, историографический анализ свидетельствует, что в трудах историков и педагогов накоплен определенный материал, дающий основания для исследования процесса становления и развития гимназического образования в Беларуси (1991–2011 гг.). Однако, несмотря на наличие отдельных работ, история становления гимназического образования в Беларуси данного исторического периода не была предметом специального и комплексного исследования.

Очевидная социальная актуальность и педагогическая значимость данной проблемы позволили сформулировать цель исследования – выявить сущностные особенности развития системы гимназического образования в Беларуси (1991–2011 гг.), определить концептуальные основы развития современного гимназического образования. В соответствии с поставленной целью и выдвинутой гипотезой определены следующие задачи: выявить и охарактеризовать ведущие тенденции и основные этапы становления и развития отечественной

гимназии (1991–2011 гг.); обосновать закономерности и положения, детерминирующие становление и развитие гимназического образования в Беларуси; разработать теоретико-методологические основы построения национального гимназического образования. Для решения поставленных задач были использованы следующие методы: сравнительно-сопоставительный, историко-ретроспективный, хронологический, метод актуализации, анализа статистических данных, архивных и опубликованных материалов, индукции, систематизации опыта современной гимназии, наблюдение, беседа, интервью, анкетирование, изучение нормативно-правовых, инструктивно-методических документов гимназий с целью определения состояния вопроса и возможных путей его развития; обобщение, дающее возможность подвести основные итоги исследования.

Исследование, проведенное в условиях констатирующего эксперимента показало: становление и развитие отечественной гимназии как типа средней школы – сложный и динамично изменяющийся процесс, обусловленный особенностями историко-культурного процесса развития зарубежных систем образования; изучение процесса становления и развития гимназии как типа средней школы происходит преимущественно в контексте осмысления истории российской системы образования в целом; современная обстановка, в которой оказалось отечественное образование, потребовало поиска новой модели средней школы (гимназий, лицеев, колледжей): индикатора развития интеллектуального потенциала нашего общества; содержание отечественного гимназического образования должно быть нацелено на общекультурное развитие личности, возрождение национальных и культурных традиций.

В свете сказанного необходимо обратить внимание на следующее принципиально важное суждение М.В. Левита, одного из крупнейших специалистов в области гимназического образования: « ... та модель, которая позволит путем редукции спроектировать другие возможные виды среднего образования» [2, с. 12-13].

Безусловно, с этих позиций важно, что в современной педагогике главным направлением в системе образования является развивающее обучение, формирование и развитие интеллектуальных умений учащихся, их нравственное и духовное развитие. Поэтому именно гимназическое образование на сегодняшний день является инновационным образованием, отвечающим требованиям современного общества, компонентами которого являются: система знаний, навыков, практических действий, потребностей. С этой позиции, наметившиеся в последние годы инновационные процессы в современной социокультурной ситуации направлены, прежде всего, на обновление в соответствии с запросами образования, содержания и структурных компонентов образовательной системы.

## Літаратура

1. Евдокимова, Е.Л. Гимназическое образование в Беларуси: исторический опыт и тенденции развития (XIX – начало XX вв.) / Е.Л. Евдокимова. – Минск, 1998. – 141 с.
2. Левит, М.В. К формированию концепции гимназического образования Российской Федерации // Современная гимназия и универсальное образование. – М.: Интерпракс, 1995. – С. 12–13.
3. Таран, Р.И. Педагогика гимназического образования: монография / Р.И. Таран. – Гродно: ГрГУ, 2007. – 223 с.

*І. А. Трушко*

*УА МДПУ імя І. П. Шамякіна (г. Мазыр)*

### **Выхаваўчы аспект звычаю “дзядзькаванне”**

(поводле рамана У. С. Караткевіча “Каласы пад сярпом тваім”)

На кожным гістарычным этапе развіцця грамадства актуальна пытанне найлепшага для свайго часу выхавання моладзі. У пошуках новых ідэй мэтазгодна звяртацца да вытокаў, каб прасачыць шлях трансфармацыі выхаваўчых поглядаў. Нацыянальная літаратура, сфарміраваная на этнакультурнай глебе, як ніякі іншы від мастацтва, раскрывае выхаваўчыя традыцыі беларусаў у сацыякультурным развіцці.

Выхаваўчыя аспекты шырока прадстаўлены ў творчасці выдатнага беларускага пісьменніка Уладзіміра Сямёнавіча Караткевіча (1930–1984 гг.). З яго рамана “Каласы пад сярпом тваім” можна даведацца пра асаблівасці арганізацыі выхавання дзяцей беларускай шляхты і сялянства ў першай палове XIX стагоддзя, напярэдадні паўстання 1863–1864 гг. у Беларусі і Літве пад кіраўніцтвам Кастуся Каліноўскага. Твор мае выхаваўчае значэнне, што пацвярджаецца ўключэннем яго ў абавязковае вывучэнне на ўроках беларускай літаратуры ў 10 класе.

У. Караткевіч, гісторык па адукацыі, апісвае і, па сутнасці, уводзіць у грамадскую свядомасць беларускі народна-педагагічны звычай “дзядзькавання”, які існаваў у XVI–XVIII стст. Згодна са звычаем, беларускія магнаты і шляхта аддавалі сваіх сыноў на некалькі гадоў на выхаванне ў сялянскія сем’і: аддавалі ў 4 гады, а тэрмін знаходжання ў сялянскай сям’і – 3–5 год. Панічы вучыліся пераадольваць цяжкасці, здабываць і шанаваць хлеб надзённы. Для прыёмнай сям’і прадугледжвалася аплата за выхаванне, “пакормнае” і “дзядзькавое”: *“А потым, калі возьмуць хлопца зноў у двор – даюць мужыку пакормнае, за тое, што хлопец з’еў, і дзядзькавое, бо ўсе мы як быццам дзядзькі малому, выхоўвалі яго, розуму вучылі”* [2, с. 17].

Галоўны герой рамана Алесь Загорскі, прадстаўнік княжацкага роду, знаходзіцца ў вялікай сялянскай сям’і Міхала і Марылі Кагутоў. Наяўнасць у сям’і дзяцей (малыя Янька і Юрась, равеснік Алеся – Павал,

пятнаццацігадовыя блізняты Андрэй і Кандрат, сямнаццацігадовы Стафан) спрыяе фарміраванню адносін сяброўства, узаемавыручкі, хутчэйшаму ўключэнню ў сялянскае жыццё. Алесь не лічыць сябе чужым, ён эмацыянальна не пагаджаецца з хуткім ад'ездам і са слязамі на вачах пытае: *"Няўжо вы хочаце мяне аддаць. Бацька Міхал?"* [1, с. 26].

Ад дзеда, старога Кагута, які шмат часу праводзіць з дзецьмі і спявае ім "Песню пра жарабя святога Міколы", Алесь атрымлівае першыя ўрокі патрыятычнага выхавання: *"Глядзі, сыне. Песня таемная. Не пры ўсіх нават сваіх можна... Але ўсё адно. Я ўжо чалавек стары. Выслухай маю апошнюю навуку..."* [1, с. 17].

Працэс выхавання адбываецца ў непасрэднай сувязі з роднай прыродай, што становіцца ўздзейнічае на фізічнае і духоўнае развіццё хлопчыка. Алесь разам з названымі братамі вудзіць рыбу на Дняпры, пасе кароў, гоніць коней у начное і начуе каля кастра на лузе. Такім чынам ён набывае практычныя ўменні і навыкі гаспадарчай дзейнасці, фарміруецца як асоба.

Вярнуўшыся ў родны дом, Алесь адчувае сябе неадназначна: выхаваны ў сям'і прыгонных сялян, ён павінен паводзіць сябе, як паніч, нашчадак княжацкага роду. Асаблівасці светапогляду і паводзін хлопчыка, яго прывычка гаварыць па-мясцовому, а не на французскай мове, напачатку засмучаюць блізкіх, асабліва маці, выклікаюць непаразуменні ў побыце. Але атрыманая маральная і фізічная загартоўка дапамагае Алесю паспяхова пераадолець цяжкасці, авалодаць замежнымі мовамі і шляхецкімі навукамі, арганічна суіснаваць і ў сялянскім, і ў вышэйшым асяроддзі.

Асноўную мэту "дзядзюкавання" вызначае бацька Алесь, Юры Загорскі, у размове з жонкай: *"Я не хацеў, каб сын пайшоў у мяне. Я хацеў, каб ён быў моцны, увесь ад гэтай зямлі"* [1, с. 47]. Ён параўноўвае сына з аднагодкамі, якія не адрозніваюць пшаніцы ад ільну, растуць спешчанымі, саслабелымі, і робіць выснову, што якім бы жорсткім ні здаваўся гэты звычай, але ў перспектыве продкі рабілі правільна.

Дадзены звычай становіцца ўздзейнічаў на выхаванне дзяцей вышэйшых саслоўяў, даючы магчымасць паглядзець ім на свет з розных бакоў, набыць такія якасці, як працавітасць, сіла, цягавітасць, непераборлівасць у ежы і адзенні, адданасць роднай зямлі. У наш час падобныя жыццёвыя ўрокі ў пэўнай ступені атрымліваюць гарадскія дзеці, якія часова, на канікулы або па іншых жыццёвых абставінах на больш працяглы тэрмін накіроўваюцца бацькамі да родных у вёску.

#### Літаратура

1. Караткевіч, У.С. Каласы пад сярпом тваім: раман у 2-х кн. / У.С. Караткевіч. – Мінск: Маст. літ., 1998. – 702 с. – (Залатая серыя. Проза XX стагоддзя).

2. Уладзімір Караткевіч: вядомы і невядомы: зборнік эсэ, вершаў, прысвячэнняў / уклад.: А. Верабей, М. Мінзер, С. Панізнік. – Мінск: Літаратура і мастацтва, 2010. – 368 с.

*Т. В. Царенко*

*УО МГПУ ім. І. П. Шамякіна (г. Мозырь)*

## **ОСОБЕННОСТИ ВОСПИТАНИЯ СОЦИАЛЬНОЙ ОТВЕТСТВЕННОСТИ СТУДЕНТОВ НА СОВРЕМЕННОМ ЭТАПЕ**

Постановка вопроса социального воспитания студентов и включение его в число актуальнейших направлений развития современной педагогики является результатом осознания кризисных явлений в белорусском обществе, которые обострили важные социально-воспитательные проблемы, такие, как: адаптация личности во всех сферах жизни, активизация ее ответственной социальной позиции, готовность студенческой молодежи к преобразованию общественных процессов. Все это требует новых подходов к решению проблемы социализации и социально-профессионального становления молодого поколения, прежде всего студенчества, обновления теоретических взглядов и практических действий по социальному воспитанию молодежи в образовательных учреждениях РБ.

Проблема социального воспитания молодежи всегда привлекала внимание ученых, психологов, педагогов. Так, в традициях Западной Европы социальное воспитание долгое время рассматривалось как развитие индивидуальных начал личности. Индивидуализм каждой личности считался необходимым условием для процветания западноевропейского общества. В отечественной же воспитательной традиции преобладали социоцентристские ориентиры, которые обеспечивали формирование социально активной личности, приоритетным направлением в жизни которой являлись не только личные, а общественные и государственные интересы. Но уже с конца 80-х – начала 90-х гг. XX в. отечественной педагогике все чаще рассматривались идеи гармонизации, гуманизации отношений личности и общества, человека и среды.

Социальные изменения, которые произошли в Беларуси на рубеже XX–XXI вв., не могли не затронуть и проблему социального воспитания, которое до сих пор переживает серьезный кризис, отражая в себе все те социальные противоречия, которыми пронизано наше общество: критическое состояние нравственности, отсутствие духовности у многих современных молодых людей и др. Социально-экономические перемены

повлекли за собой рост интереса к проблеме социального воспитания со стороны представителей различных областей научного знания.

На сегодняшний день основными взаимосвязанными подходами к исследованию феномена социального воспитания в современной отечественной науке являются:

– философский подход, рассматривающий проблему социального воспитания как один из механизмов воспроизводства общества и определяющий его как процесс целенаправленного воздействия социума на формирование и воспроизводство культуры социальной жизни (К.Г. Колтаков, Л.К. Синцова, К.А. Шварцман и др.);

– социологический подход, основанный на изучении социального воспитания как социального феномена, определяющего как функции общества в целом, так и функции отдельных социальных институтов (И.Н. Андреева, С.И. Григорьев, Н.И. Лихачев, А.И. Субетто и др.);

– социально-педагогический подход, осуществляющий разработку инновационных методик и технологий воздействия социума на формирование социально значимых качеств личности (А.И. Арнольдов, Л.В. Мардахаев, А.В. Мудрик, В.А. Никитин, Л.Е. Семенов, Т.Ф. Яркина и др.).

Все эти подходы объединены одним положением, заключающимся в том, что личность должна отвечать перед обществом за выполнение определенных обязанностей, т.е. нести социальную ответственность. Мера социальной ответственности личности зависит от общественной значимости ее поведения и, как следствие, – от занимаемого ею общественного положения или статуса, профессии и других социальных ролей, в которых личность выступает в разнообразных областях своей жизнедеятельности. Социальная ответственность личности основывается на ее способности сознательно и по собственной воле выполнять определенные обязанности, следовать предъявляемым социумом требованиям. Уровень развития социальной ответственности личности является одновременно и показателем ее общественной сущности, раскрывает степень ее социализации и включенности в систему общественных отношений [1, 73].

Формой выражения социальной ответственности служат социальные нормы, закрепленные не только в правовых актах (кодексах, законах и др.), но и в уставах общественных организаций, программах, правилах социального взаимодействия [2, 12]. Нормы, представляющие собой явления группового сознания в виде разделяемых группой представлений и наиболее частных суждений членов группы о требованиях к поведению с учетом социальных ролей, создают оптимальные условия бытия, с которыми эти нормы взаимодействуют и, отражая, в свою очередь, формируют его [3, 41]. Социальные нормы – это универсальная форма выражения всех социальных факторов, обеспечивающих регулирование

социального поведения каждой личности. Социальные нормы представляют собой то руководящее начало, правило, образец, которые приняты в данном обществе, те стандарты поведения, которыми регламентированы взаимоотношения людей. Таким образом, особенностью социальных норм является то, что они регулируют сферу взаимодействия людей в социуме. Социальные нормы во всем своем многообразии проявлений имеют определенные свойства: объективность, историчность, универсальность, схематичность, безусловность. Эти свойства определяют норму как явление исторически выработанное, обобщенное социальным предписанием, обязательным для выполнения со стороны всех личностей социума при любой ситуации.

Социальные нормы играют огромную роль в жизни любого социума:

- создают нормативно-одобряемое поле деятельности, предпочитаемой для конкретного социума в определенное время, тем самым ориентируя личность в ее собственном поведении;
- выполняют информационные и контролирующие функции со стороны социума;
- являются образцом поведения;
- прогнозируют поведение личности в той или иной ситуации;
- позволяют давать оценку поведения каждого члена социума.

Каждая социальная норма носит авторитарный характер, т. е. имеет соответствующую санкцию, обеспечивающую воплощение в действительность требований общества и являющуюся средством обеспечения ответственного поведения индивидуума. Поэтому социальная ответственность есть не что иное, как выполнение определенных нормативных требований. Таким образом, социальная ответственность – это понимание личностью общественных последствий своих поступков, управление своим поведением в соответствии с должным и, как следствие, превращение этого «должного» во внутренние убеждения.

С психолого-педагогической точки зрения именно возраст является основой управляемого процесса воспитания социальной ответственности. И именно период студенческого возраста является особенно важным для формирования социальной ответственности личности.

Студенческий возраст занимает центральное место в становлении характера и интеллекта человека, а поведение личности в этот период определяется, прежде всего, промежуточностью его положения: переходя из детского, подросткового мира в мир взрослых, человек не может принадлежать полностью ни к тому, ни к другому. Эта особенность социальной ситуации развития молодого человека проявляется и в его поведении, для которого типичны проявления внутренних противоречий, неопределенности уровня притязаний, повышенной застенчивости и одновременно агрессивности, склонности к принятию крайних позиций и точек зрения [4, 98]. Характерной чертой, определяющей нравственное



развитие личности в этом возрасте, является усиление сознательности в мотивах поведения. Одновременно укрепляются те качества, которые хотя и не в полной мере проявлялись уже в старших классах – целеустремленность, настойчивость, решительность, умение владеть собой, инициатива, самостоятельность. Повышается интерес к моральным проблемам, таким как выбор цели жизни, определение образа жизни, долга, любви, верности и др. Однако способность молодого человека к сознательной регуляции своего поведения в 17-19 лет развита еще не в полной мере. Поэтому так нередки в этом возрасте и немотивированный риск, и неумение предвидеть последствия своих действий, в основу которых могут быть положены не всегда достойные мотивы.

Возрастные категории, по мнению И.С. Кона, обозначают не столько хронологический, сколько социальный статус человека. [5]. С этой позиции, студенческий возраст – такой период в жизни молодого человека, когда происходит овладение полным комплексом социальных ролей взрослого человека (гражданских, профессионально-трудовых, экономических, семейных и др.). В этот период человек получает также новый гражданский и правовой статус, который характеризует дееспособность личности, возникающей в полном объеме с наступлением совершеннолетия (по достижению 18-летия). Дееспособный гражданин может осуществлять основные юридические действия, что обеспечивает ему возможность принимать активное участие в общественной жизни. Только начинающий самостоятельную жизнь в обществе молодой человек уже приобретает статус взрослого человека. Однако опыт «взрослой» жизни у него еще отсутствует, этот опыт молодому человеку еще предстоит приобрести. Вхождение во взрослую жизнь не всегда проходит без внутриличностных конфликтов. Стараясь подчеркнуть свою самостоятельность в выборе и принятии решений, молодые люди зачастую сами этот выбор осуществляют импульсивно, под влиянием субъективных обстоятельств. Часто молодые люди очень болезненно воспринимают любые попытки ограничить их самостоятельность, критику их непродуманных решений, так как внутренний самоконтроль и самоанализ у них развит еще недостаточно. Вследствие этого возникает ряд особенностей, учет которых необходим в воспитании социальной ответственности в студенческом возрасте.

Во-первых, в структуре социальной ответственности молодых людей, и студентов в том числе, в отличие от людей старшего поколения, большое место занимают эмоции. В силу наличия эмоционального фактора необходимо учитывать то, что студенческой молодежи свойственны максимализм, эмоциональная неустойчивость, меньшая сформированность сознательных функций, таких, как контроль, оценка, самооценка. Излишняя эмоциональная восприимчивость юношей и девушек приводит к тому, что молодые люди склонны легко заимствовать из окружающей

среды различные эталоны поведения, иногда не отвечающие общепринятым социальным нормам, имеющие зачастую эгоистическую, а иногда и прямо асоциальную направленность. Эти проявления особенно заметны на современном этапе, когда разрушены старые формы мышления и определявшие их идеологические постулаты, когда отмечается рост прагматичности сознания и поведения современной молодежи, их скептическое отношение к идеальному вообще и к общественному идеалу в частности.

Во-вторых, уровень и объем социальной ответственности студенческой молодежи существенно отличается от таковых у старшего поколения. Молодым людям приходится демонстрировать социальную ответственность без прямого включения в процесс владения и управления материальными ценностями, поэтому социально-нравственной основой ответственности молодежи выступает исключительно политика общественного доверия.

В-третьих, поскольку студенческая молодежь чаще всего еще не включена в процесс общественного производства, то единственным критерием ее социальной ответственности является ее практическая преобразовательная деятельность, которая связана с углублением демократии, с отстаиванием политической свободы, с социальным и нравственным прогрессом, т.е. деятельность, которая направлена на соблюдение конституционных прав и исполнение студенческих обязанностей.

В-четвертых, формирование социальной ответственности молодежи тесно связано с процессом социализации личности молодого человека и происходит в обстановке не только уже сложившейся общественной структуры и материально-технической базы, но и неразрешенных предшественниками социальных противоречиях, способных вызывать отчуждение некоторых молодых людей от общества. Социальное отчуждение может проявляться в апатии, безразличии к политической жизни социума, образно говоря, в позиции «стороннего наблюдателя», в этом случае исключаящей социальную ответственность. Молодые люди в силу гибкости своего мышления острее чувствует историческое время, в том числе и зарождающиеся общественные потребности. Идеи, появляющиеся в молодежной среде, становятся не просто зеркалом общественного развития, но и в некоторой степени моделью назревающих процессов и перемен в социуме.

В-пятых, к сожалению, в настоящее время белорусское общество не имеет единой системы норм, выполнение которых являлось бы обязательным для всей молодежи. Это накладывает соответствующий отпечаток на содержание социальной ответственности студентов. Более того, в основе установок студентов все чаще лежит не социальное ожидание, а страх перед будущим. Основными социальными духовными

состояниями личности в этом случае становятся социальное равнодушие и эгоистический атавизм. Стоит отметить, что стремление молодых людей к успеху, их желание хорошо, комфортно жить не несет в себе ничего предосудительного. Наоборот, можно и нужно стремиться реализовывать его, но только в том случае, если за ним не стоит пресловутое «любой ценой», если оно не превращает молодых людей в своих рабов, если это не в ущерб человеческому в человеке. К сожалению, нередко именно бездуховность, немилосердность становятся платой за успех и материальный достаток. В этом случае нормативно одобряемым может считаться лишь успех, достигнутый без ущерба для духовных качеств личности и духовного развития общества в целом, достигнутый на основе гармонизации социальных отношений, исключая любые виды дискриминации, социальной несправедливости, нарушения социальных и правовых норм.

Студенчество объединяет в своих рядах молодых людей всех классов, социальных слоев и групп населения примерно одного возраста и образовательного уровня. Отличительными чертами студенческой молодежи как социальной группы являются: характер деятельности студентов, заключающейся в систематическом усвоении научных и профессиональных знаний, и общность их социальных ролей, определяемых особым положением студенчества как резерва будущей интеллигенции. Студенчество – это довольно мобильная социальная группа, основной целью деятельности которой является организованная по специальной программе подготовка для выполнения определенных профессиональных и социальных ролей в материальном и духовном производстве. В качестве социальной группы студенчество функционирует в системе высшего образования, выступая как объект и субъект производства, предметом которого является не какой-либо предмет или вещь, а сам человек, личность [6].

Именно в студенческие годы формирующаяся личность обязана выйти на новый уровень отношений с обществом как системой социальных связей, чтобы найти свое место в нем. В связи с этим воспитательную работу в вузе необходимо осуществлять и оценивать не столько по тому, как полно удалось передать молодым людям необходимые знания и убеждения, сколько по тому, сумел ли вуз подготовить их к самостоятельности действовать и принимать решения. Воспитание в эпоху научно-технической революции должно быть, прежде всего, воспитанием самостоятельности, творческой инициативы и социальной ответственности, которые неотделимы друг от друга.

#### Литература

1. Муздыбаев, К. Психология ответственности / К. Муздыбаев. – Л., 1983. – 240 с.
2. Чирков, А.П. Ответственность в системе права / А.П. Чирков. – Калининград, 1996. – 118 с.

3. Платова, Е.Э. Воспитание студентов в современных условиях: проблемы и пути их решения / Е.Э. Платова, Ф.Ю. Сафин, В.В. Фортунатов. – СПб., 2006. – 322 с.
4. Ананьев Б.Г. Психодиагностические методы (в комплексном лонгитюдном исследовании студентов) / Б.Г. Ананьев. – Л., 1976. – 264 с.
5. Кон, И.С. Люди и роли / И.С. Кон // Новый мир. – 1970. – № 12. – С. 168-192.
6. Молодежь 97: надежды и разочарования: сб. статей. – М., 1997. – 248 с.

**С. В. Черкас**

*УО МГПУ им. И. П. Шамякина (г. Мозырь)*

## **ИСТОРИЧЕСКИЕ ПРЕДПОСЫЛКИ СТАНОВЛЕНИЯ ФИЗКУЛЬТУРНОГО ОБРАЗОВАНИЯ В БЕЛАРУСИ**

Положительное воздействие на жизненно важные функции организма человека – это одна из основных задач занятия физической культурой и спортом.

Совершенствуя свои двигательные возможности, можно не только успешнее трудиться, охотиться, воевать и т.д., но и физически развивать самого себя. Данное обстоятельство было существенным толчком к возникновению физической культуры [6].

Физическая культура – это часть общей культуры общества, совокупность материальных и духовных ценностей, созданных человеком для физического и духовного совершенствования, а также деятельность по их созданию, использованию и передаче следующим поколениям [7].

История развития физической культуры показывает, что на различных ступенях развития общества, происходящие изменения в области физической культуры и спорта, обуславливаются определенным способом производства, политикой, культурой, идеологией, наукой, военным делом и др. [5].

Проблема формирования потребности в укреплении и поддержании своего здоровья, а также своего физического самосовершенствования, управления психическими состояниями решается через такую область человеческой деятельности, как физкультурное образование [9].

Физкультурное образование – это часть общего образования, совокупность достижений общества в создании и использовании специальных средств физического совершенствования человека.

В центре всех изменений на всех этапах становления физкультурного образования и человеческого общества стоял человек, который своей деятельностью обуславливал появление новых физических упражнений, новых видов спорта и т.д., он же и отбрасывал устаревшие формы и средства физической культуры [5].

Известно, что еще на ранних стадиях становления человечества физические упражнения занимали значительное место в передаче социального опыта одного поколения другому.

В первобытном обществе все без исключения процессы производительного труда и повседневные занятия сопровождались обучением двигательным навыкам. Бег, прыжки, лазание, метание, плавание и т.д. — ключевые составляющие древнейшего производительного труда (охоты) — со временем трансформировались в основные направления спорта. При передаче этих навыков и обучении старшими младших постепенно сформировалась структура воспитания доисторического общества. В качестве главного его содержания выступало обучение различным полезным навыкам двигательной активности. Другими словами, с самого возникновения физического воспитания между ним и зарождающимся институтом образования установились самые тесные отношения. Эта связь в разных исторических условиях существования общества проявлялась то более, то менее очевидно, но так или иначе непрерывно поддерживалась вплоть до наших дней [2].

Наиболее развитые формы физического воспитания системного характера встречались в рабовладельческих государствах Древней Греции, Древнего Рима, Древнего Китая, Древней Индии, а также средневековых государствах Европы, Арабского Востока, Центральной и Юго-Восточной Азии, Южной Америки [3].

Актуальные идеи древнегреческих и древнеримских ученых и философов (Сократ, Платон, Аристотель, Гиппократ, Гален и др.) о том, что человек — существо социально-биологическое, говорили о пользе занятий физическими упражнениями для укрепления здоровья и повышения своих физических и моральных качеств [4].

В период Средневековья характерными чертами общества являлась сословная структура общества (духовенство, светские феодалы, крестьяне, горожане) и монополия церкви на его духовную жизнь. Содержание образования определялось религиозными взглядами и идеологиями [8].

Католическая церковь на протяжении нескольких столетий наносила большой ущерб физическому воспитанию. Проповедуя аскетизм, она призывала заботиться только о спасении души и подготовке к загробной жизни. Учебные предметы, обеспечивающие физическое воспитание не преподавались в учреждениях церковных школ как исламской, так и христианской ориентации, сохранились учебные предметы естественного, гуманитарного и математического направления. В тоже время, защищая интересы крупных феодалов и распространяя свою веру, церковь всячески поощряла систему физической подготовки рыцарей [5].

На протяжении всей истории развития человечества многие ученые уделяли внимание физическому воспитанию подрастающего поколения как средству укрепления здоровья и духовного развития. Интересные идеи

просматриваются в работах таких ученых, как Локк, Коменский, Песталоцци и многих др.

Также большой вклад в становление физкультурного образования внесли и отечественные педагоги и ученые – А.С. Макаренко, Н.К. Крупская, П.П. Блонский, огромную роль в создании системы физического воспитания принадлежит П.Ф. Лесгафту.

На современном этапе проблема развития физкультурного образования в Беларуси занимает одно из важных мест в системе воспитания и образования.

В Республике Беларусь для подготовки специалистов по физической культуре и спорту создана многоуровневая система профессионального образования, которую осуществляют университеты, академии и институты физической культуры и спорта, колледжи и техникумы физической культуры, а также училища олимпийского резерва.

Изучение опыта прошлого и настоящего в области физкультурного образования в Беларуси, его теоретическое обобщение позволяют полнее представить и понять его значение в подготовке специалистов, требуемых для успешной работы в современных социально-экономических условиях, для дальнейшего совершенствования современного физкультурного образования.

Учебные планы вузов и техникумов включают общенаучные (в техникумах – общеобразовательные), общественно-политические, медико-биологические, педагогические, спортивно-педагогические, специальные спортивные дисциплины. Теоретическое обучение органически сочетается с практическими занятиями по специальности (в т.ч. с педагогической и организационно-тренировочной практикой) и совершенствованием личного спортивного мастерства. В процессе обучения студенты (учащиеся) должны выполнить или подтвердить установленные спортивные разряды по видам спорта, которыми занимаются. Физкультурное образование прикладного характера в системе курсовой подготовки и учебно-тренировочных сборов получают инструкторы-общественники по физической культуре и судьи по спорту. Начальное физкультурное образование – учащиеся спортивных школ, основы знаний в области физической культуры и спорта – учащиеся общеобразовательных школ и специальных учебных заведений всех типов в процессе обязательных занятий физической культурой. Научно-педагогические кадры по физической культуре и спорту готовятся в системе аспирантуры, организованной в ведущих вузах физической культуры, в ряде педагогических институтов и университетов [1].

#### Литература

1. Большая Советская Энциклопедия [Электронный ресурс]. – 2012. – Режим доступа: <http://bse.sci-lib.com/article116129.html>. – Дата доступа 25.04.2012.
2. Дэпэй, Лю Спорт и образование / Лю Дэпэй // Философия образования. – 2008. – №1. – С. 129-133.

3. Железняк, Ю.Д. Основы научно-методической деятельности в физической культуре и спорте : учеб. пособие для студентов высш. пед. учеб. заведений [Текст] / Ю.Д. Железняк, П.К. Петров. – М.: Академия, 2002. – 264 с.

4. Зелинский, Ф.Ф. Педагогические воззрения Платона и Аристотеля [Текст] / Ф.Ф. Зелинский. – Пб., 1916. – 486 с.

5. История физической культуры: пособие: в 2 ч. / авт.-сост.: Д.В. Анисимов, В.Ф. Дранец; под ред. Д.В. Анисимова. – Мозырь: УО «МГПУ им. И.П. Шамякина», 2010. – Ч. 1. – 113 с.

6. История физической культуры и спорта: учеб. пособие для студ. высш. пед. учеб. заведений. – М.: Издательский центр «Академия», 2004. – 312 с.

7. Кряж, В.Н Гуманизация физического воспитания / В.Н. Кряж, З.С. Кряж. – Минск: НИО, 2001. – С. 7-69

8. Латышина, Д.И. История педагогики (История образования и педагогической мысли): учеб. пособие / Д.И. Латышина. – М.: Гардарики, 2002. – 603 с.

9. Пешков, Н.И. Философский аспект проблемы развития физической культуры / Н.И. Пешков // Философия образования. – 2007. – №1. – С. 294–300.

*М. М. Шчэрбін*

*УА МДПУ імя І. П. Шамякіна (г. Мазыр)*

## **ЭТНАКУЛЬТУРНЫЯ АСАБЛІВАСЦІ БЕЛАРУСАЎ ЯК ЗМЯСТОЎНЫ ПАДМУРАК ГРАМАДЗЯНСКА- ПАТРЫЯТЫЧНАГА ВЫХАВАННЯ СТУДЭНТАЎ**

Сучасная вышэйшая школа павінна вырашаць жыццёва важныя задачы рэалізацыі каштоўнасных асноў адукацыі, адной з якіх з'яўляецца грамадзянска-патрыятычнае выхаванне студэнтаў. Прыярытэтнасць гэтага накірунку выхавання вызначаецца яго важнай роляй у фарміраванні дзейных сацыяльна-маральных якасцей асобы: актыўнасці, адказнасці, абавязку; а моцны кансалідуючы пачатак і рашучая сіла патрыятызму – лепшы фактар згуртавання грамадства, які зацвердзіў сябе гістарычна. Як справядліва зазначае В. В. Буткевіч, менавіта ў студэнцкія гады адбываецца “інтэнсіўнае грамадзянскае развіццё асобы, выпрацоўваецца ўласная грамадзянская пазіцыя, перакананні, ідэалы, фарміруюцца грамадзянскія каштоўнасці” [1, с. 124]. Эфектыўнасць грамадзянска-патрыятычнага выхавання студэнтаў будзе залежаць ад шэрагу фактараў і ўмоў. Пры гэтым, на наш погляд, апора на педагагічны вопыт нашага народа, здабыткі духоўнай культуры папярэдніх гістарычных эпох – змястоўная крыніца пошуку найбольш мэтазгодных асноў сучаснага грамадзянска-патрыятычнага выхавання.

Патрыятызм, як пачуццё нацыянальна-арыентуючае, мае шэраг этнагістарычных прыкмет-асаблівасцей, што склаліся паступова і вызначалі якасці і адносіны чалавека да сябе, людзей і грамадства. Улік гэтых асаблівасцей дазволіць умацаваць змястоўны бок сучаснага

грамадзянска-патрыятычнага выхавання студэнцтва, зрабіць яго больш выніковым.

Адно з першых месц у сістэме каштоўнасцей беларуса традыцыйна займалі гарманічныя адносіны з наваколлем. Замілаванне прыродай, настальгія па родных мясцінах і краявідах, пачуццёвае стаўленне да нематэрыяльных аб'ектаў (хаты, роднага парога, двара і г.д.) сфарміравалі адметную асаблівасць беларускага патрыятызму – *лірычнасць*. Цесная сувязь з прыродай, насіўшая жыццёванаеабходную патрэбу ў першабытныя часы, працягвалася ў светаўспрыманні беларусаў і надалей. Гэта было звязана з вялікай залежнасцю чалавека ад прыродных з'яў, у асноўным у земляробчай дзейнасці, што садзінічала наладжванню “роўных” адносін з усім навокал, калі чалавек успрымаўся часткай агульнага кругазвароту прыроды [4, с. 264]. Таму пачуццёвая прывязанасць да родных мясцін, замілаванне прыгажосцю і характвом таго, што побач, стварэнне прыроднаадпаведнага культурнага ландшафту – праўленне патрыятычных якасцей чалавека.

Працягам адзначанай асаблівасці можна назваць *сакральнасць у адносінах да прыроды*. Пацвярджэннем гэтаму з'яўляюцца існаваўшыя доўгі час побач з хрысціянствам элементы старажытных вераванняў. Так, напрыклад фетышызм, татэмізм заснаваныя на абагаўленні прадметаў (камянёў, дрэў і г.д.), жывёл або раслін, доўгі час былі вядомыя на беларускіх землях. Цудадзейная сіла такіх фетышаў або татэмаў падтрымлівалася шматлікімі паданнямі і казкамі. Лячэнне хвароб і сурокаў, дапамогу ў цяжкіх справах і нават сілу надавалі валуны-асілка, магутныя дрэвы-волаты або татэмныя жывёлы. Сімвалічныя ахвяры і падарункі сёння забытыя, але старажытны прынцып “не нашкодзь” у адносінах да ўсяго наваколля і сёння мае вялікі сэнс і нават глабальнае значэнне. А імкненне да захавання і памнажэння прыродных, нацыянальных багаццяў, беражлівасць да прыроды, зямлі і ўсяго жывога, іх рацыянальнае выкарыстанне ў сучасных умовах – і ёсць сапраўдны патрыятызм.

Адным з найстаражытнейшых праўленняў патрыятычных пачуццяў у нашых продкаў была вялікая павага да роднай зямлі. *Архетып зямлі* праўляюся праз цэлы комплекс адносін. Так зямля ўспрымалася як усеагульная маці-карміліца: “*Зямля корміць людзей, як маці дзяцей*”, – значыла народная прыказка [2, с. 231]. Зямля як месца нараджэння і пахавання продкаў падтрымлівала цесную сувязь з родам, сям'ёй, як сімвал чысціні і святасці, дапамагала ў цяжкіх абставінах. Земляробства як асноўны занятак беларусаў было крыніцай жыцця, дабрабыту і сродкам выхавання лепшых чалавечых якасцей. Менавіта земляробчая праца надзялялася высокім маральным статусам: “*Хто сее хлеб, той сее праўду*”, – лічылі ў народе [2, с. 562]. Патрыятызм па-сялянску – гэта маральнае стаўленне да сваёй зямлі, якое выражалася ў плённай працы на ёй і ў



асаблівай сялянскай любові і шанаванні яе як асновы жыцця. У сувязі з гэтым працавітасць, дбайнасць, гаспадарлівасць заўжды былі традыцыйнымі якасцямі маральнага чалавека, а лянота ці абыякавасць расцэнваліся як цяжкі грэх. “*Не той хорош, хто тварам прыгож, а той хорош, хто на справу гош*”, – пацвярджала народная мудрасць [2, с.388]. Таму рупліва працаваць на зямлі, шанаваць і аберагаць яе – вось асноўныя паказчыкі патрыятызму, так як зямля – гэта Радзіма, “*якую не купляюць і не прадаюць*” [2].

Наступную асаблівасць беларускага патрыятызму, вядомую з даўніх часоў, абумовіла жыццядзейнасць у моцнай сялянскай абшчыне. Шматлікія сумесныя работы (талокі, сябрыны і г.д.), агульны характар вядзення гаспадаркі, прынцып вясковай узаемадапамогі ў любых жыццёвых сітуацыях прывялі да замацавання *калектывізму* як каштоўнасці, скіраванай на гарманізацыю інтарэсаў асобы, калектыву і грамадства ў цэлым. “*Моцны статак чарадою, а людзі – грамадою*”, – пацвярджала народная прыказка [2, с.325]. Такі сялянскі калектывізм прадугледжваў не толькі падтрымку кожнага канкрэтнага члена абшчыны, але быў і значным кансалідуючым фактарам, заснаваным на агульнасці. Агульнасць форм жыццядзейнасці, месца пражывання, інтарэсаў, звычаяў і г.д. прывяла да неабходнасці падтрымкі такога адзінства як асновы жыцця яшчэ са старажытных часоў. Патрыятычная сутнасць калектывізму была звязана з абаронай усяго “свайго” як часткі агульнага. І нават саслоўная раз’яднанасць перыяду феадалізму не прывяла да грамадскага расколу. Так як для чалавека сярэднявечча адпаведнасць пэўнаму месцу згодна грамадскай іерархіі, замацаванасць абавязкаў і заняткаў былі значна вышэй за асабістую значнасць. Акрамя таго, калектывізм засноўваўся на ідэі “усеагульнага добра”, атрымаўшай асаблівае распаўсюджванне з прыняццем хрысціянства. Маральнае ўдасканаленне чалавека разумелася як падстава агульнага шчасця і карысці для грамадства і не ўяўлялася індыўдуальна.

Чалавечы адзінства валодае моцнай сілай, а калі яно аб’яднана агульнай мэтай – яму няма перашкод. Вось чаму найвышэйшыя ўздымы патрыятычных пачуццяў заўсёды звязаны з выключнымі абставінамі: абаронай краіны, выгнаннем непрыяцеля, стварэннем, аднаўленнем і г.д., – калі, толькі дзякуючы пасільнаму ўкладу кожнага, магчыма дасягнуць жадаемага. Прыналежнасць да пэўнага кола, супольнасці або нацыі – гэта важны кансалідуючы грамадскі фактар, прыкмета развітай нацыянальнай самасвядомасці, стрыжнем якой з’яўляецца патрыятызм.

Магутным штуршком развіцця патрыятычных пачуццяў стала распаўсюджванне хрысціянства. Побач з іншымі агульначалавечымі якасцямі служэнне сваёй зямной Айчыне прызнавалася адной з найважнейшых дабрачыннасцей і рысай маральнасці асобы. Актыўная грамадская дзейнасць, вайсковая служба, абарона дзяржаўных інтарэсаў

прызнаваліся царквой служэннем грамадству, краіне, Богу. Самаахвярная дзейнасць Хрыста дзеля агульнай карысці знайшла водгук на ўсходнеславянскіх землях і была вельмі папулярна як рэалізацыя галоўнага хрысціянскага пастулата – любові да бліжняга. Гісторыя ўтрымлівала шмат прыкладаў паўтарэння такога хрысціянскага подзвігу: лёс святых князёў-пакутнікаў Барыса і Глеба, асветніцкі подзвіг Ефрасінні Полацкай і Кірылы Тураўскага, воінскі подзвіг Даўмонта Пскоўскага, Уладзіміра Полацкага, Аляксандра Неўскага і інш. *Хрысціянскі падмурак патрыятызму* – адна з асаблівасцей усходнеславянскага светаўспрымання, скіраванага на рэалізацыю сацыяльнай справядлівасці і роўнасці ўсіх людзей перад Богам, незалежна ад іх грамадскага становішча. Гераізм і самаахвярнасць суседнічалі з чалавекалюбствам, міласэрнасцю, клопатам і не ўтрымлівалі *нянавісці або пачуцця перавагі* над іншымі людзьмі, што стала адметнай ментальнай рысай беларусаў. А гэта ў сваю чаргу садзейнічала фарміраванню талерантнасці, разумення неабходнасці мірнага суіснавання людзей, будаванню адносін на прынцыпах дыялогу і супрацоўніцтва, што не менш актуальна і сёння.

У гэтай сувязі заканамернай з’яўляецца *маральная аснова патрыятызму*, калі нацыянальная прывязанасць абапіраецца не толькі на абавязак, але і на сістэму вышэйшых каштоўнасцей. Патрыятызм як маральная якасць асобы вызначае асновы рэгулявання дзеянняў чалавека адносна іншых людзей, народаў, краін. Уменне паставіць на першае месца не асабістыя або нацыянальныя інтарэсы і мэты, а арыентавацца на ўсеагульнае дабро – рыса не толькі хрысціянскай, але і патрыятычна-арыентаванай асобы. Слэчуванне няшчасцям, гасціннасць, павага да іншых поглядаў і думак – тое, што вызначала беларусаў як у ваенныя ліхалецці, так і ў мірны час. Таму, што сапраўдны патрыятызм заснаваны на хісткім балансе паміж “асабістым-агульным”, “сваім-чужым”, “мужнасцю-міласэрнасцю”, “рашучасцю-чалавечнасцю”. Усведамленне адказнасці, павага да мінулага, гонар за сучаснае і хваляванне за будучае – тое, што павінна вызначаць жыццёвую пазіцыю сапраўднага чалавека і грамадзяніна.

Не менш уплывовае значэнне на развіццё патрыятычных пачуццяў мелі асаблівасці станаўлення дзяржаўна-прававой сістэмы на беларускіх землях. Акрамя моцнай інтэграцыйнай функцыі фарміраванне этнічнай тэрыторыі пад уладай адзінага гаспадара спрыяла з’яўленню адміністрацыйнага апарату, адпаведных дзяржаўных і прававых інстытутаў. Такое дзяржаўнае будаўніцтва не насіла выключна прымусовага характару і засноўвалася на прынцыпе “старыны не рухаць”, што вызначыла прыхільнасць людзей. Таму паступова яднанне “зверху” перарастала ў аб’яднанне ў межах адной дзяржавы, дзе ў якасці ідэалагічнай асновы выкарыстоўвалася хрысціянская вера і традыцыя.

Знешняя пагроза паскорыла працэс кансалідацыі грамадства, а развіццё прававой сістэмы замацавала новыя формы жыццядзейнасці і ўзаемаадносін паміж людзьмі. У выніку лакальны патрыятызм перыяду феадальнай раздробленасці перарастаў у дзяржаўны, грамадзянскі патрыятызм [3, с. 137]. Менавіта для яго характэрны высокая ступень грамадзянскай адказнасці і актыўнасці, значны ўзровень развіцця нацыянальнай самасвядомасці, што, безумоўна, запатрабавана і ў сучасным грамадстве. Таму ў якасці асаблівасці патрыятызму можна назваць тую акалічнасць, што *патрыятычнае яднанне беларусаў складалася і працякала ў формах дзяржавы і права*. Калі менавіта ўладныя структуры выступалі ў якасці асновы і гаранта стабільнасці грамадства і, у сваю чаргу, патрабавалі ад сваіх грамадзян актыўных дзеянняў у адказ: зацікаўленасці ў лёсе краіны, адстойванні інтарэсаў, абароне межаў – усяго таго, з чаго складаецца сапраўдны патрыятызм.

Разгледжаныя этнакультурныя асаблівасці з'яўляюцца складовымі элементамі этапаў-накірункаў патрыятызму:

1. Народны патрыятызм, які заснаваны на традыцыйнай прывязанасці да ўсяго “свайго”, абапіраецца на лірычнасць, сакральнасць у адносінах да прыроды, калектывізм, архетып зямлі.

2. Рэлігійна-гуманістычны патрыятызм, скіраваны на гарманізацыю інтарэсаў асобы і іншых людзей, уключае хрысціянскі падмурак, адсутнасць нянавісці і перавагі над іншымі, маральную аснову.

3. Дзяржаўна-грамадзянскі патрыятызм прадугледжвае ідэалагічную кансалідацыю ў межах сваёй краіны, калі патрыятычнае яднанне адбываецца ў формах дзяржавы і права і падтрымліваецца імі.

Вышэйназваныя этапы-накірункі могуць раскрывацца з дапамогай наступных форм работы са студэнтамі:

№ п/п	Этап-накірунак патрыятызму	Этнасацыяльныя асаблівасці	Формы работы са студэнтамі
1.	<u>Народны патрыятызм</u> , заснаваны на традыцыйнай прывязанасці да ўсяго «свайго».	<ul style="list-style-type: none"> <li>• лірычнасць,</li> <li>• сакральныя адносіны да прыроды</li> <li>• калектывізм</li> <li>• архетып зямлі</li> </ul>	<b>ПАЗНАВАЛЬНЫЯ:</b> ✓ збор і вывучэнне фальклору; ✓ краязнаўчыя экскурсіі; ✓ арганізацыя сустрэч з цікавымі людзьмі; ✓ наведванне музеяў.
2.	<u>Рэлігійна-гуманістычны патрыятызм</u> , скіраваны на гарманізацыю інтарэсаў асобы і іншых людзей.	<ul style="list-style-type: none"> <li>• хрысціянскі падмурак,</li> <li>• адсутнасць нянавісці і перавагі,</li> <li>• маральная аснова</li> </ul>	<b>ТВОРЧЫЯ:</b> ✓ інтэрпрэтацыя народных гульняў, святаў, вечарын; ✓ творчыя выставы; ✓ правядзенне студэнцкіх фестываляў; ✓ стварэнне творчых ансамбляў.

3.	<u>Дзяржаўна-грамадзянскі патрыятызм</u> , які прадугледжвае ідэалагічнае яднанне ў межах сваёй краіны.	<ul style="list-style-type: none"> <li>• патрыятычнае яднанне беларусаў складвалася і працякала ў формах дзяржавы і права</li> </ul>	<b>ДАСЛЕДЧЫЯ:</b> <ul style="list-style-type: none"> <li>✓ правядзенне круглых сталоў, дыспутаў;</li> <li>✓ стварэнне студэнцкіх гурткоў, клубаў;</li> <li>✓ падрыхтоўка даследчых прасектаў;</li> <li>✓ арганізацыя студэнцкіх канферэнцый.</li> </ul>
----	---	--	---

Такім чынам, этнакультурныя асаблівасці народа з'яўляюцца адным з важных складнікаў арганізацыі грамадзянска-патрыятычнага выхавання студэнцтва. Зварот да гістарычнай этнасацыяльнай спадчыны дазволіць удакладніць разуменне сутнасці грамадзянска-патрыятычнага выхавання, дапаможа глыбей і грунтоўней асэнсаваць напярэкі вырашэння сучасных праблем, узбагаціць формы і метады, надаць гэтакі працэсу сістэмны характар. Тым больш, што гістарычна апраўданымі заўсёды з'яўляюцца тыя інавацыі, якія маюць глыбокія карані і этнічную адпаведнасць, асабліва ў выхаванні.

#### Літаратура

1. Буткевич, В.В. Гражданское воспитание детей и учащейся молодежи: пособие для руководителей учреждений образования, педагогов, классных руководителей и студентов / В.В. Буткевич. – Минск: НИО, 2007. – 280 с.
2. Лепешаў, І.Я. Тлумачальны слоўнік прыказак / І.Я. Лепешаў, М.А. Якалцэвіч. – Гродна: ГрДУ, 2011. – 695с.
3. Старостенко, В.В. Становление национального самосознания белорусов: этапы и основополагающие идеи (X–XVII вв.) / В.В. Старостенко. – Могилев: МГУ им. А.А. Кулешова, 2001. – 200 с.
4. Шамякіна, Т.І. Міфалогія Беларусі (нарысы) / Т.І. Шамякіна. – Мінск: Маст. літ., 2000. – 400 с.

**Л. М. Шур**  
 УО МГПУ ім. І. П. Шамякіна (г. Мозырь)

### ГОТОВНОСТЬ БУДУЩИХ ПЕДАГОГОВ К ЛИЧНОСТНО-ОРИЕНТИРОВАННОЙ ОБРАЗОВАТЕЛЬНОЙ ДЕЯТЕЛЬНОСТИ

Отечественная педагогическая наука последнего десятилетия характеризуется активным поиском и внедрением инновационных идей обучения и воспитания. Необходимость обеспечения личностного развития и индивидуальной творческой самореализации ученика как субъекта продуктивной образовательной деятельности вызывает обращение к концепциям личностно-ориентированного образования.

Характерными чертами личностно-ориентированной образовательной парадигмы являются гуманистическая направленность, отношение к ученику как к носителю субъектного опыта, требующего окультуривания и обогащения, становление и развитие духовных и интеллектуальных качеств обучаемого.

Личность формируется во взаимодействии с окружающим миром, системой общественных и человеческих отношений, культурой. Следовательно, задачей педагога становится организация взаимодействия индивида с другими субъектами образовательного процесса, оказание ему помощи в осознании себя личностью, выявлении и раскрытии его возможностей.

Личностно-ориентированное образование предполагает неременным условие развития личности каждого ребенка, обеспечивающее проявление его активности, самостоятельности, инициативности на основе уважения к его индивидуальным интересам и потребностям. Реализация принципов такого образования требует последовательного отношения педагога к воспитаннику как к личности, как к самосознательному ответственному субъекту образовательного процесса [1].

А.В. Хуторской выделяет специфические для личностно-ориентированного образования принципы:

1. Принцип личностного целеполагания ученика, предполагающий необходимость осознания учеником целей обучения, его самоопределение.
2. Принцип выбора индивидуальной образовательной траектории предусматривает право учащегося на выбор основных компонентов своего образования: целей, задач, темпа, форм и методов обучения.
3. Принцип метапредметных основ образовательного процесса предполагает включение в содержание образования фундаментальных метапредметных объектов, таких, как понятие, символ, закон, знак, традиция и т. п.
4. Принцип продуктивности обучения, ориентированный на личное образовательное приращение ученика. От образовательного приращения в прямой зависимости находится также развитие личностных качеств ученика.
5. Принцип первичности образовательной продукции учащегося указывает на приоритет внутреннего развития ребенка по отношению к усвоению внешне предлагаемого образовательного продукта.
6. Принцип ситуативности обучения предлагает построение образовательного процесса на ситуациях самоопределения учащихся и поиска ими решений.
7. Принцип образовательной рефлексии утверждает ее необходимость в образовательном процессе с точки зрения осознания возникающих затруднений или успехов для дальнейшего конструирования процесса учения [2, 27-35].

Личностно-ориентированное образование включает в себя структурные элементы, которые присутствуют и в социально-ориентированном образовании: цели, задачи, содержание, технологии, но вектор образовательной деятельности направлен не к ученику, а от него. Образовательная направленность «от ученика» предполагает наличие системы норм и деятельностей, нацеленных на формирование каждым учащимся образа себя. То есть предполагается возможность создания знания самим учеником (добывается им в процессе собственной деятельности, а не только получается извне в готовом виде) и об ученике. В данном случае индивидуальная образовательная траектория представляет собой дорогу для ученика, конструируемую им самим. Задача учителя заключается в обеспечении соотношения личных образовательных продуктов с общепринятыми достижениями человечества [3, 96].

Цель личностно-ориентированного образования состоит в том, чтобы заложить в ребенке механизмы самореализации, саморазвития, адаптации, саморегуляции, самозащиты, самовоспитания и другие, необходимые для становления самобытного личностного образа.

Содержание личностно-ориентированного образования призвано помочь человеку в выстраивании собственной личности, определении собственной личностной позиции в жизни: выбрать значимые для себя ценности, овладеть определенной системой знаний, выявить круг интересующих научных и жизненных проблем, освоить способы их решения, открыть рефлексивный мир собственного «Я» и научиться управлять им.

Конструируя пространство развития личности, педагог также определяет свое место и свое поведение в этом пространстве, поскольку, работая с другой личностью, он, безусловно, будет работать и с самим собой. Этот процесс протекает как взаимная реализация (сореализация), как взаимораспределенное действие. Эта содеятельность обладает эмоционально-смысловой общностью для обоих субъектов при различии операционального состава действий и выполняемых при этом функций [4].

Учитель, наряду с учеником, представляет собой феномен с определенными личностными и индивидуальными особенностями. Личностно-ориентированная образовательная парадигма выдвигает новые требования к личности учителя: помимо профессиональной подготовленности, требуется умение проявлять творческую, созидательную инициативу, преодоление стереотипов, формирование собственной гуманистической культуры. Основными ценностями гуманистической педагогической культуры, по мнению Е.В. Бондаревской, выступают личностные смыслы учения, жизненный опыт личности, целостное развитие и личностный рост, педагогическая поддержка и забота, сотрудничество и диалог субъектов образовательного процесса [5, 39]. Данная особенность учитывается нами при определении содержания готовности студентов

педагогических специальностей к осуществлению профессиональной деятельности, реализующей личностно-ориентированный подход.

Взаимодействие учителя и ученика является центральной проблемой личностно-ориентированной педагогики. Для выстраивания эффективной системы отношений в квартете педагог - ученик - общие фундаментальные образовательные объекты - субъективные образы фундаментальных образовательных объектов в рамках личностно-ориентированной образовательной парадигмы, мы можем говорить о необходимости наличия у педагога, реализующего личностно-ориентированный подход в образовательной деятельности, определенного типа готовности - гуманистической готовности.

Данный тип готовности мы выделяем, исходя из теоретического положения Т.Н. Любан, которая целостное понятие готовности учителя к реализации личностно-ориентированного подхода представляет в виде четырех компонент (или типов). Автор выделяет интеллектуальную, психологическую, профессионально-педагогическую и гуманистическую готовности [6].

Интеллектуальная готовность предполагает наличие у педагога определенных специфических способов мышления, а также наличие способов добычи, обработки и применения знаний. Благодаря присутствию данной готовности, учитель перерабатывает и применяет знания о сущности личностно-ориентированного образования, его основных идей и принципов; о факторах, способствующих и препятствующих реализации личностно-ориентированного подхода, о технологических основах создания личностно-ориентированного пространства; о научных основах развития личности учащегося; о методическом инструментарии, необходимом для организации деятельности с преобладанием личностного взаимодействия и др.

Психологическая готовность к реализации личностно-ориентированного подхода представляет собой неделимую совокупность относительно стабильных и устойчивых личностных образований и состояния настроенности на определенные действия. Наличие данной готовности позволяет педагогу осуществлять терапевтическую и развивающую функции обучения.

Профессионально-педагогический тип готовности подразумевает организацию и осуществление процесса учения: предполагает владение способами и приемами осуществления личностно-ориентированной образовательной деятельности; наличие умений применять систему диагностических методов изучения личности с целью выстраивания ее индивидуальной образовательной траектории; наличие умений по актуализации личностного опыта учащегося; умение предоставлять учащимся право выбора, стимулировать их самоорганизацию. Данный тип готовности предполагает признание приоритета феноменологического

характера личностно-ориентированной образовательной деятельности перед технологическим.

Наибольший интерес для нас представляет гуманистическая готовность к реализации личностно-ориентированного подхода, которую автор Т.Н. Любан интерпретирует как антропологическое миропонимание и мироощущение.

Мы определяем гуманистическую готовность как мировоззренческую и нравственную ориентацию, воплощаемую в системе характеристик личности будущего педагога и обеспечивающую антропологический базис для адекватного выбора и реализации личностно-ориентированного подхода в образовании.

#### Литература

1. Якиманская, И.С. Технология личностно-ориентированного обучения в современной школе / И.С. Якиманская. – М.: Сентябрь, 2000. – 176 с.
2. Хуторской, А.В. Методика личностно-ориентированного обучения. Как обучать всех по-разному? / А.В. Хуторской. – М.: ВЛАДОС-ПРЕСС, 2005. – 383 с.
3. Хуторской, А.В. Педагогическая инноватика: методология, теория, практика / А. В. Хуторской. – М.: Изд-во УНЦ ДО, 2005. – 225 с.
4. Сериков, В.В. Образование и личность. Теория и практика проектирования педагогических систем / В.В. Сериков. – М.: Изд. корпорация «Логос», 1999. – 272 с.
5. Бондаревская, Е.В. Педагогическая культура как общественная и личная ценность / Е.В. Бондаревская // Педагогика. – 1999. – №3. – С. 37-43.
6. Любан, Т.Н. Готовность учителя к личностно-ориентированному обучению / Т.Н. Любан // Профессиональное творчество педагога. – М.: Просвещение, 2006. – С. 31-34.



### 3. СОВРЕМЕННАЯ ФИЛОЛОГИЯ: ЯЗЫК – РЕЧЬ – ТЕКСТ

И. В. Гурин

УО МГПУ им. И. П. Шамякина (г. Мозырь)

#### ГАЗЕТА В СИСТЕМЕ МАССОВЫХ КОММУНИКАЦИЙ

В теории коммуникации *информацию* определяют как «получение новых сведений о предметах, явлениях, отношениях, событиях объективной действительности» [1, с. 26].

Как утверждает М. Н. Ким, информация универсальна и выполняет в обществе следующие функции [2]:

- 1) коммуникативную – обмен информацией;
- 2) управленческую – формирование нормативных требований, создание директивных предписаний и указаний и т.д.;
- 3) учебно-воспитательную – передача определенных знаний и сведений педагогического характера;
- 4) агитационно-пропагандистскую – формирование у человека определенных мировоззренческих установок с целью принятия на их основе конкретных решений.

Эти функции указывают на то, что мы имеем дело с информацией социальной, так как данный вид информации возникает и функционирует в конкретном человеческом обществе, ее качественные характеристики зависят от особенностей человеческого восприятия, ее продуцирование обусловлено человеческими потребностями, а движение в пространстве – взаимодействием между людьми.

*Массовая информация* – вид социальной информации, которая непосредственно связана с жизнью общества, производится, распространяется и потребляется обществом. Массовой информации присущи следующие свойства: она актуальна (интересна, значима, своевременна) для людей из разных социальных и демографических групп, связана с их опытом, понятна неспециалисту [2].

Массовая информация обращается, создается, распространяется и потребляется посредством массовых коммуникаций. СМИ – часть массовых коммуникаций.

*Средство массовой информации* – «форма периодического распространения массовой информации с использованием печати, телевизионного вещания и радиовещания, глобальной компьютерной сети Интернет» [3].

Как отмечает Т.М. Грушевская, «средства массовой информации являются одним из важнейших институтов современного общества и выполняют многообразные функции: информируют, просвещают,

рекламируют, развлекают, являются зеркалом, которое отражает языковые и культурные процессы, происходящие в современном обществе» [4].

С.Г. Корконосенко выделяет три группы средств массовой информации [5]:

1) печатная пресса – газеты, журналы, еженедельники (газетного и журнального типов), дайджесты, бюллетени, повременные календари;

2) аудиовизуальные СМИ – радио, телевидение (эфирное и кабельное), документальное кино; особую, промежуточную подгруппу образует телетекст;

3) информационные службы – телеграфные агентства, рекламные бюро, пресс-службы, агентства по связям с общественностью, профессиональные журналистские клубы и ассоциации.

Каждая группа СМИ занимает особое место в едином их комплексе, у каждой есть свои преимущества и недостатки.

Среди всех средств массовой информации газете принадлежит особенно важная роль. Газета – старейшее средство массовой информации. За газетой стоит многовековая культура письменной речи, лежащая в основе массовых коммуникаций.

Нужно согласиться с С.М. Гуревичем в том, что газета не может конкурировать с телевидением и радио в оперативности сообщения новостей. Однако, как отмечает учёный, «газета сосредоточилась на их комментировании, на первичном анализе ситуаций, проблем и прогнозировании их развития, поставляя порционную информацию и сопровождая её аналитическими комментариями» [6].

Процесс чтения газетного текста предполагает высокую степень абстрактности мышления, активную работу воображения, интеллектуальное напряжение. В результате чего более тесным становится взаимодействие автора и читателя.

Среди преимуществ газеты в ряду других СМИ А.Н. Васильева выделяет ее «широкую повседневную доступность, огромный диапазон многопрофильного выбора информации, синхронную многоплановость содержания каждого номера, информационную оперативность газеты и фиксированность ее материала в удобной для пользователя форме» [7, с. 7].

Кроме того, как отмечает С.М. Гуревич, у газеты есть важнейшее преимущество по сравнению с другими СМИ – материальность бумажного листа [6]. Бумага обеспечивает долговременную сохранность содержания номера печатного периодического издания. Для получения содержащейся в ней информации не требуется никаких дополнительных приборов. Она удобна в использовании: её можно прочитать полностью или частично, просмотреть заголовки публикаций, вернуться к чтению текстов позже. Газетные тексты компактны, легко поддаются копированию.

Усилился и процесс специализации газеты. Появилось множество газет для различных социальных групп и институтов, для специальной аудитории. В самом широком плане существует деление на газеты «для всех и обо всем» и специализированные (для части аудитории и по более или менее узкой тематике).

Наше внимание обращено к *массовой газете*, представляющей собой информационное издание, рассчитанное на широкого читателя. В качестве ее критериев Ю.М. Коняева выделяет «универсальность тематики, общедоступность, охват аудитории, тиражность, апеллирование к чувственной стороне человеческого сознания» [8, с. 9]. Рассматриваемые нами массовые газеты «Комсомольская правда в Белоруссии», «Аргументы и факты в Белоруссии», «Знамя юности», «БелГазета», «Советская Белоруссия», «Обозреватель», «7 дней» представляют собой периодические издания универсальной тематики, направленные на широкую аудиторию, имеющие высокий тираж и значительный ареал распространения, выходящие в свет не реже одного раза в неделю, платные или бесплатные по характеру распространения. Данную информацию представим в виде таблицы:

Название газеты	периодичность	тираж (экз.)	кол-во полос
«Аргументы и факты в Белоруссии»	еженедельная	2800000	48
«Советская Белоруссия»	ежедневная	500000	16
«Комсомольская правда в Белоруссии»	ежедневная	55000	40
«7 дней»	еженедельная	50000	24
«Знамя юности»	еженедельная	35000	40
«БелГазета»	еженедельная	21000	40
«Обозреватель»	еженедельная	20000	24

«Массовая газета построена по традиционному для универсальных изданий образцу и обуславливается ежедневными происшествиями и событиями, стремлениями и потребностями, составляющими жизнь мейнстрима» [8, с. 13]: новости в стране и за рубежом, политика, экономика, социальная тема, культура, здоровье, новости спорта. Неотъемлемой частью массового печатного издания стали развлекательные страницы с кроссвордами, анекдотами, гороскопами.

Как видим, в системе средств массовой информации газета занимает особое место. Она является зеркалом того времени, с которым движется и развивается. Кроме того, что особенно важно для нашего исследования, «газета является яркой иллюстрацией реальных тенденций в развитии языка, поскольку именно газета была и будет всегда своеобразным испытательным полигоном речедательных способностей носителей языка» [9, с. 7].

### Літэратура

1. Гальперин, И.Р. Текст как объект лингвистического исследования / И.Р. Гальперин. – 4-е изд. – М.: КомКнига, 2006. – 144 с.
2. Ким, М. Н. Новостная журналистика. Базовый курс: учебник / М. Н. Ким. – СПб.: Изд-во Михайлова В. А., 2005. – 352 с.
3. Закон Республики Беларусь «О средствах массовой информации» от 17 июля 2008 г. № 427-3 [Электронный ресурс]. – Режим доступа: <http://www.mininform.gov.by/rus/documentation/>. – Дата доступа: 04.06.2013.
4. Грушевская, Т.М. Политический газетный дискурс сквозь призму языковых средств представления информации [Электронный ресурс] / Т.М. Грушевская. – Режим доступа: <http://journal.kfrgteu.ru/>. – Дата доступа: 04.06.2013.
5. Корконосенко, С.Г. Основы журналистики: учебник для высших учебных заведений по направлению и специальности "Журналистика" / С.Г. Корконосенко. – Москва: Аспект Пресс, 2007. – 316 с.
6. Гуревич, С.М. Газета: Вчера, сегодня, завтра [Электронный ресурс]. – Режим доступа: <http://evartist.narod.ru/text10/01.htm>. – Дата доступа: 04.06.2013.
7. Васильева, А.Н. Газетно-публицистический стиль речи: Курс лекций по стилистике рус. яз. [учеб. пособие для студентов иностранцев] / А.Н. Васильева. – М.: Рус. яз., 1982. – 198 с.
8. Коняева, Ю.М. Текстуальное пространство массовой газеты: процессы интеграции системообразующих компонентов: автореф. дис. ... канд. филол. наук: 10.01.10 / Ю.М. Коняева; СПб. гос. ун-т. – СПб., 2010. – 24 с.
9. Назаров, М.М. Массовая коммуникация в современном мире: методология анализа и практика исследований / М.М. Назаров; Ин-т социол. образования Рос. центра гуманитар. образования // Программа Европ / Tesis, Ин-т социологии Рос. акад. – М.: УРСС, 1999. – 239 с.

*М. Г. Давідзюк*

*УА МДПУ імя І. П. Шамякіна (г. Мазыр)*

### СТРУКТУРНАЯ КЛАСІФІКАЦЫЯ БІБЛІОНІМАЎ (НА МАТЭРЫЯЛЕ ТВОРАЎ ПЕТРУСЯ БРОЎКІ)

Уласныя імёны, якія функцыянуюць у мастацкім творы і з'яўляюцца абавязковымі яго кампанентамі, складаюць анамастычную прастору тэксту. Галоўным уласным імем мастацкага тэксту з'яўляецца назва (заглавак) твора, інакш – бібліонім. Будучы пачаткам твора, заглавак выконвае функцыю сказа, але як назва твора ён успрымаецца як адзінка лексічнага ўзроўню, суадносная з онімам [1, с. 36].

Па форме, у плане граматычнага афармлення, бібліонімы могуць прадстаўляць сабой розныя сінтаксічныя канструкцыі. Пытанне класіфікацыі структурных тыпаў заглаўкаў закраналі ў сваіх працах А. Рогалеў, В. Шур, Л. Жураўская і інш.

Патрэбна адзначыць, што слова-лексэма яшчэ не з'яўляецца сінтаксічнай адзінкай: слова – адзінка лексікі, у розных яго формах могуць рэалізавацца розныя аспекты яго значэння, якія вызначаюць адрозненні

і ў сінтаксічным ужыванні. Пераход лексемы ў сінтаксему патрабуе два этапы: 1) абстрагаванне катэгарыяльна-семантычнага значэння ад індывідуальна-лексічнага; 2) фіксацыю адной з марфалагічных форм, дадзеных слову як прадстаўніку той ці іншай часціны мовы.

Намі выдзелены наступныя 3 асноўныя тыпы бібліянімаў:

- 1) бібліянімы-словаформы;
- 2) бібліянімы-словазлучэнні;
- 3) бібліянімы-сказы.

Некаторыя загаловкі не падводзяцца пад гэтыя тыпы.

Усяго ў трэцім томе збору твораў П. Броўкі [2] налічваецца 280 бібліянімаў. Сінтаксемы розных тыпаў прадстаўлены ў назвах твораў зборніка. Разгледзім кожны тып паасобку.

Першую групу бібліянімаў утвараюць бібліянімы-словаформы, якія складаюць 36% ад усёй колькасці прадстаўленых адзінак. Да гэтай групы адносяцца аднаслоўныя бібліянімы, якія з'яўляюцца пераважна назоўнікамі ў форме назоўнага склону, паколькі менавіта ў іх найбольш ярка працяўляецца намінацыйная функцыя: "*Сярг*", "*Лазня*", "*Акіян*" і інш.

Паводле суаднесенасці назоўнікаў да найменняў класа аднародных прадметаў або да назваў асобных прадметаў з класа аднародных бібліянімы-назоўнікі дзеляцца на загаловкі, выражаныя агульнымі назоўнікамі ("*Журавы*", "*Пісьманосец*", "*Цяжнікі*") і загаловкі, прадстаўленыя ўласнымі імёнамі ("*Кіеў*", "*Енісей*", "*Александрына*").

Паводле колькаснай характарыстыкі абазначаных прадметаў адрозніваюць бібліянімы, выражаныя назоўнікамі ў форме адзіночнага ("*Гарбуз*", "*Певень*", "*Ступа*", "*Чабан*", "*Човен*") і назоўнікамі ў форме множнага ("*Журавы*", "*Валатоўкі*", "*Слёзы*", "*Агні*", "*Пісьмы*") ліку. Акрамя таго, выдзяляюцца бібліянімы, выражаныя адзіночналікавымі назоўнікамі ("*Зерне*", "*Іржа*", "*Рок-н-рол*", "*Зайздрасць*") або множналікавымі ("*Жорны*", "*Начоўкі*").

У групу аднаслоўных бібліянімаў-назоўнікаў уключаюцца і назвы, выражаныя субстантываванымі прыметнікамі і дзеепрыметнікамі, напрыклад, "*Ветранае*", "*Зімовае*", "*Непрыкметны*".

Разгледзім бібліянімы, выражаныя спалучэннямі назоўнікаў з прыназоўнікамі. Яны складаюць другую структурную групу бібліянімаў-словаформ. У пазіцыі загаловка падобныя словаформы выступаюць як свабодныя сінтаксемы.

Прыназоўнікава-склававыя формы могуць выражаць розныя значэнні: указанне на прастору, час, на якасную характарыстыку прадмета ("*Сярод акіяна*", "*Пасля дажджу*", "*Па сакрэту...*"). Падобныя бібліянімы адносяцца да адвербіяльнага тыпу. Вылучаецца і другі тып загаловкаў, калі назоўнікі з прыназоўнікамі выражаюць аб'ектнае значэнне ("*Пра вочы*", "*Да сяброў*"). Такія бібліянімы ўзнікаюць на базе сказаў з дзеясловамі-выказнікамі са значэннем думкі, маўлення, пачуцця і інш.

Гэтая група меншая за першую (8:14), паколькі іх самастойнасць вызначана семантычнай акрэсленасцю групы магчымых дзеясловаў.

Разгледзім першы тып.

I. Адвербіяльны тып загалоўкаў аб'ядноўвае наступныя разнавіднасці:

1) загалоўкі са значэннем месца, выражаныя канструкцыямі:

а) прыназоўнік *у* + назоўнік у М. скл.: “*У Варшаве*”, “*У мікрараёне*”, “*У Шушанскім*”;

б) прыназоўнік *на* + назоўнік у М. скл.: “*На чужыне*”, “*На рыбалцы*”, “*На перадавой*”, “*На станцыі Орша*”;

в) прыназоўнік *над* + назоўнік у М. скл.: “*Над возерам*”, “*Над Свіцязю*”;

г) прыназоўнікі *побліз*, *каля* + назоўнік у Р. скл.: “*Побліз марожанічыка*”, “*Каля юрты*”;

д) прыназоўнік *сярод* + назоўнік у Р. скл.: “*Сярод акіяна*”;

2) загалоўкі-сінтаксемы са значэннем часу і спосабу дзеяння, прадстаўленыя канструкцыямі:

а) прыназоўнік *пасля* + назоўнік у Р. скл.: “*Пасля дажджу*”;

б) прыназоўнік *па* + назоўнік у М. скл.: “*Па сакрэту...*”.

II. Загалоўкі-сінтаксемы аб'ектнага тыпу выражаюць значэнні:

1) уласна аб'ектнае, прадстаўленае канструкцыямі: прыназоўнік *аб / пра* + назоўнік у М. / В. скл. (“*Аб крытыцы*”, “*Аб сумленні*”, “*Пра вочы*”);

2) значэнне адрасата, выражанае канструкцыямі: прыназоўнікам *да* + назоўнік у Р. скл. (“*Да сяброў*”) і субстантываваны дзеепрыметнік / прыметнік у Д. скл. без прыназоўніка (“*Маладым*”, “*Незадаволенаму*”).

Да бібліянімаў-словаформ прымыкаюць неаднаслоўныя бібліянімы, што складаюцца з уласных імён: “*Шандар Пецефі*”, “*Сяргей Пракопавіч*”.

Вялікую групу загалоўкаў (31% ад усёй колькасці) складаюць бібліянімы-словазлучэнні. Словазлучэнне – гэта непрэдыкацыйнае свабоднае аб'яднанне двух і болей самастойных слоў, звязаных паміж сабой граматычна і паводле сэнсу [3, с. 10]. Бібліянімы могуць быць выражаны простымі (“*Чорны хлеб*”, “*Маладзь свету*”, “*На родных месцах*”) і складанымі (“*Нявыказанае выступленне на Генеральнай Асамблеі*”, “*Душа вечнай мерзлаты*”) словазлучэннямі.

У залежнасці ад часцінамоўнай прыналежнасці галоўнага слова вылучаюцца дзве групы бібліянімаў: субстантыўныя (“*Мой горад*”, “*Начальнік загса*”, “*Майскія сцягі*”) і прыслоўныя (“*Заўсёды з Леніным*”, “*Услед за сонцам*”).

Прыслоўныя бібліянімы-словазлучэнні прадстаўлены адзінкавымі прыкладамі. Унутры субстантыўнага тыпу бібліянімаў-словазлучэнняў выдзяляюцца мадэлі, якія адрозніваюцца паводле спосабу выражэння як галоўнага, так і залежнага слоў. Ён прадстаўлены словазлучэннямі:

1) ад'ектыўна-субстантыўнымі, у якіх залежны ад назоўніка ў назоўным склоне кампанент выконвае азначальную функцыю: "Мой горад", "Майскія сцягі", "Прыгожая вуліца", "Светлы час", "Чорны круг" і інш.;

2) субстантыўна-субстантыўныя, якія падзяляюцца на некалькі груп:

а) словазлучэнні, дзе залежныя назоўнікі выражаюць суб'ектнае значэнне: "Дэкрэт Леніна", "Размова дамоў";

б) словазлучэнні, дзе залежныя назоўнікі маюць аб'ектнае значэнне: "Начальнік загса", "Начальнік стала", "Пошукі тэмы", "Цэнтр Азіі", "Голас сэрца";

в) словазлучэнні, дзе залежныя кампаненты маюць азначальнае значэнне: "Прысяга сэрцам", "Развітанне з пакоем", "Падарожжа з сябрамі", "Запрашэнне на свята", "Зайздроснік-максіміліст";

г) словазлучэнні, дзе залежныя назоўнікі сінкрэтычныя і выражаюць азначальнае значэнне і значэнне месца: "Сцяжынка над Нью-Ёркам", "Караблі на Гудзоне", "Дрэўца на небаскробе", "Пасланне ў Кіеў", "Ноч у валрэўкаме", "Крэпасць над Бугам", "Роздум у Пяцігорску".

Акрамя таго, вылучаецца трынаццаць бібліянімаў-словазлучэнняў, якія не маюць у сваім складзе назоўніка ў назоўным склоне. Выражаны дадзеныя загалюкі субстантыўнымі словазлучэннямі са значэннем адрасата ("Некаторым дачушкам", "Сапраўднаму амерыканцу", "Ледаколу «Ленін»", "Сябрам-паэтам"), аб'екта дапаўнення ("За наступнымі гадамі", "З юнацкіх дзён"), акалічнасці ("На родных месцах", "У краі зялёным...", "У сям і з'яднанай", "На літоўскай зямлі", "У палескай глушы", "\*\*\*З-над сосен бору...", "Ля помніка Райнісу");

3) колькасна-іменныя словазлучэнні (лічэбнік + назоўнік): "Два сцягі", "Сто год", "Сем дубоў", "Два бальшакі";

4) злучальныя спалучэнні слоў, або спалучальныя (канектыўныя) словазлучэнні, паводле вызначэння Г. Ключава [3, с. 10]. Да іх адносяцца загалюкі, што з'яўляюцца злучнікавымі аб'яднаннямі аднародных членаў: "Вецер і бура", "Сэрца і гадзіннік", "Зямля і чалавек".

Звернемся да разгляду бібліянімаў-сказаў, якія побач з бібліянімамі-словазлучэннямі займаюць другое месца (31%) па колькасці прадстаўленых адзінак. Паводле колькасці прэдыкатыўных частак усе бібліянімы-сказы дзеляцца на простыя і складаныя. Таму мэтазгодна выдзеліць дзве асноўныя групы загалюкаў-сказаў: група бібліянімаў-простых сказаў і група бібліянімаў-складаных сказаў.

Па характары граматычнай асновы бібліянімы-простыя сказы дзеляцца на 2 тыпы:

1) двухсастаўныя: "Дарога блізкая...", "Трэці тыдзень дождж ідзе...", "Прыязджаў марак у госці", "Слаўна ты на цэлым свеце!", "Пахне чабор...", "\*\*\*Вось і лета сышло..." і інш.;

2) аднасастаўныя, сярод якіх вылучаюцца падтыпы:

- а) пэўна-асабовыя: “Плаці!”, “Чакаю садоў красавання...”, “\*\*\*Не пытайся пра гэта...”, “\*\*\*Стаю задумлівы...”, “Трубі, мой бор...” і інш.;
- б) няпэўна-асабовыя: “Хацеў бы...”;
- в) безасабовыя: “\*\*\*Чырваніць, чырваніць...”, “\*\*\*Зацерушыла каляіны...”, “Камандзіровак многа...”, “Каму – вядома...” і інш.;
- г) інфінітыўныя: “Не старэць!”, “Што мне парадзіць, што зрабіць...” і інш.;
- д) намінатыўныя: “Верасень”, “Ноч”, “Развітанне” і інш.

У якасці загалюкаў ужываюцца і ўскладненыя сказы. Сярод іх – сказы, ускладненыя звароткам (“Што ты, Месяц, вырабляеш?”, “З табой Украіна...”, “А помніш, мой дружа!”), параўнаннем (“А ты прыгожа, як рабіна”), пачочным словам (“\*\*\*А ці не досыць вам, здаецца...”), аднароднымі членамі сказа (“Чорнае мора, Балтыйскае мора...”).

Бібліянімы-складаныя сказы прадстаўлены складаназалежнымі (“А хіба ёсць, што забываюць?”, “\*\*\*Ты кажаш, што маршчын нямала...”, “\*\*\*Здавалася, што сонца звонка...”) і бяззлучнікавымі (“\*\*\*Глядзіце, зрокам як абняць...”, “\*\*\*Я ведаю, не буду новым...”, “\*\*\*Глядзіш на хлопца – што за ліха...”) складанымі сказамі.

Частка бібліянімаў-сказаў выражана даданай часткай складаназалежнага сказа, галоўная адсутнічае: “Калі на ўсход я ранкам гляну...”, “Калі прыеду”, “\*\*\*Як пабачу твая бровы...”, “Калі мільёны паміралі...”, “\*\*\*Калі казаў табе: «Люблю»...” – даданыя акалічнасныя часу, “\*\*\*Хоць часу перажытага многа...” – акалічнасная ўступкі.

Па прыцыпле называння вылучаюцца загалюкі, у аснове каторых спалучэнне двух сказаў: “\*\*\*Снег. Сняжынкі, як пушынкi...” (спалучэнне намінатыўнага і простага двухсастаўнага сказаў), “\*\*\*Аседзішся. Спакой і ціш...” (спалучэнне пэўна-асабовага і намінатыўнага сказаў), “Гайна!.. Гайна!..” (спалучэнне намінатыўных клічных сказаў). Па наяўнасці ў канве загалюка дзвюх граматычных асноў дадзеныя загалюкі структурна можна суаднесці са складанымі бяззлучнікавымі сказамі.

У якасці загалюкаў выкарыстоўваюцца розныя па мэце і афарбоўцы выказвання сказы: апавядальныя (“Пахне чабор...”, “Май зялёны на парог”), пабуджальныя (“Камунары жывуць!”, “Трубі, мой бор...”), пыгальныя (“Што ты, Месяц, вырабляеш?”, “А чым магу я пахваліцца?”). Бібліянімы, прадстаўленыя пабуджальнымі і пыгальнымі сказамі, устаўляюць кантакт з чытачом і актуалізуюць яго ўспрыняцце.

Такім чынам, мы разгледзелі асноўныя структурныя тыпы бібліянімаў: бібліянімы-словаформы, бібліянімы-словазлучэнні і бібліянімы-сказы. Асобна трэба адзначыць менш аб’ёмную групу бібліянімаў. Гэта:

- 1) бібліянімы, выражаныя фразеалагізмам: “Чорным па беламу”, “Жалезная заслона”, “Нашымі вачамі” (ад фраз. *сваімі / уласнымі вачамі*);



2) бібліонім, выражаны параўнальным зваротам: "Як ліст дубовы...".

Прааналізаваны матэрыял дазваляе зрабіць вывад, што бібліонімы розных тыпаў у колькасных адносінах прадстаўлены непарэцыйнальна і размеркаваны нераўнамерна. Вынікі аналізу прыведзены ў тэбліцы.

Тэбліца – прадстаўленасць і размеркаванне бібліонімаў

Групы бібліонімаў	Падгрупы	Колькасць		
Бібліонімы-словаформы	Аднаслоўныя	80	102	
	Прыназоўнікава-склонавыя формы	22		
Бібліонімы- словазлучэнні	Субстантыўныя	Простыя	76	85
		Складаныя	7	
	Прыслоўныя	2		
Бібліонімы-сказы	Простыя	Двухастаўныя	37	89
		Аднаастаўныя	35	
	Складаныя	17		
Іншыя				4
				280

Матэрыялы паказваюць, што з 280 бібліонімаў самую вялікую групу складаюць бібліонімы-словаформы (іх 102). Амаль аднолькавай колькасцю прыкладаў прадстаўлены бібліонімы-падпарадкавальныя словазлучэнні і бібліонімы-сказы (85 і 89 адпаведна). Аднак унутры груп назіраецца непарэцыйнальна падзел. Самую шматлікую групу ўтвараюць бібліонімы-субстантыўныя словазлучэнні (іх 83). Другое месца займаюць бібліонімы-простыя сказы, іх суадноснасць з бібліонімамі-складанымі сказамаі складае 72:17. Астатнія тыпы бібліонімаў прадстаўлены літаральна адзінкавымаі прыкладамаі.

Такім чынам, вывучэнне структурных тыпаў бібліонімаў можа даць цікавыя факты для даследавання суадносін загалова і тэксту, а таксама для выяўлення агульных заканамернасцей яго функцыянавання.

#### Літаратура

1. Рогалев, А.Ф. Имя и образ: Художественная функция имен собственных в литературных произведениях и сказках / А.Ф. Рогалев. – Гомель: Барк, 2007. – 224 с.
2. Броўка, П. Збор твораў: у 9 т. / П. Броўка. – Т. 3: Вершы, паэмы, 1954–1964. – Мінск: Маст. літ., 1988. – 543 с. [5] л. іл., партр.
3. Рагаўцоў, В.І. Сінтаксіс беларускай і рускай моў: Дыскусійныя пытанні: дапам. / В.І. Рагаўцоў. – Мінск: Універсітэцкае, 2001. – 199 с.

## СТРУКТУРНА-ГРАМАТЫЧНЫЯ АСАБЛІВАСЦІ ПАЭТОНІМАЎ-АКАЗІЯНАЛІЗМАЎ У ТВОРАХ БЕЛАРУСКІХ ПІСЬМЕННІКАЎ ДЛЯ ДЗЯЦЕЙ

Аказіянальныя словы з'яўляюцца неад'емнай часткай беларускіх твораў для дзяцей (загадак, казак, вершаў і г.д.). Аказіяналізм – (ад лац. *occasionalis* 'выпадковы') адзінка маўлення, якая не адпавядае агульналітаратурнаму ўжыванню, ствараецца як выразны сродак у пэўным кантэксце і не замацоўваецца ў якасці моўнай нормы. Такія моўныя наватворы па-за межамі канкрэтнага кантэксту не ўзнаўляюцца [1, с. 63], у гэтым іх істотнае адрозненне ад новых слоў (неалагізмаў), якія ўвайшлі ў мову, сталі агульнаўжывальнымі.

“Аказіяналізм заўсёды ненарматыўны, індывідуальны і дзеля гэтага знаходзіцца па-за межамі прынятымі ў лексікалагічнай навуцы параметрамі “новае-старое”, “актыўнае-пасіўнае” [2, с. 63]. Як піша А. Равуцкі, аказіяналізмы “вельмі характэрныя для дзіцячай мовы, што падкрэсліў яшчэ К. Чукоўскі ў сваёй кнізе “Ад двух да пяці”. Аднак у дадзеным моўным асяроддзі такія словы ўзнікаюць стыхійна дзеля таго, што з-за адсутнасці моўнага досведу дзеці не бяруць з памяці гатовыя словы, а ствараюць іх паводле ўжо засвоеных імі мадэляў, часта не ўсведамляючы, што такія варыянты ва ўнармаванай лексіцы адсутнічаюць. [3, с. 63]. У паэтычнай мове, аказіяналізмы ўжываюцца наўмысна для стварэння розных стылістычных эфектаў, што грунтуецца на вобразе і экспрэсіі. Так, аказіянальны назоўнік *тачыляс* у аднайменным вершы В. Віткі персаніфікаваны і ўжыты ў ролі паэтоніма: *3 трэцяга у чацвёрты клас / Не прайдзе тачыляс, / Бо не вучыцца увесь час – / Тачыць лясы тачыляс* [4, с. 77]. Аказіяналізм *Тачыляс* – створаны пры дапамозе такога спосабу словаўтварэння, як асноваскладанне: *дзеясл.* тачыць + *устар.* наз. лясы, узыходзіць да фразеалагізма са значэннем ‘займацца пустымі размовамі, пустасловіць’ [5, с. 708]. Ужыты побач з аказіяналізмам фразеалагізм *Тачыць лясы* стварае эфект таўталогіі і садзейнічае рэалізацыі адразу некалькіх індывідуальна-аўтарскіх функцый (І. Лепешаў): функцыі стварэння гумару, функцыі сюжэтнай асновы твора, функцыі заключнага акорда.

У беларускім мовазнаўстве ўжыванне аказіяналізмаў, іх значэнне ў мове твораў беларускай мастацкай літаратуры разгледзелі М. Прыгодзіч [6], Г. Басава [7], І. Казейка [8] і інш. У артыкулах А. Солахава [9; 10], прысвечаных аказіяналізмам у беларускіх народных загадках, вызначаюцца спосабы ўтварэння аказіяналізмаў, іх роля ў мове беларускіх

народных загадак. І. Казейка прапанаваў класіфікацыю неалагізмаў паводле семантыкі ўтварэння:

1) аказіяналізмы, якія ствараюцца па прадуктыўных словаўтваральных мадэлях, але застаюцца фактамі маўлення;

2) аказіяналізмы, якія ствараюцца па непрадуктыўных або малапрадуктыўных тыпах словаўтварэння;

3) аказіяналізмы, створаныя на ўзор канкрэтнага рэальнага слова;

4) аказіяналізмы, створаныя “нетыпова” [8].

Некаторыя асаблівасці індывідуальна-аўтарскіх неалагізмаў як сродкаў стылізацыі ў мове сучаснай беларускай паэзіі прасачыла І. Яраш [11, с. 151-152]. Даследчыца адзначыла, што аўтары паэтычных твораў для дзяцей утвараюць новыя словы з мэтай стылізацыі дзіцячага маўлення. Пры дапамозе такіх адзінак “паэты могуць імітаваць індывідуальныя маўленчыя манеры персанажаў вершаў” [11, с. 152].

Аказіяналізмы-паэтонімы ў творах для дзяцей у беларускім мовазнаўстве не былі аб’ектам асобнага даследавання, што вызначае актуальнасць тэмы нашага артыкула.

Намі прааналізаваны паэтонімы-аказіяналізмы з твораў для дзяцей З. Бядулі, В. Віткі, С. Шушкевіча, У. Магзо. Аналіз такіх адзінак сведчыць аб іх структурнай і семантычнай разнастайнасці. Гэта **простыя** (*Сядзень, Лежань, Абыяк, Мядзведск, “Ма”*), **складаныя** (*Тачыляс, Пачашыпатыліца, Клёка-Клёкала, Квока-Квокала, Буль-Буль, Муха-папрадуха, Кукарэка-недарэка, Зай-Зайчына* і інш.) і **састаўныя** (*Шадар Падар* і інш.) паэтонімы. Яны выражаны назоўнікамі, утворанымі ад:

асноў назоўнікаў (N): *Мядзведск* ← ‘мядзведзь’ (маёнтак мядзведзя), “*Ма*” ← ‘мама’;

дзеясловаў (V): *Сядзень* ад дзеясл. ‘сядзец’, *Лежань* ← ‘ляжаць’, *Уздыхай* ← ‘уздыхаць’, *Пазяхай* ← ‘пазяхаць’;

спалучэнняў назоўніка з назоўнікам (N+N): *Мядзведзь-пенсіянер, Кукарэка-недарэка, Зай-Зайчына* і інш.;

спалучэнняў дзеяслова з назоўнікам (V+N): *Тачыляс* (тачыць + лясы), *Пачашыпатыліца* (пачасаць + патыліцу).

Найчасцей ужываюцца паэтонімы-аказіяналізмы, якія з’яўляюцца адапелятыўнымі адзінкамі і называюць пэўныя якасці асобы: *Лежань, Сядзень, Тачыляс, Абыяк*. Так, у вершы С. Шушкевіча “Браты-абібокі” пры дапамозе семантычна празрыстых аказіянальных онімаў пісьменнік высмейвае такія адмоўныя заганы рысы характару, як лянота, гультайства: *Раніцою Пазяхай / Разам з братам Уздыхай, / А за імі Пачакай / З Пачашыпатыліцай / Кажуць хорам: – Ай-я-яй! / Хоць ты сонца затрымай! – / Бач, падняцца сіліца. // А наўкол цудоўны май. / Уздыхае Уздыхай. / Пазяхае Пазяхай. / Пачашыпатыліца / Кажса: – Браце Пачакай, / Коўдрай голаў накрывай, / Бачыш, вечар блізіца* [12, с. 15]. Аказіянальны паэтонім *Абыяк* у скарагаворцы В. Віткі ўдзельнічае

ў свайго роду моўнай гульні, дзякуючы якой пісьменнік характарызуе персанаж: *Абыяку – абы-як, / Або гэтак, або так. / Абыяку – абы, / Абы збыць абы-худы / Абы-што, абы-чыё, / Абы толькі не сваё. / Абыяк – абібок. / Вось і ўвесь яго / Урок* [4, с. 73]. Асананс галоснага [а], [’а] гучыць як дакор: А-а-а! і дае адмоўную ацэнку паводзінам персанажа.

Сустрэкаюцца выпадкі ўжывання паэтонімаў-аказіяналізмаў у якасці незнаёмай назвы затоенага прадмета або асобы. Так, у вершы “МЯЎ!” У. Мазго выкарыстаў спалучэнне слоў *Шадар Падар*, здольнае затрымаць увагу чытача сваёй незвычайнасцю, неардынарнасцю: *Шадар Падар – шэры кот, / Тоўсты, нібы бегемот. / Носіць вусы – да вушэй, / Ды не ловіць ён мышэй. / Мае дзіўнае імя / І спявае «мяў» і «мяў». / Шэры кот... // Шадар Падар! – Гэта словы / Невядомае нам мовы / Сталі для ката Максіма / Артыстычным псеўданімам* [13].

Высокамастацкія, эстэтэтычна каштоўныя аказіяналізмы з’яўляюцца важным тэкстаўтваральным сродкам, адрозніваюцца выключнай семантычнай ёмістасцю [14]. Як асаблівы мастацкі прыём пісьменнікі выкарыстоўваюць ў якасці паэтонімаў-аказіяналізмаў словы на аснове фанетычных асацыяцый: *Клёка-Клёкала, Квока-Квокала, Буль-Буль* і інш. Так, С. Шушкевіч у вершы “Бусел Клёка-Клёкала і жабка Квока-Квокала” стварыў паэтонімы-аказіяналізмы *Клёка-Клёкала* і *Квока-Квокала*, якія імітуюць “мову” жыхароў беларускай фаўны, добра знаёмых дзецям: кваканне жабкі і клёкат бусла. Алітэрацыя, спалучэнне зычных [к], [л], [к], [л] і адпаведна [к], [в], у кантэксце вершаванага твора памацняе гукавыя асацыяцыі, садзейнічае стварэнню выразнага вобраза ва ўяўленні чытача-дзіцяці: *Важна крочыць бусел – Цоп-цоп-шась... / – Я тут каралевіч, / Я тут князь! / Тут я Клёка-Клёкала – Гаспадар, / Гэта ўсё навокала – Мой абшар, / Гэта мая лужына, / Мой астравок / Хто ў чароце квокае – Кво-кво-квок? / Бусел за чаротніку – / Цоп-цоп-шась, / А малая Квокала – / Скок у гразь* [12, с. 66-67]. Не навізна, а незвычайнасць, “дзіўнасць” – вось што ёсць галоўнай і заўсёднай прыкметай аказіяналізма [15, с. 74]. Так, В. Вітка ў вершы “Нуль буль-буль” выкарыстаў гукапераймальныя словы *буль-буль* у якасці дзіўнага антрапоніма, абыгранага ў розных варыянтах: *На ўвесь свет / Праславіў Нуль / Сваё прозвішча – / Буль-Буль. // Малачко любіў, булён, / Возьме бутлю – і нагбом. / Буль, буль, буль, / Буль, буль, буль, / Гляне, / А на дне ўжо – / Нуль. // Нуль Буль-Бульчык круглатвары, / Не любіў ён акуллары, / Бо замест вачэй былі / Ў Буля круглыя нулі. // Матчын сын, унук бабульчын, / Быў ён самы лешы вучань. / Не гарэзнік-беспрытульнік, / Нуль Буль-Буль быў круглы нульнік. // Больш за ўсё любіў Нуль-Буль / З мыла бурбалкі: буль, буль. / І тады падумаў Буля: / «Выдзьму я зямную кулю. / Хай яшчэ адна зямля / Круціцца вакол нуля». // Буля Буль-Бульчык Буль / Буль, / Буль / Буль* [4, с. 99].

Такім чынам, паэтонімы-аказіяналізмы ў творах З. Бядулі, В. Віткі, С. Шушкевіча, У. Мазго для дзяцей утвораны пры дапамозе марфалага-сінтаксічнага і лексіка-сінтаксічнага спосабаў. Такія адзінкі арганічна

ўваходзяць у мастацкую тканіну твораў для дзяцей, вызначаюцца семантычнай неардынарнасцю, яны прыцягваюць увагу чытача сваёй незвычайнасцю, нечаканасцю, арыгінальнасцю, не пакідаюць абыякавым маленькага чытача, аказваюць уздзеянне на яго эмоцыі (станоўчыя або адмоўныя) і інтэлект (паграбуюць некаторага асэнсавання).

#### Літаратура

1. Лопатин, В.В. Рождение слова. Неологизмы и окказиональные образования / В.В. Лопатин. – М.: Наука, 1973. – 63 с.
2. Ревуцкий, О.И. Лингвистический анализ художественного текста: учеб. пособие для студентов филол. фак. вузов / О.И. Ревуцкий. – Минск: НМЦентр, 1998. – 192 с.
3. Ревуцкий, О.И. Анализ художественного текста на дискурсивной основе: монография / О.И. Ревуцкий. – Мозырь: УО МГПУ, 2004. – 210 с.
4. Вітка, В. Урокі роднага слова: вершы, казкі, апавяданні / В. Вітка; уклад. Т.С. Тарасова; маст. М.Р. Казлоў. – Мінск: Маст. літ., 2008. – 264 с.: іл.
5. Лепешаў, І.Я. Фразеалагічны слоўнік беларускай мовы: у 2 т. / І.Я. Лепешаў. – Т. 2. М-Я. – Выд. 2-ое, дапоўн. і выпр. – Мінск: БелЭн, 2008. – 968 с.
6. Прыгодзіч, М. Сэнс у іх хаваецца яшчэ большы, чым паэзія...: Аўтарскія неалагізмы, як факт мовы / М. Прыгодзіч // Роднае слова. – 1995. – №8. – С. 56-60.
7. Басава, А.І. Аказіяналізмы / А.І. Басава // Эцыклапедыя літаратуры і мастацтва Беларусі. – Мінск, 1984. – Т. 1. – С. 65.
8. Казейка, І.П. Паняцце неалагізма ў сучасным мовазнаўстве / І.П. Казейка // Беларуская лінгвістыка. Выпуск 34. – Мінск, 1988. – С. 65.
9. Солахаў, А.В. Роля аказіяналізмаў у стварэнні беларускай народнай загадкі / А.В. Солахаў // Тэкст у лінгвістычнай тэорыі і в метадыке преподавания филологических дисциплин: материалы III Международн. науч. конф., 12-13 мая 2005 г.: в 2 ч. – Мозырь: УО МГПУ, 2005. – Ч. 2. – С. 24-25.
10. Солахаў, А.В. Спосабы ўтварэння аказіяналізмаў у мове беларускіх народных загадак / А.В. Солахаў // Надзённыя пытанні лінгвістыкі (да 75-годдзя праф. П.У. Сцяцко): матэрыялы міжнарод. навук. канф., 11 сакавіка 2005 г. – Гродна: ГрДУ, 2005. – С. 285-289.
11. Яраш, І.М. Індывідуальна-аўтарскія неалагізмы як сродкі стылізацыі ў мове сучаснай беларускай паэзіі / І.М. Яраш // Полесский регион и наука XXI века : материалы VI Респ. науч.-практ. конф. магистрантов, аспирантов и молодых ученых. 25 июня, Мозырь / редкол.: И. Н. Кралевиц (отв. ред.) [и др.]. – Мозырь: УО МГПУ им. И. П. Шамякина, 2009. – С. 151-152.
12. Шушкевіч, С. Птушыны ранак: Вершы, казкі. Для дашк. і малод. шк. узросту / С. Шушкевіч; уклад. А.В. Вольскі; маст. У.П. Свентахоўскі. – Мінск: Юнацтва, 2001. – 159 с.: іл.
13. Мазго, У. Вяселка / У. Мазго. – [Режим доступа: <http://www.vyaselka.ru/autor/uladimir-mazgo>].
14. Бабенко, Н.Г. Окказиональное в художественном тексте. Структурно-семантический анализ: Учебное пособие / Калинингр. ун-т. – Калининград, 1997. – [Режим доступа: <file:///localhost/G:/артыкул%20до%2012.06.2013/Бабенко%20Н.%20Окказиональное%20в%20художественном%20тексте%20-%20%20электронная%20библиотека%20лингвистики.mht>].
15. Лыков, А.Г. Окказиональное слово как лексическая единица речи / А.Г. Лыков // Филологические науки. – 1971. – № 5. – С. 70-81.

## СМЫСЛОВЫЕ СХЕМЫ ПОНИМАНИЯ ЧИТАТЕЛЯМИ ЗАГОЛОВКОВ С РЕМИНИСЦЕНЦИЯМИ ГАЗЕТЫ «КОМСОМОЛЬСКАЯ ПРАВДА В БЕЛАРУСИ»

Реминисценция – это неявная цитата, цитирование без кавычек. По своей природе реминисценция всегда производна или вторична, это мысленная отсылка, сравнение с неким образцом, сознательное или неосознанное сопоставление, взгляд назад или в прошлое. Однако сам по себе способ реминисцирования всегда носит интеллектуальный и творческий характер, этим он отличается от обыкновенного копирования, компиляции или, тем более, плагиата. По той же причине необходимо разграничивать реминисценцию и цитату [1].

Согласно выводу Чигириной Т. Ю., в корпусе источников текстовых реминисценций газет может выделяться шесть групп [2]: а) художественная литература; б) фольклорный фонд; в) популярные песни; г) исторические афоризмы и лозунги; д) художественные фильмы; е) античная литература; ж) Библия; з) продукция телевидения.

Также Т. Ю. Чигириной разработаны смысловые схемы понимания адресатом заголовков с реминисценциями [2]:

1) прямое понимание (заголовки, не требующие прямого обращения читателя к тексту);

2) понимание с обращением к тексту статьи;

3) заголовки с ложной интерпретацией (заголовки интерпретируются сразу, но после прочтения статьи требуют повторной интерпретации).

Изучая газетные заголовки, О.П. Семенец выделила несколько типов актуализации прецедентного текста в зависимости от соотношения текста-источника (исходного текста) и содержания текста с реминисценцией (принимающего текста) [3]. Для данной работы актуальны следующие типы:

1) формальная актуализация, при которой смысл текста-источника остается незадействованными. Например, «Холодное лето пятьдесят третьего...» трансформируется в «Заразное лето 97-го» или «Грибное лето 97-го года» (трансформация обусловлена принимающим текстом).

2) когнитивная актуализация, которая создает смысловую перспективу нового текста. Например, в статьях с заголовками «Грозит ли России “холодное лето” 97-го?», «Лето 97-го станет “холодным”» раскрывается тема амнистии, основная для обоих текстов (принимающего и исходного).

Эти теоретические сведения послужили основой анализа заголовков белорусских газет. Цель работы – выявить заголовки, содержащие

реминисценцию, определить типы актуализации прецедентного текста и определить смысловые схемы понимания заголовков.

В качестве источника изучения была выбрана весьма популярная у белорусских читателей газета «Комсомольская правда в Беларуси». Изучались номера за первую половину 2012 года (с 1 января по 30 июня), в которых было обнаружено 63 заголовка, содержащих различные виды реминисценции.

Среди смысловых схем понимания адресатом заголовков самым распространенным является понимание с обращением к тексту статьи (65%), т.е. без прочтения статьи понять смысл заголовка не так просто. Часто при прочтении заголовка можно ошибиться, неправильно интерпретировать понятое, предположить не то, о чем потом пойдет речь в статье. Поэтому заголовки с ложной интерпретацией также довольно распространены – 21%. Сразу понять смысл, заложенный в заголовке, не так просто, двойственность свойственна большинству высказываний. Заголовки с прямым пониманием встречаются реже предыдущих видов – 14%.

В зависимости от типа актуализации заголовки данной газеты разделились в четкой пропорции – 1 к 2. Формальная актуализация, при которой смысл текста-источника остается незадействованным, встречается в два раза чаще когнитивной – 66%. По нашему мнению, это обусловлено тем, что журналисты прибегают к прецедентному тексту чаще всего для привлечения внимания читателя, реже – для вызова ассоциаций. Заголовок, содержащий прецедентный текст или напоминающий его, намного ярче обычного заголовка. Однако значительная доля использования когнитивной актуализации не дает права говорить о том, что смысл прецедентного текста не так важен, как его внешняя форма.

Таким образом, проведенный анализ показывает, что в массовом белорусском периодическом издании при формулировании заголовков статей прецедентные тексты используются широко, однако в большинстве случаев это использование не несет большой глубины и служит для привлечения внимания.

#### Литература

1. Реминисценция // Википедия – свободная энциклопедия [Электронный ресурс]. – Режим доступа: <http://ru.wikipedia.org>. – Дата доступа: 27.09.2012.
2. Чигирина, Т.Ю. Заголовки в советских и постсоветских газетах в аспекте интертекстуальности и лингвокультурологии: автореф. дисс. ... канд. филол. наук / Т.Ю. Чигирина. – Воронеж, 2007.
3. Семенец, О.П. Особенности газетных заголовков второй половины XX века / О.П. Семенец // Слово. Семантика. Текст: сборник научных трудов. – СПб.: изд-во РГПУ им. А.И. Герцена, 2002.

## 4. РОЛЬ СОВРЕМЕННОЙ ФИЗИКИ В РЕШЕНИИ ПРОБЛЕМ ПОЛЕССКОГО РЕГИОНА

*Ж. В. Колядко, А. В. Макаревич, Т. В. Кохан  
МГПУ им. И. П. Шамякина (г. Мозырь)*

### РАСПРОСТРАНЕНИЕ ТЕМНЫХ ПУЧКОВ В КУБИЧЕСКОМ ОПТИЧЕСКИ АКТИВНОМ ФОТОРЕФРАКТИВНОМ ПЬЕЗОКРИСТАЛЛЕ

Результаты исследования квазисолитонного распространения одномерных пространственных темных пучков позволяют находить способы создания волноводных структур, которые могут каналировать более мощные светлые пучки либо изменять их конфигурацию путем разделения на несколько пучков [1].

Пусть темный пучок падает на кубический оптически активный фоторефрактивный пьезокристалл  $\text{Bi}_{12}\text{SiO}_{20}$  (BSO) среза  $(\bar{1}\bar{1}0)$  толщиной 10 мм, к которому приложено постоянное внешнее электрическое поле  $\vec{E}_0$ . Рассмотрим случай, когда вектор  $\vec{E}_0$  параллелен кристаллографическому направлению  $[\bar{1}\bar{1}\bar{1}]$  ( $\theta \approx 35.3^\circ$ , где  $\theta$  – ориентационный угол, отсчитываемый по часовой стрелке от направления  $[\bar{1}\bar{1}0]$  к вектору внешнего электрического поля).

С помощью уравнений Максвелла, уравнений связи для оптически активной среды и выражений компонент диэлектрического тензора [2, 3] в параксиальном приближении можно получить следующие уравнения для составляющих векторной огибающей светового пучка  $\vec{A}(x, z)$  [2]

$$\left\{ \begin{aligned} i \frac{\partial A_x}{\partial z} + \frac{1}{2k_0 n_0} \frac{\partial^2 A_x}{\partial x^2} - \frac{k_0 n_0^3}{2} r_{41}^T E_0 (\mu_1 A_x + \mu_2 A_y) + \\ + \frac{k_0 n_0^3}{2} r_{41}^S E_0 \frac{(I_\infty + I_d)}{I_d + I(x, z)} (\eta_1 A_x + \eta_2 A_y) - i p A_y = 0, \\ i \frac{\partial A_y}{\partial z} + \frac{1}{2k_0 n_0} \frac{\partial^2 A_y}{\partial x^2} - \frac{k_0 n_0^3}{2} r_{41}^T E_0 (\mu_2 A_x + \mu_3 A_y) + \\ + \frac{k_0 n_0^3}{2} r_{41}^S E_0 \frac{(I_\infty + I_d)}{I_d + I(x, z)} (\eta_2 A_x + \eta_3 A_y) - i p A_x = 0, \end{aligned} \right.$$



описывающие распространение одномерного темного нечетного пучка в кристалле, где  $k_0$  – длина волнового вектора световой волны в вакууме,  $n_0$  – невозмущенный показатель преломления кристалла,  $I_d$  – темновая интенсивность,  $I(x,z)$  – интенсивность светового пучка,  $I_\infty$  – значение интенсивности светового пучка при  $x \rightarrow \pm \infty$ ,  $\rho$  – удельное вращение плоскости поляризации в кристалле,  $\bar{e}_z$  – единичный вектор, направленный вдоль оси  $z$ ,  $r_{41}^S$  и  $r_{41}^T$  – электрооптические коэффициенты механически зажатого и свободного кристалла соответственно. Входящие в систему уравнений (1) коэффициенты  $\mu_i$  и  $\eta_i$  ( $i=1, 2, 3$ ) для рассматриваемой ориентации кристалла определяются выражениями, эквивалентными формулам, полученным в [3].

Для численного моделирования используем коэффициенты упругости и фотоупругие постоянные кристалла BSO на длине волны  $\lambda = 0.6328$  мкм из работы [4]. В качестве формы входного темного нечетного пучка использовался  $\tanh$ -подобный профиль  $A(x) = \tanh(x/x_0)$  [5] (рисунок, столбец 1), где  $x_0 = 20$  мкм – ширина на половине максимальной относительной интенсивности [1].

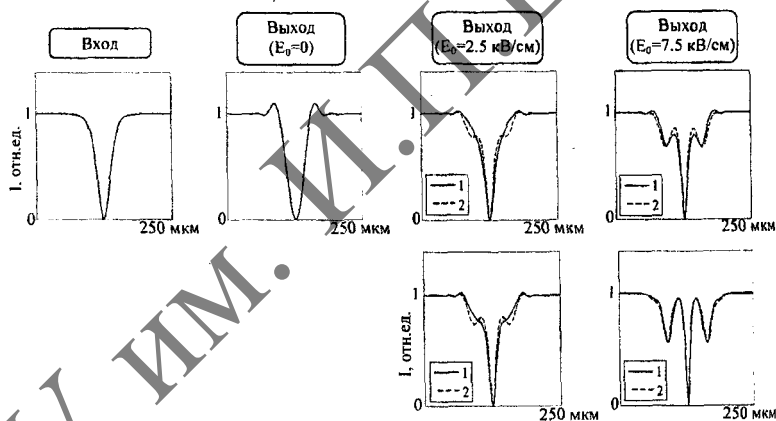

Кривая 1 –  $\rho = 22$  град/мм, кривая 2 –  $\rho = 0$

**Рисунок – Поперечные профили относительной интенсивности темного пучка на входе (столбец 1) и выходе из кристалла BSO (столбцы 2–4), полученные без учета (верхний ряд) и с учетом (нижний ряд) пьезоэлектрического эффекта**

Как видно из результатов численного моделирования в отсутствие внешнего электрического поля ширина темного пучка увеличивается (рисунок, столбец 2). Так как на входе в кристалл и на выходе из

кристалла, в отсутствие внешнего электрического поля кривые относительной интенсивности темного пучка, полученные без учета и с учетом пьезоэлектрического эффекта, совпадают, два нижних графика в столбцах 1 и 2 не показаны.

При значении внешнего электрического поля, приложенного к кристаллу,  $E_0 = 2.5$  кВ/см полная ширина на половине максимальной относительной интенсивности темного пучка без учета пьезоэлектрического эффекта (рисунок, верхний ряд, столбец 3) и с учетом пьезоэлектрического эффекта (рисунок, нижний ряд, столбец 3) качественно похожи. При  $E_0 = 7.5$  кВ/см (рисунок, столбец 4) с помощью численного моделирования можно наблюдать формирование множественных темных солитонов третьего порядка.

Из сравнения кривых, полученных в ходе численного моделирования без учета (рисунок, верхний ряд) и с учетом пьезоэлектрического эффекта (рисунок, нижний ряд), видно, что влияние пьезоэлектрического эффекта, за счет которого дополнительно изменяется диэлектрическая проницаемость кристалла, при теоретическом анализе приводит к большему углублению темных полос, расположенных симметрично около центральной темной полосы. В результате проведения численных расчетов установлено, что без учета пьезоэлектрического эффекта можно также получить результаты распределения относительной интенсивности, близкие к результатам на рисунке, верхний ряд, 4-ый столбец. Однако при этом необходимо увеличение внешнего электрического поля, приложенного к кристаллу, до значения  $E_0 = 10$  кВ/см.

Таким образом, с помощью численного моделирования показано влияние внешнего электрического поля на распространение одномерного темного нечетного пучка в кубическом оптически активном фоторефрактивном пьезокристалле BSO толщиной 10 мм.

#### Литература

1. (1+1)-Dimension dark spatial solitons in photorefractive  $\text{Bi}_{12}\text{TiO}_{20}$  crystal / Iturbe Castillo M.D. [et al.] // Opt. Commun. – 1995. – V. 118. N. 5-6. – P. 515–519.
2. Самовоздействие световых пучков в кристаллах силленитов среза (112) / О.А.Кашин [и др.] // Известия РАН. Серия физическая. – 2006. – Т. 70, № 12. – С. 1748–1751.
3. Influence of the optical activity on self-bending of a light beam in cubic photorefractive crystals in an external alternating-sign electric field / O.A. Kashin [et al.] // Russian Physics Journal. – 2004. – V. 47, № 7. – P. 713–720.
4. Stepanov, S.I. Photoelastic contribution to the photorefractive effect in cubic crystals / S.I. Stepanov, S.M. Shandarov, N.D. Khatkov // Sov. Phys. Solid State. – 1987. – V. 29, № 10. – P. 1754–1756.
5. Кившарь, Ю.С. Оптические солитоны. От волоконных световодов до фотонных кристаллов / Ю.С. Кившарь, Г.П. Агравал; пер. с англ.; под ред. Н.Н. Розанова. – М.: Физматлит, 2005. – 648 с.

## 5. ЭКОЛОГО-БИОЛОГИЧЕСКОЕ ОБОСНОВАНИЕ РАЦИОНАЛЬНОГО ИСПОЛЬЗОВАНИЯ РЕСУРСНОГО ПОТЕНЦИАЛА И ОХРАНЫ ОКРУЖАЮЩЕЙ СРЕДЫ БЕЛОРУССКОГО ПОЛЕСЬЯ

*С. Н. Верас, Е. А. Фомин*

*ГНУ «Институт леса НАН Беларуси» (г. Гомель)*

### ИЗМЕНЧИВОСТЬ ГЕОГРАФИЧЕСКИХ КУЛЬТУР ЕЛИ ЕВРОПЕЙСКОЙ В УСЛОВИЯХ БЕЛАРУСИ

Важнейшим условием продуктивности искусственных лесов является использование посевного и посадочного материала с высокими посевными свойствами. Одним из методов повышения качества семян, а также продуктивности вновь создаваемых насаждений является широкое использование генетической разнокачественности почвенных и географических экотипов древесных пород в пределах их отдельных форм. Длительный цикл выращивания лесных древесных пород требует весьма внимательного отношения к особенностям посевного и посадочного материала. От качества семян и их наследственной основы в значительной мере зависят выход и сортность сеянцев, сохранность лесных культур, их рост, развитие и устойчивость к неблагоприятным факторам среды, вредителям и болезням [1].

Географические культуры основных лесообразующих пород создаются в целях исследования общих закономерностей их изменчивости, уточнения лесосеменного районирования и выявления перспектив использования инорайонных семян в качестве сортовых.

Уже в XVIII веке в работах по систематике растений описываются различные географические формы, которые отмечаются в пределах ареала одного вида, но, в зависимости от своего происхождения, имеют характерные, присущие только им особенности [2].

Первые географические культуры – культуры сосны обыкновенной, заложенные во Франции Дюгамелем де Монсо в 60-х годах XVIII в., Фугеро де Блаво – в 1785 г., а также культуры сосны и лиственницы, заложенные Филиппом Луи-де-Вильмореном в 1823-1832 гг., – послужили предпосылкой для изучения географической изменчивости экспериментальным путем. В XIX столетии ввиду неудач, постигших в ряде стран (Германии, Австрии, Швеции, Швейцарии) культуры сосны обыкновенной и ели европейской, созданные привозными семенами из-за недостатка местных, возрос интерес лесоводов к проблеме географической

изменчивости. Необходимо было выяснить дальность расстояния, на которое могут быть перенесены семена без снижения качества культур. Изучению климатипов сосны, бука, дуба в Германии посвящены работы М. Kienitz (1877-1922 гг.). В это же время семена ели европейской из Чехословакии и Австрии были завезены в карпатские районы Украины; последующее изучение данных культур показало их слабую устойчивость против ветровалов, снеголомов, грибных заболеваний [2].

В 1938 году в 9 странах (Бельгия, Финляндия, Франция, Великобритания, Норвегия, Швеция, Чехословакия, Румыния, США) по международной программе ИЮФРО были созданы географические культуры ели европейской. Для закладки опытных культур использовались семена, полученные из 32 пунктов естественного ареала.

Опыты по географическому испытанию культур ели в Швеции показали, что перенос семян на большие расстояния даже в пределах естественного ареала дает различные результаты; М. Хагнер рекомендует брать семена для создания культур на  $2^{\circ}$ - $3^{\circ}$  южнее широты закладки культур, учитывая при этом высоту над уровнем моря. Полученные данные послужили основанием шведским лесоводам для закупки семян ели в Беларуси. Кроме того, изучение посевов семян 1012 популяций на устойчивость к заморозкам на питомнике близ Стокгольма привело к выводу, что наиболее перспективными для лесовосстановления в Швеции признаны популяции с поздним распусканием почек и ранним одревеснением побегов; такие популяции преобладают в западной части России и в Прибалтийских республиках, в северной Польше, Словакии, Румынии, на южных Балканах.

Выращивание географических культур ели в Южной Норвегии показало аналогичные результаты. Так, местные экотипы, заканчивая рост раньше, чем все иноземные, оказались наиболее морозоустойчивыми и проявили лучшую выживаемость. В географических культурах ели в 1938 году, заложенных в Чехословакии семенами из 17 европейских стран, по скорости роста и продуктивности выделялись культуры карпатского происхождения; в возрасте 26 лет эти культуры превосходили почти на три класса бонитета наихудшие северные и южно-европейские. Оптимум ареала ели европейской с наиболее ценными генетическими экотипами следует искать в горах Карпатской дуги. Подтверждением этого вывода служат результаты, полученные в Эберсвальде (ГДР); здесь лучшим по росту в высоту и по запасу оказался экотип из Герца, куда в послеледниковый период проникла ель из Карпатского района.

Для производства культур в условиях Бельгии рекомендуется использование семян ели из Беларуси и Прикарпатской Украины. По данным Э. Ромедера и Г. Шенбаха (1962), ель из бывшей Восточной Пруссии можно отнести к «универсальной расе»: до 20-летнего возраста

она росла, по словам авторов, исключительно хорошо, даже в Баварском лесу на высоте 1000 м над уровнем моря [3].

В Румынии лучшими оказались экотипы из Италии, Чехословакии, южной Норвегии; однако на севере и в горах Румынии на высоте 1035 м над уровнем моря лучшим ростом характеризуются скандинавские экотипы, что подтверждает связь климатипов с условиями среды. Низкой производительностью отличались культуры из семян, собранных в Бельгии и на юго-западе Польши.

В географических культурах на северо-востоке США лучший рост имели также потомства ели из центральной и восточной Европы. В 25 лет экотипы, достигшие наибольшей средней высоты, располагались в следующем убывающем порядке: Чехословакия, ФРГ, Швеция, Латвия, Румыния; при этом экотипы северного происхождения росли медленнее, но были более устойчивы против болезней; для них характерны короткая хвоя и мелкие шишки.

Последняя серия географических культур хвойных, выполненная Международным союзом лесных исследовательских организаций (ИЮФРО) в 1964-1968 гг., охватывает уже 13 стран мира.

Так, в Венгрии закладываются культуры 1100 автохтонных и инорайонных экотипов ели, размещенных в 25-кратной повторности. В конце 5-го года выращивания сохранность составляла 89,7%, показатель высоты – в пределах 123-493 см. 38 инорайонных экотипов имели лучший рост, чем местные; среди них экотипы из Польши, Моравии, Богемии, Словакии, Румынии, Австрии, Венгрии, Украины; наилучшие показатели наблюдались у ели из Карпат. Древесина ели французского происхождения имела пониженную плотность.

В. Karlsson (1997) сообщает о результатах испытаний географических потомств лучших и случайных деревьев ели европейской в Швеции: в 10-летнем возрасте потомства лучших деревьев превышали высоту случайно отобранных деревьев на 29,5%.

Таким образом, по географическим культурам ели европейской была получена базовая информация о географических особенностях изменчивости ее адаптивных признаков. Обобщение результатов выращивания географических культур ели в Европе под эгидой ИЮФРО показало, что ель европейская как вид обладает высокой пластичностью: один и тот же экотип может давать близкие результаты в широком диапазоне экологических условий. Однако связь экотипов с условиями среды также имеет место.

Опыты с географическими культурами сосны в России впервые были поставлены М.К. Турским (1877-1891) в опытной лесной даче Тимирязевской сельскохозяйственной академии. Подобные культуры заложены в 1907-1908 гг. А.Н. Соболевым под Ленинградом, в 1912 г. В.Д. Огиевским в Охтенской лесной даче Ленинградской области,

в Никольском лесничестве Киевской и Сабичском лесничестве Черниговской областей [4].

В Беларуси географические культуры сосны созданы в 1959 г. в Негорельском учебно-опытном лесхозе Минской области по инициативе В.Г. Мишнева и Е.Д. Манцевича. на площади 8,7 га.

В 1968-1969 гг. и в 1977-1979 гг. по государственной программе и единой методике под руководством А.И. Савченко, З.С. Поджаровой были созданы опытные культуры ели европейской разного географического происхождения в 3 лесхозах Беларуси общей площадью 27,5 га [2].

Наиболее слабо изучены географические культуры ели. Ель, также как и сосна, одна из наиболее распространенных и ценных хвойных пород, для которой характерна значительная географическая изменчивость признаков. Однако внимания этой породе прежде уделялось значительно меньше, чем сосне. В последнее время в связи с развитием целлюлозно-бумажной промышленности, а также ввиду сокращения ресурсов еловых древостоев все более возрастает необходимость в изучении внутри- и межвидовой изменчивости рода *Picea*.

Наши исследования по изучению особенностей роста и развития климатипов ели европейской проводились в географических культурах 1977 и 1979 гг. создания в квартале 102 выдел 21 Езерского лесничества Чериковского лесхоза по общепринятой программе и методике [5]. Местонахождение участка относится к Оршанско-Могилевскому лесорастительному району подзоны дубово-темнохвойных лесов и входит в ареал сплошного распространения ели в Беларуси. Ранее территория посадок представляла древостой, состоявший из ели с примесью сосны и березы. Тип леса – ельник черничный, тип условий местопроизрастания В3, бонитет II. Почва на участке дерново-подзолистая, развиваемая на супесях легких пылеватого-песчаных, подстилаемых песками рыхлыми, ниже мореной. Уровень грунтовых вод от 160 см и ниже. Сеянцы высажены по схеме 2,5x0,75 м. Всего испытывается 26 климатипов в 2-7-кратной повторности. Общая площадь культур 14,8 га.

Исследования роста и состояния географических культур проводились на учетных рядах, расположенных посредине участка данного климатипа. В результате исследований выявлено, что наибольшую высоту, от 17,9 до 19,8 м, имеют климатипы из Ленинградской, Псковской, Калужской областей и Эстонии. Хорошим ростом и состоянием наряду с местными климатипами обладают варианты южных районов происхождения (Ровенская, Тр. «Закарпатлес», Тр. «Прикарпатлес», Львовская), имеющих процент от контроля (Могилевская область, Чериковский лесхоз 17,7 м – 100%) от 101 до 110%.

Запас культур местного климатипа составляет 308 м<sup>3</sup>/га. Наибольший запас древесины на 1 га выявлен у климатипов ели из Тр. «Прикарпатлес», Ровенской, Ленинградской областей и Эстонии,

превышающих контроль от 6 до 34%. Наименьший запас древесины на 1 га принадлежит происхождениям из Татарской и Удмуртской АССР и Вологодской, Костромской областей (153-167 м<sup>3</sup>/га) [6].

Сравнение таксационных характеристик различных климатипов ели европейской помогает проследить увеличение средних значений диаметров и высот от северных и восточных районов происхождения ели к южным и западным. Однако следует отметить, что некоторые, даже отдаленные климатипы (Ленинградский), отличаются хорошим ростом и высокой продуктивностью. Исследованиями ученых было установлено, что при перемещении семян из одних географических районов в другие отдельные признаки почти полностью сохраняются, а некоторые изменяются в той или иной мере под воздействием новых условий среды.

Изучением состояния, роста и развития лесных древесных пород в зависимости от географического происхождения занимались и занимаются многие ученые. Знание поведения климатипов древесных пород в иных условиях роста имеет не только теоретический, но и практический интерес, так как позволяет выявить лучшие из них и дает возможность рационально районировать заготовки семян и обоснованно использовать посадочный материал в разных климатических условиях.

Оценка адаптации, развития, роста в новых условиях произрастания на различных возрастных этапах позволит систематически уточнять лесосеменное районирование, выделять перспективные климатипы, а также учитывать особенности перемещаемых климатипов.

#### Литература

1. Повышение продуктивности лесов на селекционно-генетической основе / А.И. Савченко [и др.]. – Минск: Ураджай, 1981.
2. Лацевич, А.В. Результаты исследования географических культур сосны обыкновенной / А.В. Лацевич, Н.И. Якимов // Труды БГТУ. Сер. I. Лесн. хоз-во. – 2003. – Вып. XI. – С. 239-244.
3. Мерзленко, М.Д. Лесоводственная и генетическая ценность географических лесокультур / М.Д. Мерзленко, Г.Г. Мельник // Доклады ТСХА. – 1997. – № 268. – С. 102-106.
4. Правдин, Л.Ф. Сосна обыкновенная: Изменчивость, внутривидовая систематика и селекция / Л.Ф. Правдин; под ред. Н.Е. Кабанова. – М.: Наука, 1964. – 192 с.
5. Проказин, Е.П. Изучение имеющихся и создание новых географических культур (Программа и методика работ) / Е.П. Проказин. – М., 1989. – 7 с.
6. Ковалевич, А.И. Особенности роста и развития провениенций ели европейской в географических культурах / А.И. Ковалевич, С.Н. Верас, Е.А. Фомин // Труды БГТУ. Сер. I. Лесное хозяйство. – Минск, 2013. – Вып. XXI. – С. 138-140.

## НАТАЛЬНОЕ РАЗВИТИЕ БЕСХВОСТЫХ АМФИБИЙ УРБАНИЗИРОВАННЫХ ТЕРРИТОРИЙ г. МОЗЫРЯ

В последние годы всё больший интерес вызывает репродукция животных урбанизированных территорий. Большинство работ, посвященных наземным позвоночным городом, касаются птиц и млекопитающих, а работы, связанные с амфибиями, носят общий характер. Амфибии также являются важным компонентом экосистемы. Размножение и развитие на урбанизированной территории этих животных является важной проблемой, так как от успешности данного процесса зависит все будущее данной популяции.

Исследования проводились в городе Мозыре Гомельской области на водоемах естественного происхождения, которые постоянно подвергаются антропогенному воздействию человека, в периоды с 16.04.2011 по 22.09.2011, 10.04.2012 по 20.07.2012, 14.04.2013 по 05.08.2013.

Поиск и сбор амфибий в природе производился несколькими методами: визуально, по брачным «концертам» самцов весной (акустически), путем выявления обитания личинок в водоемах в период размножения. Для сбора земноводных использовался герпетологический сачок. Отлов производился с целью морфологического описания. Впоследствии земноводные выпускались в природу.

За весь период исследований было отмечено 8 видов бесхвостых амфибий: остромордая лягушка (*Rana arvalis*), краснобрюхая жерлянка (*Bombina bombina*), травяная лягушка (*Rana temporaria*), чесночница обыкновенная (*Pelobates fuscus*), съедобная лягушка (*Rana esculenta*), прудовая лягушка (*Rana lessonae*), озерная лягушка (*Rana ridibunda*) и зеленая жаба (*Bufo viridis*). Наиболее детальные наблюдения проводились на Бобровском озере №2, так как именно оно характеризуется наиболее постоянным численным составом и наибольшим разнообразием бесхвостых амфибий. Здесь в период размножения самым распространенным видом является травяная лягушка (*Rana temporaria*), и большинство полученных сведений касаются именно ее, в меньшей степени чесночница обыкновенная (*Pelobates fuscus*).

В Бобровском озере №1 исследования проводились лишь в 2011 г., так как из-за сильного загрязнения бытовым мусором амфибии покинули этот водоем и в последующие годы на этой территории их не удалось обнаружить. Именно по этой причине для исследований были выбраны дополнительные водоемы на Пхове и в Лесопарке «Молодежный».

Сроки пробуждения и появления земноводных в местах размножения, а также появления первых кладок существенно отличаются



по годам и зависят, прежде всего, от погодных условий. Так, первые кладки травяной лягушки (*Rana temporaria*) в 2011 году были обнаружены 16 апреля при температуре воды от +12 до +14° С. Массовое размножение и образование крупных брачных скоплений наблюдалось в середине апреля и продолжалось до конца месяца, с начала мая новых кладок не наблюдалось, лягушки в основном покинули места размножения. В это же время были обнаружены кладки краснобрюхой жерлянки (*Bombina bombina*), чесночницы обыкновенной (*Pelobates fuscus*) и остромордой лягушки (*Rana arvalis*).

В 2012 году 14 апреля при температуре +12° С были обнаружены кладки травяной лягушки (*Rana temporaria*). К 27 апреля размножение закончилось, новых кладок не обнаружено и лягушки покинули места размножения. В этом же году к концу месяца (28.04) были обнаружены кладки съедобной лягушки (*Rana esculenta*) и прудовой лягушки (*Rana lessonae*) при температуре от +16 до +18° С.

В 2013 году первые кладки травяной лягушки (*Rana temporaria*) были обнаружены 17 апреля при температуре воды от +10 до +12° С. Однако хотелось бы отметить, что массовый выход был отмечен значительно раньше, но из-за резкого похолодания погибло множество особей. Массовое размножение закончилось 24 апреля, и особи покинули водоем. Рядом с кладками травяной лягушки 22 апреля были обнаружены кладки зеленой жабы (*Bufo viridis*) в виде шнуров, переплетающих кладки травяной лягушки (*Rana temporaria*). В отличие от травяной лягушки (*Rana temporaria*) зеленая жаба размножалась до конца апреля, а именно 27.04. 26 апреля были обнаружены первые кладки съедобной лягушки (*Rana esculenta*) при температуре от +15 до +17° С.

Сравнивая полученные нами данные с исследованиями, проводимыми в предыдущие годы, можно сделать вывод, что из-за сдвигов в погодных условиях, которые происходят в последние 3-4 года, сроки выхода земноводных и начала размножения сдвигаются. Если с 1995 по 2003 лидирующим был месяц март, то в 2011-2013 – месяц апрель.

Соответственно сдвигается и период откладки икры и развитие головастиков. В большей степени важным компонентом является температурный показатель. Чем выше температура, тем быстрее развиваются головастики. Но, не смотря на это, быстрее всех развиваются головастики зеленой жабы (*Bufo viridis*): развитие происходит за 45-55 дней. Размеры вышедших на сушу жабят составляют всего 14-16 мм, в то время как взрослые особи достигают 140 мм в длину. Следующее место в развитии головастиков занимают головастики травяной лягушки (*Rana temporaria*) – 50-90 суток, и чесночницы обыкновенной (*Pelobates fuscus*) – 56-110 суток. Наиболее медленно развиваются головастики прудовой лягушки (*Rana lessonae*). Промежуточное положение занимают по скорости развития головастики остромордой лягушки (*Rana arvalis*) –

60-70 дней, краснобрюхой жерлянки (*Bombina bombina*) – 51-74 дней и съедобной лягушки (*Rana esculenta*) – 60-65 дней. Необходимо также отметить, что личинки амфибий, вылупившиеся из икринок, отложенных одной определенной лягушкой, с первых дней растут и развиваются неравномерно. В результате очень скоро между особями из одной кладки возникает существенная разница в размере и в развитии, т.е. срabатывает "эффект группы", что позволяет предотвратить чрезмерный рост числа амфибий.

На основании вышесказанного можно сделать вывод, что в пределах г. Мозыря, интенсивно урбанизированной зоны, в целом существуют условия, необходимые для размножения некоторых видов земноводных. Как видно, наиболее приспособилась к таким условиям существования травяная лягушка (*Rana temporaria*), которая каждый год мечет икру в один и тот же водоем. Остальные виды также приспособились к данным водоемам, но отличаются лишь тем, что то появляются, то исчезают в данной местности. Особенностью 2013 года является появление зеленой жабы (*Bufo viridis*) на Бобровском озере №2, которая в предыдущие годы не была здесь отмечена.

Несмотря на низкую чувствительность травяных лягушек (*Rana temporaria*) по сравнению с другими видами к загрязнению водоемов, в слишком загрязненной, как правило, бытовыми отходами воде они не встречаются. Что говорит об исчезновении этого вида на Бобровском озере №1.

Начало икрометания и продолжительность развития головастиков на урбанизированных территориях зависит от температурных условий водоема. Если это мелкий, хорошо прогреваемый водоем, который не загрязняется органическими веществами, то головастики развиваются в зависимости от своих физиологических особенностей, и такое развитие происходит в минимальный срок. В тоже время в более глубоком менее прогреваемом водоеме головастики развиваются медленнее. Если же водоем подвержен органическим загрязнениям, было установлено некоторыми авторами, что период развития головастиков удлинится. На наших водоемах четко видно, что амфибий в таком случае не предпочитают там откладывать икру.

#### Литература

1. Жизнь животных: в 7 т. / под ред. А.Г. Банникова. – М.: Просвещение, 1980-1987. – Т. 5: Земноводные. Пресмыкающиеся / А.Г. Банников [и др.]. – 1985. – 399 с.
2. Ласуков, Р.В. Обитатели водоемов: Карманный определитель / Р.В. Ласуков. – М.: Лесная страна, 2009. – 129 с.
3. Пикулик, М.М. Земноводные Белоруссии / М.М. Пикулик. – Минск: Наука и техника, 1985. – С. 153.

## СОВРЕМЕННОЕ СОСТОЯНИЕ ИХТИОФАУНЫ МАЛЫХ РЕК НАРОВЛЯНСКОГО РАЙОНА

Приведены сведения о видовом разнообразии рыб в реке Мытва.

Установлено, что видовой состав ихтиофауны в исследуемом водотоке представлен 7 видами, относящимися к 2 отрядам, 3 семействам, 7 родам.

### Введение

Республика Беларусь располагает хорошо развитой речной системой, в которой большинство водотоков (19,3 тысяч из 20,8 тысяч) являются малыми реками с длиной менее 100 км, на долю которых приходится 93% всех рек [1].

На данный момент накопилось большое количество информации о случаях поимки новых видов рыб, ранее не отмечавшихся в водоемах того или иного региона.

Со стороны Украины в реку Припять и ее бассейн могут проникать новые виды, которые до сих пор не выявлены на территории Беларуси [2]. Их появление в нашей ихтиофауне неизбежно будет приводить к перестройкам в экологических цепях питания и другим последствиям (изменение качественного состава ихтиофауны) [2, 4].

В последние годы пробудился интерес к ресурсам малых рек. Малые реки характеризуются быстрыми перестройками в экосистемах, их ихтиофауна наиболее чувствительна к действию различных факторов антропогенного и природного характера. Малые реки играют большую роль в восстановлении ихтиофауны крупной реки при исчезновении ее биоты [7]. Исследования ихтиофауны малых рек бассейна р. Припять носили фрагментарный характер или вообще не проводились. В этой связи необходим постоянный мониторинг над видовым разнообразием ихтиофауны р. Припять [5] и особенно малых рек ее бассейна [6].

В связи с этим целью данной работы является определение видового разнообразия ихтиофауны малых рек Наровлянского района.

**Методы исследования.** Сбор материала проведен в сентябре-ноябре 2012 г. При выборе реки для исследований учитывались следующие факторы: отсутствие научных данных, принадлежность к малым рекам, наличие незначительной антропогенной нагрузки. В качестве орудия отлова использован сачок с металлической рамой размером 40x50 см, размер ячеи – 8 мм.

*Река Мытва.* Правый приток р. Припять, начинается вблизи д. Березовка Мозырского района, протекает по территории Мозырского, Ельского и Наровлянского районов. Протяженность 47 км. Русло

канализировано. Сбор материала проведен на участке вблизи д. Гридни (участок № 1) и д. Конопот (участок № 2). Протяженность каждого участка отлова – около 1000 м, средняя глубина – 60-80 см, имеются углубления до 1,4 м. Участок отлова № 1 характеризуется наличием дамбы, быстрым течением, имеются песчаные перекааты, ямы, часто встречаются подводные коряги. Грунт песчаный, местами илистый, по берегам развита водная растительность (рисунок 1).



Рисунок 1 – Участок отлова на р. Мытва (собственное фото, 2012)

Участок отлова № 2 расположен в низовье р. Мытва вблизи впадения в р. Припять, характеризуется наличием песчаных перекаатов, встречаются подводные коряги, русло реки извилистое, берега высокие, обильно заросшие растительностью, (различные виды рдестов, стрелолист, и др.). Грунт песчано-илистый, в ямах дно заилено. На данном участке отмечено большое разнообразие биотопов. В ходе исследования участка отлова была выявлена самка узкопалого рака.

Поскольку в ходе исследований были изучены небольшие относительно размеров изучаемого водотока участки, использовано только одно орудие отлова, то полученные нами данные по видовому разнообразию ихтиофауны реки Мытва Наровлянского района не следует считать абсолютными. В то же время они вполне объективны и могут использоваться при сравнительном анализе структуры ихтиоценозов.

#### **Результаты исследований и их обсуждение**

Общее количество рыб, отловленных в р. Мытва, на ноябрь 2012 г. составило 42 экземпляра. В таблице 1 отражено распределение видов по видовому составу и численности.

Таблица 1 – Распределение видов по видовому составу и численности на участках р. Мытва (сентябрь-ноябрь 2012 г.)

№	Вид	Количество отловленных рыб,				Итого: экз. (%)
		экз.				
		Участок № 1		Участок № 2		
15.09	10.11	7.10	10.11			
1	Лещ обыкновенный ( <i>Abramis brama L.</i> )	1	-	-	-	1 (2,4%)
2	Плотва обыкновенная ( <i>Rutilus rutilus rutilus L.</i> )	3	1	8	-	12 (28,6%)
3	Пескарь обыкновенный ( <i>Gobio gobio gobio L.</i> )	-	5	3	-	8 (19,0%)
4	Щиповка обыкновенная ( <i>Cobitis taenia L.</i> )	3	-	-	-	3 (7,1%)
5	Уклея обыкновенная ( <i>Alburnus alburnus alburnus L.</i> )	1	12	-	1	14 (33,3%)
6	Ерш обыкновенный ( <i>Gymnocephalus cernua L.</i> )	-	-	-	1	1 (2,4%)
7	Окунь речной ( <i>Perca fluviatilis L.</i> )	3	-	-	-	3 (7,1%)
Итого		11	18	11	2	42 (100%)

В результате проведенных исследований на р. Мытва установлено 7 видов рыб, относящихся к 3 семействам (карповые, окуневые, вьюновые). Основу улова составили: *Alburnus alburnus alburnus* (L.) – 33,3%, *Rutilus rutilus rutilus* (L.) – 28,6%, *Gobio gobio gobio* (L.) – 19,0% по численности рыб всего улова.

Учитывая то, что р. Мытва – приток 1-го порядка р. Припять, видовое разнообразие рыб должно быть значительно выше, данные исследования будут продолжены в весенне-летний период.

В таблице 2 отражена биогеографическая и экологическая характеристика рыб на участках р. Мытва.

Таблица 2 – Биогеографическая и экологическая характеристика рыб р. Мытва

Виды рыб	Фаунистический комплекс	Образ жизни	Тип питания	Отношение к нерестовому субстрату
1	2	3	4	5
Окунь речной ( <i>Perca fluviatilis L.</i> )	Бореальный равнинный	Лимнофил	Ихтиобентофаг	Фитофил
Щиповка обыкновенная ( <i>Cobitis taenia L.</i> )	Бореальный равнинный	-	-	-

Продолжение таблицы 2

1	2	3	4	5
Пескарь обыкновенный ( <i>Gobio gobio gobio L.</i> )	Бореальный равнинный	Реофил	Бентофаг	Псаммофил
Плотва обыкновенная ( <i>Rutilus rutilus L.</i> )	Бореальный равнинный	Лимнофил	Эврифаг	Фитофил
Уклейка обыкновенная ( <i>Alburnus alburnus L.</i> )	Понтокаспийский пресноводный	Реолимнофил	—	Фитофил
Ерш обыкновенный ( <i>Gymnocephalus cernuus L.</i> )	Бореальный равнинный	Лимнофил	Бентофаг	Фитофил
Лещ обыкновенный ( <i>Abramis brama L.</i> )	Понтокаспийский пресноводный	Лимнофил	Бентофаг	Фитофил

Данные, представленные в таблице, свидетельствуют о принадлежности рыб р. Мытва к двум фаунистическим комплексам: бореальному равнинному (60,0%) и понтокаспийскому пресноводному (40,0%) и различным экологическим группам по образу жизни, типу питания. В структуре рыбного населения р. Мытва преобладающими являются виды с коротким жизненным циклом.

#### Выводы

На ноябрь месяц в р. Мытва было отловлено 42 экземпляра. Основу улова на участке №1 составила *Alburnus alburnus alburnus L.* – 30,9%, на участке №2 – *Rutilus rutilus rutilus L.* – 19,0% по численности рыб всего улова. Видовой состав ихтиофауны в исследуемом водотоке представлен 2 отрядами (*окунеобразные, карпообразные*), 3 семействами (*окуневые, карповые, вьюновые*), 7 родами, 7 видами (*окунь речной, пескарь обыкновенный, плотва обыкновенная, уклейка обыкновенная, щиповка обыкновенная, ерш обыкновенный, лещ обыкновенный*) [8].

#### Литература

1. Тарзеў, Ю.А. Блакітны скарб Беларусі: Рэкі, азёры, вадасховішчы, турыскі патэнцыял водных аб'ектаў / Ю.А. Тарзеў, У.І. Цярэнцьеў. – Мінск : БелЭн, 2007. – 480 с.
2. Ризевский, В.К. Потенциально новые виды рыб водоемов бассейна р. Припять на территории Беларуси / В.К. Ризевский, В.М. Плюта // Современные экологические проблемы устойчивого развития Полесского региона и сопредельных территорий: наука, образование, культура : материалы 3 Международ. науч.-практ. конф. : в 3 ч. / редкол.: В.В. Валетов [и др.]. – Мозырь, 2007. – Ч. 1. – С. 198–200.
3. Ризевский, В.К. Изменения состава фауны рыб бассейна р. Припять за обозреваемый период времени / В.К. Ризевский // Природнае асяроддзе Палесся: асаблівасці і перспектывы развіцця : тэзісы дакл. III Міжнар. навук. канф., Брэст, 7-9 чэрв. 2006 г. / Палескі аграрна-экалагічны інстытут; рэдкал.: М.В. Міхальчук [і інш.]. – Брэст, 2006. – С. 149.
4. Bogutskaya, N.G. Some new data to morphology of *Rhodeus sericeus* (Cyprinidae: Acheilognathinae) and a description of a new species, *Rhodeus colchicus*, from west

Transcaucasia / N.G. Bogutskaya, A.M. Komlev // New contributions to freshwater fish research St. Petersburg, 2001 / proceedings of the zoological institute. – St. Petersburg, 2001. – С. 81–98.

5. Плюта, М.В. Структура контрольного промыслового улова на участке реки Припять в осенний период / М.В. Плюта, В.К. Ризевский, И.В. Новик // Современные экологические проблемы устойчивого развития Полесского региона и сопредельных территорий: наука, образование, культура : материалы III Междунар. науч.-практ. конф., Мозырь, 2007. – С. 193–198.

6. Есин Е.В. Структура населения и условия обитания рыб типичной малой реки Западной Камчатки: автореф. дис. ... канд. биол. наук : 03.00.10 / Е.В. Есин; ВНИРО. – М., 2008. – 24 с.

7. Куницкий, Д.Ф. Современный состав ихтиофауны водоемов бассейна р. Припять / Д.Ф. Куницкий, В.К. Ризевский // Природнае асяроддзе Полесся: сучасны стан і яго змены : матэрыялы канф., Брэст, 2002. – Ч. 2. – С. 380–385.

8. Жуков, П.И. Рыбы : попул. энцикл. справочник. Рыбы Белоруссии / П.И. Жуков. – Минск : Наука и техника, 1989. – 415 с.

*А. Н. Крицкая*

*УО ГГУ им. Ф. Скорины (г. Гомель)*

## **ГЕРПЕТОБИОНТНЫЕ БЕСПОЗВОНОЧНЫЕ, ОБИТАЮЩИЕ ВБЛИЗИ ОТВАЛОВ ФОСФОГИПСА ГОМЕЛЬСКОГО ХИМИЧЕСКОГО ЗАВОДА**

В ходе урбанизации и строительства различных промышленных комплексов изменяются климатические факторы: микроклимат, режим температуры, влажность, состав атмосферного воздуха [1, с. 58-77]. Эти факторы влияют на численность, видовой состав, распространение и структуру фауны. Изучая животных, обитающих в промышленных районах, можно оценить состояние городских экосистем.

Такие представители герпетобия, как жужелицы, признаны эффективным и удобным индикатором состояния окружающей среды [2, с. 204-211]. Они многочисленны по своему видовому составу и не имеют тесной зависимости от каких-либо узкоспециализированных факторов, но чувствительны к антропогенной нагрузке.

В качестве объекта исследования нами были избраны жесткокрылые – самый богатый видами отряд живых организмов на Земле, – которые обитают в подстилке и верхних слоях почвы.

Исследования, касающиеся влияния промышленных предприятий Гомеля на жесткокрылых, единичны [3, с. 185-192]. Совокупность исследований нами сообществ беспозвоночных животных, обитающих на территориях непосредственно прилегающих к отвалам Гомельского химического завода, за несколько лет позволяет провести предварительную оценку особенностей сообществ [4, с. 118-121; 5, с. 181-182].

Исследования проводились в период с мая по сентябрь 2011 года на участке в окрестностях Гомельского химзавода, который располагался непосредственно у отвалов фосфогипса. Верхний горизонт почвы на глубину 3-5 см представлял собой сплошной слой фосфогипса. Растительность скудная, представлена преимущественно злаками (мятлик, тимофеевка, лисохвост). Из древесных насаждений – береза повислая, тополь пирамидальный. Встречаются небольшие кустарники. Недалеко от стационара находился искусственный водоем (оградительный канал).

Для сбора герпетобионтных беспозвоночных использовались почвенные ловушки в виде полистироловых стаканчиков, объемом 0,25 л. В качестве фиксатора был использован 9% раствор уксусной кислоты. Всего обработано 400 ловушко-суток.

Собранные жесткокрылые в лаборатории выкладывались из ловушек на ватные слои для дальнейшего хранения и определения. Идентификация видов жесткокрылых проводилась с использованием определительных таблиц.

В результате проведенных исследований на стационарах, расположенных вблизи отвалов фосфогипса, было обнаружено 62 вида жесткокрылых, а также представители класса паукообразных, типа кольчатых червей, семейства муравьев и других насекомых.

Наиболее богато в видовом отношении среди жесткокрылых были представлены жуки (34 вида), стафилиниды (12 видов) и листоеды (10 видов).

При изучении зоогеографического анализа сообщества герпетобионтных жесткокрылых нами было обнаружено 62 вида, относящихся к 20 семействам. При оценке распространения нами было выделено 16 зоогеографических элементов (55,17% от всех типов ареалов, отмеченных для Белорусского Полесья [6, с. 16]), объединенных в 5 групп: космополитные, циркумареалы, трансареалы, западно-центрально-палеарктические и западнопалеарктические. Подобное представительство групп ареалов в целом характерно для данного региона [6].

При рассмотрении распространения герпетобионтных жесткокрылых, обитающих вблизи отвалов фосфогипса, нами был обнаружен один космополитический вид: *Trax scaber*. Он составил 1,61% от всех видов, отмеченных нами в результате исследования.

Среди видов, обитающих по всей Голарктике и занимающих циркумареалы (11,29%), нами около отвалов были встречены циркумпозональные и циркумтемператные виды, представительство которых было равным, а также один циркумбореальный вид – *Silvanus bidentatus*.

Группа транспалеарктических зоогеографических элементов была самой обширной (40,33%), что почти в 2 раза больше, чем в целом по всем экосистемам Белорусского Полесья (25,4%), и включала транспалеаркти-



ческие и трансевразийские области распространения, подразделяющиеся на географические зоны. Транспалеарктический полизональный ареал занимали 10 видов, в той или иной форме связанных с герпетобием и относящихся к 9 семействам. Транспалеарктические полизонально-южносибирские виды были только жуличицы: *Microlestes minutulus*, *Poecilus versicolor* и *Badister bullatus*.

Трансевразийский тип распространения включал в себя трансевразийские суббореальные виды из 2 семейств жесткокрылых: *Cantharis rustica* (сем. Cantharidae), *Carabus granulatus* (сем. Carabidae); трансевразийские температурные (самый многочисленный — 8 видов, относящиеся к 6 семействам) и трансевразийские температурно-южносибирские (2 вида жуличицы: *Calathus micropterus* и *Bembidion articulatum*). Ареалы суббореальных видов чаще более узкие из-за значительного дефицита влаги в центральных районах в пределах пояса.

Западно-центрально-палеарктическая группа ареалов вблизи отвалов включала в себя собственно западно-центрально-палеарктические (3 вида из 3 семейств, евро-сибирско-центральноазиатские (8 видов из 4 семейств), евро-байкальские (2 вида, относящиеся к 2 семействам: *Morychus aeneus* (сем. Vyrhidae) и *Calathus erratus* (сем. Carabidae)); евро-ленские (2 вида из 2 семейств: *Notoxus monoceros* (сем. Anthicidae), *Silvanus unidentatus* (сем. Silvanidae) и евро-казахстанские виды — две жуличицы: *Amara aenea* и *Epaphius secalis*). При зоогеографическом анализе видов, собранных нами ранее [6, с. 181], западно-центрально-палеарктические виды были наиболее встречаемыми. К данной области распространения принадлежит ряд видов, среди которых нередко обычные, широко распространенные в лесных районах Европы.

Западнопалеарктическая группа ареалов не была широко представлена (19,36%) и включала в себя 3 типа зоогеографических элементов: собственно западнопалеарктический (2 вида из 2 семейств), европейский (6 видов, относящиеся к 6 семействам) и евро-кавказский (4 вида из 2 семейств). К данной группе относится ряд видов, довольно широко распространенных в умеренной Европе, куда и относится Беларусь.

Подводя итог проведенного исследования, мы можем отметить, что в сообществах герпетобионтных жесткокрылых в окрестностях Гомельского химического завода преобладали виды с транспалеарктическими и западно-центрально-палеарктическими ареалами, что контрастирует с данными, характерными в целом по Полесью. Это можно, с нашей точки зрения, объяснить тем, что отходы химического производства, которыми и являются отвалы фосфогипса, значительно обедняют фауну, вынуждая селиться в подобных условиях виды с широкими областями зоогеографического распространения, то есть достаточно экологически пластичными, чтобы выживать в подобных экстремальных условиях.

Появление со временем на отвалах больше растительности и расположение рядом сельскохозяйственного поля способствуют расселению фитофагов. Сообщества других насекомых еще не устоялись на изучаемых территориях. Исходя из наших исследований, мы можем сказать, что стационары еще формируются и различные виды герпетобионтов заселяют новые экологические ниши.

Гигропреферendum герпетобионтных жесткокрылых в окрестностях Гомельского химического завода широко представлен и включает весь спектр форм: от гигрофилов до ксерофилов. Доминантными явились виды, которые предпочитают местообитания с нормальным увлажнением, т.е. мезофильные виды (52,56%). Субдоминанты представлены гигрофилами (19,23%). Наличие гигрофилов может быть связано с наличием искусственного водоема, расположенного недалеко от изучаемой территории. Водоем здесь поддерживается за счет дождей. Представители мезогигрофильной, мезоксерофильной и ксерофильной форм гигропреферендума были найдены практически в равном соотношении — 8,97%, 10,25% и 8,97% соответственно. Меньше всего было встречено видов, предпочитающих сухие и слабо увлажненные местообитания.

При оценке биотопической приуроченности виды были поделены на луговые, лесные, полевые, болотные и береговые. Стационары являются открытой территорией, что обуславливает распространение луговых видов как доминирующих. Разнообразие лесных видов характеризует растительность, которая формирует стационар «Лесок» и создает оптимальные условия для существования лесных видов. Появление полевых видов на территории вблизи отвалов фосфогипса Гомельского химического завода связано с расположенным недалеко сельскохозяйственным полем. Наличие болотных и берегового (*Dyschirius arenosus*) видов говорит о наличии водоема.

Растительный покров стационаров подвержен ежегодному изменению, а из-за обилия дождей образуются водоемы. Эти факторы влияют на доминирование тех или иных видов.

При рассмотрении пищевой специализации жесткокрылые классифицированы по трем группам: зоофаги, фитофаги и сапрофаги. Доминирующими видами явились фитофаги (45,45%). Субдоминантами явились зоофаги (44,16%) и в меньшем количестве были представлены сапрофаги (10,39%). Такая трофическая специализация связана с разнообразием и обилием кормовой базы. Разнообразие животного и растительного мира способно обеспечить пищей, и поэтому фитофаги и зоофаги преобладают. Огромное количество зоофагов можно объяснить присутствием паукообразных, муравьев и других представителей животных.

## Литература

1. Стадницкий, Г.В. Растительноядные наземные насекомые и загрязнение среды / Г.В. Стадницкий // Биологические методы оценки природной среды. – М.: Наука, 1978. – С. 58-77.
2. Приставко, В.П. Состояние энтомофауны как элемент экологического мониторинга: реакция жуужелиц (Coleoptera, Carabidae) на загрязнение среды нефтепродуктами / В.П. Приставко // Фауна и экология жесткокрылых Белоруссии / В.П. Приставко. – Минск: Навука і тэхніка, 1991. – С. 204-211.
3. Молодова, Л.П. Фауна и экология жесткокрылых Белоруссии / Л.П. Молодова. – Минск: Навука і тэхніка, 1991. – С. 185-192.
4. Галиновский, Н.Г. Карабидокомплексы окрестностей отвалов фосфогипса Гомельского химического завода / Н.Г. Галиновский, А.Н. Крицкая, А.С. Самарченко // Известия ГГУ. – № 3, Ч. 1. – Гомель, 2009. – С. 118-121.
5. Галиновский, Н.Г. Зоогеографическое распространение жесткокрылых-герпетобионтов, обитающих на терриконах фосфогипса Гомельского химического завода / Н.Г. Галиновский, А.Н. Крицкая, А.С. Самарченко // Сахаровские чтения 2010 года: экологические проблемы XXI века: материалы 10-й междунар. науч. конф. 20-21 мая 2010 г., г. Минск, Республика Беларусь: в 2 ч. / редкол.: С.П. Кундас (гл. ред) [и др.]. – Минск: МГЭУ им. А.Д. Сахарова, 2010. – Ч. 1. – С. 181-182.
6. Aleksandrowicz, O.R. Zoogeographical analysis of the Byelorussian Polesye beetle fauna (Insecta, Coleoptera) / O.R. Aleksandrowicz, S.A. Kaptsiuh // Acta Agrophysica. – V. 67, 2002. – P. 15-23.

**В. И. Прокочик**

*УО МГПУ им. И. П. Шамякина (г. Мозырь)*

## **ХРОНОЛОГИЧЕСКИЕ ИЗМЕНЕНИЯ ЧИСЛЕННОСТИ ПОПУЛЯЦИИ КРАПЧАТОГО СУСЛИКА (*CITELLUS SUSLICUS*, *GULDENST., 1770*) НА ТЕРРИТОРИИ РЕСПУБЛИКИ БЕЛАРУСЬ**

В наше время вопрос сохранения биологического разнообразия млекопитающих на примере крапчатого суслика наиболее актуален, т.к. он является палеоэндемиком в Беларуси.

Существенное сокращение численности крапчатого суслика за последние 50 лет отмечено в ряде районов республики, а сохранившиеся малочисленные колонии разобщены, носят локальный характер и находятся, по нашему мнению, в состоянии глубокой депрессии.

В данной статье анализируется состояние популяции крапчатого суслика в периоды, начиная с 1930-х годов и до наших дней. Снижение численности этого вида в разных частях ареала началось в послевоенные годы, с восстановлением сельского хозяйства и преимущественным развитием зернового направления, что привело к сокращению степных участков и увеличением пахотных земель [2]. В результате, многие поселения сусликов попросту исчезли из-за запашки нор.

Еще в середине XX века численность крапчатого суслика была столь высока, что для борьбы с ним в массовом порядке использовались даже боевые отравляющие вещества, например, в 1951 году в Беларуси в основных поселениях хлорпикрином было затравлено около 2 млн. норок. Норы зверьков с небольшой эффективностью заливали водой и керосином. Огромные потери население сусликов в Беларуси потерпело в конце 1960-х – начале 1970-х годов, после применения в качестве средства борьбы аммиачной воды. Параллельно с истреблением сусликов, как вредителей сельского хозяйства и как носителей возбудителя чумы, в течение XX века вид служил объектом пушного промысла. Отлов зверьков с этой целью достигал огромных масштабов. Так, в западной части Барановичского района один промысловик за день добывал до 100 особей. По приблизительной оценке, численность крапчатого суслика в Беларуси с 1960-го года снизилась на 80-90% [5].

По данным службы защиты растений, за период с 1958-1984 гг. практически на все виды сусликов негативно повлияло увеличение площадей распашки. Это приводило к постепенному дроблению популяций сусликов на все более мелкие группировки, увеличению их изоляции, вплоть до полного прекращения контактов.

Для реалистичной оценки состояния численности крапчатого суслика и прогноза выживания этого вида на территории агроценоза требуется глубокий анализ поселений, обширных оригинальных и литературных данных. Однако уже сейчас очевидно, что вопрос об охране представителей этой группы грызунов крайне актуален. Проблемы сохранения отдельных видов этих зверьков волновали специалистов давно. В 1930 году появились публикации, в которых описывались интенсивные заготовки шкурок суслика и подчеркивалась необходимость разработки мер охраны отдельных поселений [3].

Крапчатый суслик внесен в Красную Книгу Республики Беларусь, Красную книгу Польши и в Красную Книгу МСОП (Red List, 2000; 2004 IUCN Red List, с категорией VU (уязвимый таксон) по критериям A1c, как виды, для которых, отмечено, наблюдается или предполагается сокращение численности на 50% в течение последних 10 лет) [5]. Этот факт вызвал сопротивление работников сельскохозяйственных служб, которые мотивировали свои соображения тем, что, размножившись, суслики будут приносить большой вред сельскохозяйственным культурам [1]. Трудно оправдать такие высказывания. Создание условий для выживания одного из интереснейших аборигенов европейской фауны, даже вопреки некоторым прикладным задачам, больше соответствует духу нашего времени. Этот интересный зверек действительно считается серьезным вредителем сельскохозяйственных культур. Однако в результате истребления и распашки естественных мест обитания его численность сильно сократилась.

Важнейшая проблема сохранения биологического разнообразия нашей Республики целиком определяется возможностью выживания различных живых организмов вне зависимости от их прикладного значения в современных условиях. В этом аспекте большое внимание привлекает популяция крапчатого суслика.

Однако в нашей Республике продолжают применяться разнообразные способы массового уничтожения грызунов, а именно сельскохозяйственная перепашка земель, на которых располагаются норы сусликов. Таким образом, возникла острая необходимость найти компромисс между развитием сельского хозяйства и проблемой сохранения биологического разнообразия. Для этого, прежде всего, необходимо объективно оценить состояние численности и перспективы выживания различных видов.

В июле 2013 года в БЕЛТА была опубликована статья, где практически впервые в средствах массовой информации Беларуси поднят вопрос о проблеме состояния численности популяции Крапчатого суслика, о необходимости пересмотра традиционных взглядов на вредоносную деятельность сусликов и, соответственно, на возможность их охраны. На примере уничтожения крапчатого суслика путём распашки сельскохозяйственных земель авторы убедительно продемонстрировали, что неуклонное падение численности этого вида требует экстренных мер по его сохранению в тех районах, где он практически исчез (например, в Кареличском районе Гродненской области) [6]. Полевые исследования в июле 2007 года в Дятловском районе под г.п. Мир также подтвердили исчезновение поселений в результате активной распашки земель и на данный момент нами выявлено существование лишь одной точки обитания вида.

Крапчатые суслики – обитатели сухих межей, залежных лугов – имеют здесь важнейшее биоценотическое значение. Сложная система нор этих зверьков обеспечивает возможность существования множества самых разнообразных организмов. В норах суслика обитает 12 тысяч различных видов животных разных систематических групп [4]. Нельзя недооценивать также эстетическое значение этих зверьков, которых легко наблюдать в природе с научными или познавательными целями.

Можно надеяться, что пробудившийся интерес к пересмотру статуса этих животных не только как вредителей и носителей инфекций, позволит объективно оценить необходимость разработки способов охраны этой уникальной группы грызунов.

#### Литература

1. Состояние и перспективы развития Красной книги животных Международного Союза охраны природы / С.Н. Кузьмин [и др.]. – Зоол. журн. № 10, 1998. – С. 1093-1102.

2. Лобков, В.А. Крапчатый суслик Северо-Западного Причерноморья: биология, функционирование популяций / В.А. Лобков. – Одесса: Астропринт, 1999. – 272 с.

3. Наумов, Н.П. Результаты промыслово-биологического обследования песчаного суслика. О промысле песчаника в Приаральских районах / Н.П. Наумов, Е.П. Спангенберг. – Пущное дело № 7, 1929. – С. 41.
4. Окулова, Н.М. Нора малого суслика как консорциум / Н.М. Окулова. – Паразитология № 5, 2003. – С. 361-379.
5. Красная книга Республики Беларусь животные / Г.П. Пашков (гл. ред.). – Минск: Беларуская энцыклапедыя, 2004. – Т. 1. – 318 с.
6. Национальный Интернет-портал Республики Беларусь [Электронный ресурс]. – Режим доступа: <http://www.belta.by>. – Дата доступа: 25.07.2013.

*С. А. Чепелов, В. Е. Савенок, Е. В. Шаматуйская*  
*ВГУ им. П. М. Машерова (г. Витебск)*

## ЗАЩИТА БОЛОТНЫХ ЛАНДШАФТОВ ОТ НЕФТЯНЫХ ЗАГРЯЗНЕНИЙ

Болотные экосистемы, как и другие природные образования физико-географической оболочки Земли, являются важнейшим звеном в цепи взаимодействующих компонентов природной среды. Они имеют тесную связь со всей окружающей средой и являются с энергетических позиций аккумулятивными системами, накапливающими органическое вещество и воду.

Последствия техногенных воздействий человечества на окружающую природную среду сказываются и на развитии болотных экосистем. Широкомасштабные мелиоративные работы по осушению и загрязнение болот нефтью и нефтепродуктами в результате аварийных сбросов приводят к дестабилизации биосферных процессов, обуславливают значительные изменения микроклимата, а также характера миграционных циклов химических элементов, следствием этого являются загрязнения вод, атмосферы и почв. По территории Республики Беларусь в одностороннем исчислении проходит около 2 тысяч км нефте- и продуктопроводов, многие предприятия используют нефтепродукты в своем технологическом процессе.

Целью данной работы было совершенствование существующих технологий и разработка технических средств очистки болотных экосистем от нефтяных загрязнений.

Современная практика борьбы с загрязнением водных объектов и болот нефтью и нефтепродуктами накопила определенный опыт в этой области, имеются разнообразные технические средства для локализации и ликвидации последствий залповых сбросов нефти [1]. Для болот с открытыми водными пространствами возникновение залпового сброса происходит аналогично водным объектам. Для разработки рекомендаций по защите болот от нефтяных загрязнений при авариях должны

учитываться как особенности болотных ландшафтов с точки зрения характера воздействия и последствий их нефтяного загрязнения, так и возможности проведения в этих ландшафтах различных технических мероприятий. Этот подход позволил классифицировать болота по степени опасности воздействия нефтяных загрязнений на них и обеспечения защиты болот от нефтяных загрязнений на 3 категории: припойменное болото, болото в плоском понижении и верховое, болото в котловине [2, 3].

Приведенная классификация болот позволяет определить геоландшафтное и гидрологическое положение этих объектов. Однако для оценки ущерба, причиненного им в случае аварийных разливов нефти, необходимо учитывать эколого-экономическую значимость водного объекта и болота. Этот классификационный признак является общим как для водного объекта, так и для болота. По этому признаку их можно разделить на: имеющие трансграничный перенос вод, охраняемые заповедные и хозяйственно-питьевого значения; другие водные объекты и болота.

При производстве работ по защите болот от нефтяного загрязнения необходимо учитывать характеристики болот, обуславливающие возможность распространения или естественной локализации разлившейся нефти [2]. Очистка поверхности болота от нефти может быть осуществлена путем ее смыва в подготовленные каналы с последующим сбором. Метод смыва нефти заключается в следующем: гидромонитором, поливочной машиной или другими техническими средствами, обеспечивающими подачу воды под давлением, вода подается из ближайшего источника по направлению к месту аварии. Вода с нефтью собирается в приемке, устроенном на границе разлитого перекачиваемого продукта, откуда откачивается она в котлован или обвалование.

При защите болот от загрязнения нефтью при авариях осуществляются следующие операции: подготовительные работы; обваловка вдоль границы разлива нефти; рытье канав вдоль обваловки; смыв нефти с поверхности болота в каналы; сбор нефти с помощью нефтесборных устройств (НСУ) с водных поверхностей котлованов; сбор загрязненной нефтью растительности.

Подготовительные работы направлены на увеличение несущей способности поверхности болот и включают в себя сооружение на болотах временных подъездных путей и пешеходных дорожек, а также площадок, на которых будет размещаться и работать техника.

В зависимости от характеристики почвы для повышения ее несущей способности на болотах могут быть использованы следующие технические средства: слани из лесоматериалов, лани из отбракованных труб, деревянные инвентарные щиты, настилы из деревянных железнодорожных шпал, сборно-разборные клефанерные дорожные покрытия, стальная

плетеная сетка в сочетании с рулонами синтетическими неткаными материалами.

Полосу строительных путей необходимо расчищать по возможности без нарушения поверхностного слоя. Крупные деревья и кустарники срезаются заподлицо с землей. На болотах с устойчивыми торфами устраиваются лежневые дороги поперечной укладкой бревен диаметром 12–20 см на продольные лежни или лежневые дороги из инвентарных щитов. При глубине торфа 0,8 м и выше или неустойчивом подстилающем грунте, а также на травяных болотах с ровной поверхностью без кочек и пней применяются инвентарные слани из лесоматериалов или настилы из шпал.

Для передвижения ремонтного персонала во время выполнения аварийно-восстановительных работ устраиваются пешеходные дорожки.

Размеры сооружаемой на болоте площадки для размещения и работы техники должны обеспечивать установку и размещение необходимых технических средств и материалов, нормальную работу землеройной и грузоподъемной техники. Для каждой категории болот разработаны типовые схемы ликвидации залповых нефтяных сбросов [2].

Для ликвидации нефтяных загрязнений с поверхности болот и водных объектов нами разработана комбинированная платформа [4, 5]. Комбинированная платформа эксплуатируется в сочетании с боновым оборудованием. Комбинированная платформа для сбора нефтенасыщенного сорбента и мусора с поверхности воды (рисунок) включает опорную поверхность (пята), на которой шарнирно закреплены две стяжки, закреплен вертикальный защитный экран, размещен нефтеприемный лоток и размещены два электропривода, на каждом из которых два ведущих шкива. На барабанах, насаженных на валы, на платформе размещена транспортерная лента из нефтестойкого материала, верхняя поверхность которой покрыта нефтевпитывающим материалом. Первый ведущий шкив каждого из электроприводов соединяется цепной (или ременной) передачей со шкивом, расположенным на конце вала, закрепленного в подшипниках на платформе с насаженным на него крайним верхним барабаном. К крайнему верхнему барабану пружинами прижимается отжимной ролик с возможностью вращения. Второй ведущий шкив каждого из электроприводов соединяется цепной передачей со шкивом вала, закрепленного снизу платформы, на котором с обеих его сторон размещены две конические шестерни, которые находятся в зацеплении с расположенными под углом  $90^\circ$  к каждой из них двумя коническими шестернями, которые передают крутящий момент диску с эксцентриком, на верхний конец которого насажена возвратно-поступательная лопатка. Платформа имеет перфорированное дно, снабжена металлическими штырями, двумя гидроцилиндрами и двумя ручками, расположенными по обе стороны платформы. Электропривод платформы снабжен устройством для защиты от перегрузки,



а в нефтеприемном лотке установлен кондуктометрический датчик уровня. Дополнительно в точке соединения платформы со стяжками установлены два контактных датчика для автоматического определения угла наклона платформы.

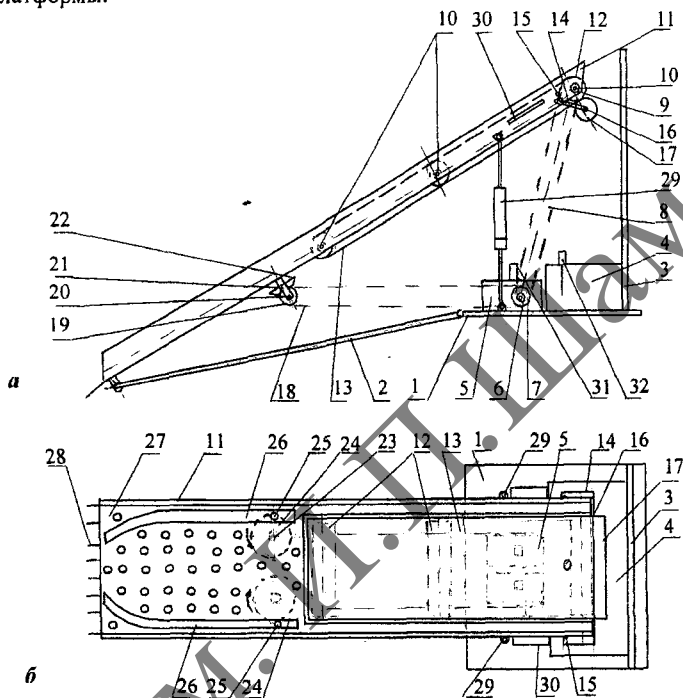

*а* – вид сбоку, *б* – вид сверху

- 1 - пята (опорная поверхность); 2 - стяжка; 3 - защитный экран; 4 - нефтеприемный лоток; 5 - электропривод; 6,7,9,19 - шкивы; 8,18 - цепная передача; 10, 20, 23 - вал; 11 - наклонная платформа; 12 - барабан; 13 - транспортная лента; 14 - боковая стойка; 15 - пружина; 16 - ось; 17 - отжимной ролик; 21, 22 - коническая шестерня; 24 - диск; 25 - эксцентрик; 26 - лопатка; 27 - перфорированное дно; 28 - штыри металлические; 29 - гидроцилиндр; 30 - ручка; 31 - монитор; 32 - датчик уровня

**Рисунок – Комбинированная платформа**

Комбинированная платформа работает следующим образом. Предварительно устанавливается на болото или водный объект боновое ограждение, чтобы локализовать нефтеразлив. В вершине угла, образованного берегом и лентой бонового ограждения, устанавливают опорную пятую устройства, на которую закрепляют вертикальный защитный экран и шарнирно наклонную платформу с установленной на

ней на барабанах транспортерной лентой. Определяют, исходя из профиля берега, требуемый угол наклона платформы и устанавливают его механически с помощью установленных на опорной пяте гидроцилиндров таким образом, что нижний конец платформы опускается в воду, после чего с помощью упоров жестко фиксируют платформу под требуемым углом наклона. Затем включают два электропривода, которые приводят в движение транспортерную ленту и приводят в возвратно-поступательное движение лопатки наклонной платформы. Скапливающиеся вдоль бонового ограждения нефтенасыщенный сорбент в смеси с нефтью и мусор попадают на наклонную платформу, при этом крупный мусор разбивается штырями на куски. На наклонной платформе нефтенасыщенный сорбент и мусор захватываются лопатками и подаются на транспортерную ленту, которая перемещает их в верхнюю часть с последующим сбрасыванием в нефтеприемный лоток и далее в сборную емкость. При этом транспортерная лента проходит между крайним верхним барабаном и отжимным роликом, что обеспечивает из нее отжим нефти в нефтеприемный лоток.

Кроме того, комбинированная платформа для сбора нефтенасыщенного сорбента и мусора может быть установлена на плавсредстве, в этом случае его можно применять на любом водном объекте, загрязненном нефтью, а угол ее наклона определяется автоматически при срабатывании, устанавливаемых на нижней стороне платформы контактных датчиков, которые обеспечивают пуск (останов) гидроцилиндров.

Разработанная нами комбинированная платформа повышает эффективность борьбы с нефтяными загрязнениями на водных объектах и болотах.

#### ● Литература

1. Инструкция по защите окружающей среды при авариях на нефтепроводах / В.К. Липский [и др.]; утв. конц. «Белнефтехим» 03.10.02, №480; согл. Проматомнадзором МЧС Респ. Беларусь 03.06.02. – № 06-1355, Минприроды Респ. Беларусь 05.01.2002. – № 03-06/149. – № 480. – Минск, 2002. – 135 с.
2. Защита водных объектов при аварийных разливах нефти / Д.П. Комаровский [и др.]; под ред. В.К. Липского. – Новополоцк: ПГУ, 2008. – 220 с.
3. Савенок, В.Е. Защита водных объектов и болотных ландшафтов витебской области при залповых выбросах нефти / В.Е. Савенок, С.А. Чепелов // Экосистемы болот и озер Белорусского Поозерья и сопредельных территорий: материалы междунар. научной конф., г. Витебск, 16-17 декабря 2010 г./ Витеб. гос. ун-т; под ред. В.Я. Кузьменко [и др.]. – Витебск: УО «ВГУ им. П.М. Машерова», 2010. – С. 109-111.
4. Шишакова, А.А. Автоматизация комбинированной платформы / А.А. Шишакова, С.А. Чепелов, В.Е. Савенок // Проблемы устойчивого развития регионов РБ и сопредельных стран: сборник научн. статей 2-й Междунар. научно-практ. конф., Могилев 27-29 марта 2012 г. / МГУ им. А.А. Кулешова – Могилев, 2012. – Ч. 2. – С. 309-312.
5. Савенок, В.Е. Технологии защиты водных объектов от нефтяных загрязнений / В.Е. Савенок, С.А. Чепелов // Технологические тенденции повышения промышленной

экологической безопасности, охраны окружающей среды, рациональной и эффективной жизнедеятельности человека: Материалы междунар. науч.-практ. конф. с участ. госуд. СНГ, г. Минск, 15-16.05.13. – Минск: ГУ «БелИСА», 2013. – С. 497-502.

*Н. С. Шпилевская*  
*УО ГГУ им. Ф. Скорины (г. Гомель)*

## **МЕТОДИЧЕСКИЕ АСПЕКТЫ ОЦЕНКИ ЭКОЛОГИЧЕСКОГО РИСКА, СВЯЗАННОГО С ЛЕСНЫМИ ПОЖАРАМИ**

Лесные пожары играют важную роль в формировании и развитии лесных экосистем. Во-первых, влияние этого фактора на лесные насаждения неожиданно и кратковременно, во-вторых, пожар влияет на все компоненты экосистемы, перестраивая ее структуру и формируя динамику развития. Пожары непосредственно влияют на изменения растительности и ее видовое разнообразие, в результате создаются новые и разрушаются старые связи и зависимости между компонентами лесной экосистемы. Под воздействием пожара в лесных экосистемах происходит ухудшение санитарного состояния поврежденных огнем и соседних насаждений, ухудшается гидрологический режим, возрастает эрозия почв, снижается плодородие почв, нарушается микробиологический состав почв, трансформируется напочвенный покров, происходит усыхание древостоя и нарушение естественного возобновления, также воздействие пожара влечет за собой ухудшение санитарных, рекреационных, экономических и эстетических аспектов жизнедеятельности человека. Стоит отметить, что при определенном не критическом уровне воздействия пирогенного фактора на леса происходит и положительное влияние пожара на экосистему: уничтожаются вредители, происходит интенсивное возобновление некоторых древесных пород, сгорает сухостой. В Беларуси за пожароопасный сезон 2012 года, который начинается в апреле, произошло 544 случая возгораний на площади 176 га. Таким образом, на сегодняшний день очень важно производить оценку экологического риска от лесных пожаров, которая позволит предотвратить, предупредить и минимизировать негативные последствия лесных пожаров. В данной работе предложены методические аспекты оценки экологического риска лесных пожаров.

Для оценки экологического риска от пожаров в лесных экосистемах учитывались 2 группы факторов. Первая группа – факторы, определяющие вероятность возникновения пожаров: потенциальная горимость территории, обусловленная типом условий местопроизрастания лесных насаждений; потенциальная горимость территории, обусловленная особенностями породного состава древостоя; реальная горимость

территории, обусловленная процентом площади гарей от общей площади лесных насаждений; поврежденность древостоя болезнями и вредителями. Вторая группа – факторы, определяющие вероятный ущерб от пожаров: вероятный ущерб видовому разнообразию, обусловленный числом видов деревьев и кустарников; вероятный ущерб продуктивности лесных экосистем, обусловленный запасом древесины; вероятный ущерб населению, сельскому хозяйству, инженерным сооружениям и коммуникациям. Каждый фактор оценивается в баллах по 5-балльной шкале. Общая оценка риска – это средний балл по всем факторам (чем больше балл, тем больше риск): до 1,50 – риск незначителен; 1,51-2,50 балла – низкая степень риска; 2,51-3,50 балла – средняя степень риска; 3,51-4,50 балла – повышенная степень риска; более 4,51 балла – высокая степень риска.

По распределению площадей гарей типы местопроизрастания можно разделить на несколько групп (по мере убывания горимости): 1)  $A_2$  (более 30% всех гарей); 2)  $A_4$  (10-30% всех гарей); 3)  $A_5, B_3, B_5$  (5-10% всех гарей); 4)  $A_1, A_3, B_2, B_4, C_2, C_4, C_5, D_2$  (1-5% всех гарей); 5)  $C_3, D_3, D_4$  (менее 1% всех гарей). Для оценки риска каждой из перечисленных групп присваивается балл: 1-5 баллов; 2-4 балла; 3-3 балла; 4-2 балла; 5-1 балл (чем выше риск, тем больше балл).

Для оценки риска при учете породного состава присваивается балл: доля сосны 75-100% – 5 баллов; доля сосны 50-75% – 4 балла; доля сосны 25-50% – 3 балла; доля сосны менее 25% – 2 балла; сосна отсутствует – 1 балл (чем выше риск, тем больше балл). Реальная горимость также является фактором риска. Оценивается по удельной площади гарей, обнаруженных при лесной таксации: 5 баллов – более 50%; 4 балла – 25-50%; 3 балла – 5-25%; 2 балла – 1-25%; 1 балл – отсутствуют (0%). Поврежденность древостоя болезнями и вредителями оценивается по удельной площади, на которой наблюдаются такого рода повреждения: 5 баллов – более 80%; 4 балла – 60-80%; 3 балла – 40-60%; 2 балла – 20-40%; 1 балл – до 20%. Вероятный ущерб видовому разнообразию оценивается по числу произрастающих в пределах квартала видов деревьев и кустарников: 1 балл – 1-3; 2 балла – 4-6; 3 балла – 6-8; 4 балла – 8-10; 5 баллов – 11 и более. Таким образом, чем выше разнообразие, тем больше будет ущерб от пожара и соответственно выше риск. Вероятный ущерб продуктивности лесных экосистем оценивается по запасу древесины ( $m^3/га$ ): 1 балл – менее 5; 2 балла – 5-10; 3 балла – 10-20; 4 балла – 20-30; 5 баллов – более 30. Чем больше запас древесины, тем больше будет ущерб при пожаре и соответственно выше риск. Для определения вероятного ущерба населению и сельскому хозяйству предлагается оценка: 1 балл – нанесение ущерба всем перечисленным объектам; 2 балла – существует вероятность нанесения ущерба сенокосным и пастбищным угодьям; 3 балла – существует вероятность нанесения ущерба сельскохозяйственным

культурам; 4 балла – существует вероятность нанесения ущерба инженерным сооружениям и коммуникациям; 5 баллов – существует вероятность распространения пожара на населенные пункты, угроза здоровью населения. С помощью представленного метода оценки экологического риска от лесных пожаров была проведена оценка риска территории Корневской ЭЛБ Института леса НАН Беларуси и Макеевского лесничества Гомельского лесхоза. Было установлено, что наибольшая территория, характеризующаяся высокой степенью риска, относится к Макеевскому лесничеству (1269,3 га); в Корневском (82,2 га) и Ченковском (107,3 га) лесничествах наблюдается наименьшая площадь территории с высокой степенью экологического риска лесных пожаров. В Ченковском лесничестве выявлена наименьшая площадь кварталов с низкой степенью экологического риска (101 га), во всех лесничествах не были выявлены территории с очень низкой и очень высокой степенью экологического риска от пожаров.

Не менее важно при оценке экологического риска от пожаров учитывать эколого-ценотическую структуру растительного покрова. Для отображения этого показателя введен эколого-ценотический индекс (ЭЦИ), он рассчитывается по формуле:  $ЭЦИ = (Bг + Nm) / Md \times 100$ , где  $Bг$  – бореальная ЭЦГ,  $Nm$  – неморальная ЭЦГ,  $Md$  – лугово-степная ЭЦГ. Так для условий Беларуси отмечено, что с увеличением пирогенного влияния ЭЦИ уменьшается. В среднем для сосняка мшистого ЭЦИ составляет 2093, для сосняка орлякового – 1711, для сосняка черничного – 6554. На основе ЭЦИ рассчитывается индекс восстановления эколого-ценотической структуры (ИВ):  $ИВ = ((ЭЦИ_1 - ЭЦИ_0) / ЭЦИ_ф) \times T^{-1}$ , где  $ЭЦИ_0$  – значение ЭЦИ в год пожара,  $ЭЦИ_1$  – ЭЦИ в последующие годы после пожара,  $ЭЦИ_ф$  – ЭЦИ в фоновых лесах, не подвергавшимся пирогенному влиянию,  $T^{-1}$  – количество лет после пожара. ИВ характеризует скорость восстановления эколого-ценотической структуры после нарушения (т.е. способность экосистемы к самовосстановлению). Наиболее быстро и полно динамика восстановления протекает в сосняках мшистых (ИВ = 0,02); в меньшей степени в сосняках орляковых (0,01) и сосняках черничных (0,002). Чем выше значения ИВ, тем ниже степень экологического риска.

Рассмотренные методики наиболее полно отражают суть оценки экологических рисков от лесных пожаров, легко и информативно реализуются на практике, свободно адаптируются к конкретным лесным территориям.

## 6. АКТУАЛЬНЫЕ ПРОБЛЕМЫ ПРОФЕССИОНАЛЬНО-ТЕХНИЧЕСКОГО ОБРАЗОВАНИЯ (ИНЖЕНЕРНО-ПЕДАГОГИЧЕСКОГО, ТЕХНОЛОГИЧЕСКОГО, ЭКОНОМИЧЕСКОГО И ХУДОЖЕСТВЕННОГО)

*А. В. Бондаренко*  
*УО МГПУ им. И. П. Шамякина (г. Мозырь)*

### ОЦЕНКА И АНАЛИЗ ЭФФЕКТИВНОСТИ ИСПОЛЬЗОВАНИЯ ЛЕСОСЫРЬЕВОГО ПОТЕНЦИАЛА ГОМЕЛЬСКОЙ ОБЛАСТИ (ПРЕДПРИЯТИЯМИ КОНЦЕРНА «БЕЛЛЕСБУМПОМ» И МЛХ) И ГЛУБИНЫ ПЕРЕРАБОТКИ ПРОДУКЦИИ

Изучим производственный потенциал лесхозов Гомельской области: его величину, эффективность его использования предприятиями и имеющиеся резервы.

Для изучения деятельности и эффективности работы предприятия используем методику Н.В. Никитиной по оценке производственного потенциала. Данная методика учитывает все средства предприятия и позволяет рассчитать резервы их использования. При расчете уровня производственного потенциала суммируются его трудовые, фондовые, материальные, энергетические, информационно-технологические ресурсы в стоимостном выражении [1]. Данные расчетов представлены на рис. 1.

#### Величина производственного потенциала по лесхозам Гомельской области, млн руб



Рисунок 1

Для определения показателя эффективности использования производственного потенциала предприятия используется стандартный подход – отношение результата к затратам. В качестве затратной части выступает производственный потенциал, а результатом является объем выпущенной продукции. Результат расчета коэффициентов эффективности использования производственного потенциала представлен на рис. 2.

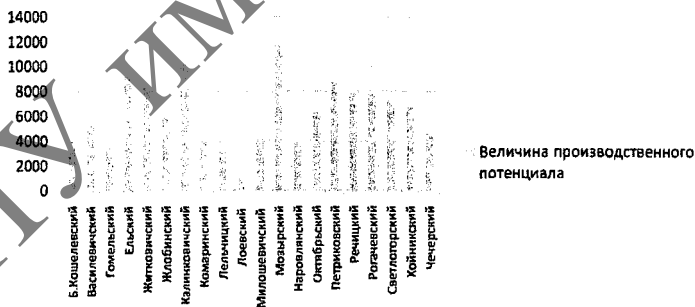

Рисунок 2

Резервы повышения эффективности использования производственного потенциала лесхозов Гомельской области определяем исходя из коэффициентов эффективности использования производственного потенциала (рис. 3).

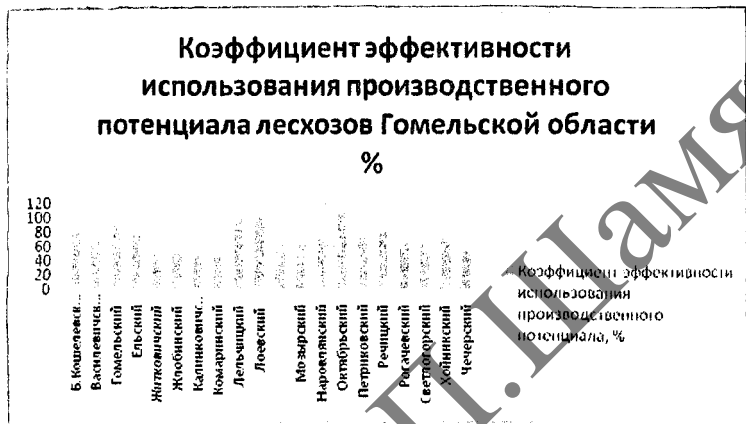

Рисунок 3

Результаты исследования производственного потенциала лесхозов Гомельской области показывают наличие достаточного количества ресурсов, но они используются не полностью, о чем свидетельствуют величины коэффициентов эффективности использования производственного потенциала предприятия (среднее значение 70%). Это говорит о том, что в среднем по лесхозам около 30% имеющихся ресурсов не используется, то есть находится в резерве.

С целью достижения большей прибыльности и эффективности работы предприятия видится возможным вовлечение неиспользуемых ресурсов в производство. Сегодня не должно простаивать оборудование, необходимо эффективно использовать трудовые, информационные и другие ресурсы.

Таким образом, можно говорить о том, что необходимо вовлекать в производственный процесс неиспользуемые ресурсы с целью повышения эффективности производственного потенциала. Максимальное использование производственного потенциала должно сопровождаться поиском рынков сбыта и углублением переработки древесины. Большое внимание в сложившихся нелегких условиях необходимо уделять правильному принятию управленческих решений (необходимо применять методы экономико-математического моделирования и прогнозирования в соответствии с изменениями внешней и внутренней среды).

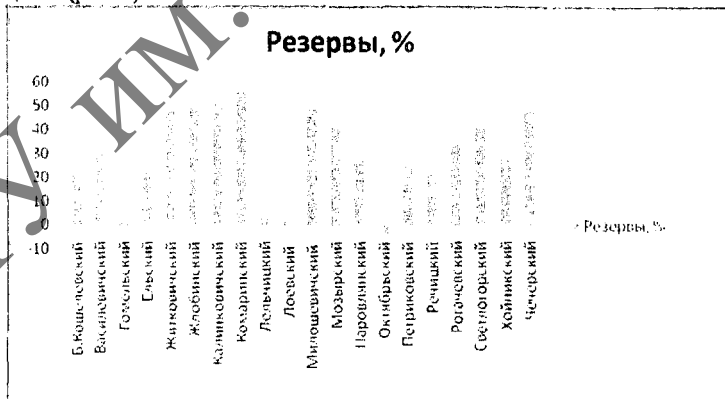
Сформулируем направления поддержания и повышения эффективности использования производственного потенциала лесхозов Гомельской области:

- приведение в соответствие структуры составляющих производственного потенциала структуре трудоемкости и материалоемкости выпускаемой продукции, что даст снижение издержек производства и вовлечение неиспользуемых резервов в производство;

- неиспользуемое оборудование необходимо реализовывать и обновлять изношенное (а износ оборудования и машин на предприятиях довольно высок);

- экономическим отделам необходимо отслеживать динамику эффективности использования производственного потенциала предприятия с целью проведения обоснованной экономической стратегии, соответствующей реальной ситуации;

- в условиях сокращения спроса, вызванного кризисом, и, соответственно, сужения рынков сбыта необходима максимально эффективная работа маркетологов, так как постоянные каналы продажи продукции позволят предприятию выходить на более высокий уровень развития;

- повышение глубины переработки древесины в лесхозах.



## Литература

1. Никитина, Н.В. Организационно-экономические направления повышения эффективности использования производственного потенциала промышленных предприятий: автореф. дис. ... канд. экон. наук: 08.00.05 / Н.В. Никитина. – Самара, 1998. – 25 с.

*М. И. Громыко*

*УО МГПУ имени И. П. Шамякина (г. Мозырь)*

## СИСТЕМА БЕЗНАЛИЧНЫХ РАСЧЕТОВ В РЕСПУБЛИКЕ БЕЛАРУСЬ

В настоящее время в Беларуси по-прежнему доминирующее положение в расчетах по розничным платежам занимают наличные денежные средства. Наиболее активно используемым населением электронным платежным инструментом является карточка, что обусловлено широкомасштабной реализацией в Беларуси в течение последних 10 лет проектов выплаты заработной платы через карт-счета в банках, принимаемыми мерами по расширению сети объектов программно-технической инфраструктуры для использования карточек, а также проводимой банками совместно с заинтересованными организациями и органами государственного управления работой по популяризации данного платежного инструмента как средства для безналичных расчетов.

Национальный банк Республики Беларусь предложил проект Государственной программы развития в Республике Беларусь системы безналичных расчетов по розничным платежам с использованием современных электронных платежных инструментов и средств платежа на 2012-2015 года. Программа разработана национальным банком совместно с Министерством торговли Республики Беларусь, Министерством по налогам и сборам Республики Беларусь, Министерством финансов Республики Беларусь и призвана обеспечить широкое применение населением современных электронных платежных инструментов и средств платежа, а также технологий дистанционного банковского обслуживания и единого расчетного и информационного пространства, увеличения доли безналичного расчета в объемах розничного товарооборота и платных услуг, предоставляемых населению, а также совершенствования организационного и программно-технического обеспечения системы безналичных расчетов по розничным платежам Беларуси.

Банками Беларуси выпускаются в обращение карточки внутренней платежной системы «БелКарт» и международных платежных систем *VISA* и *MasterCard*. На 1 июля 2013 года эмиссию карточек осуществляли 23 банка, в обращение выпущено более 9,7 млн. карточек (при

численности населения страны около 9,5 млн. человек), установлено 3455 банкоматов, 3250 инфокиосков, в более чем 31 тыс. организаций торговли (сервиса) установлено свыше 48 тыс. платежных терминалов для осуществления оплаты за товары (услуги, работы) в безналичной форме. С 2013 года принято положение о том, что во всех действующих и во вновь открывающихся объектах придорожного сервиса обязательно должны быть установлены терминалы для безналичных расчетов, что принесет удобство не только для жителей страны, но и для иностранных туристов. Эмиссию электронных денег в Республике Беларусь осуществляют 6 банков, которые выпускают в обращение электронные деньги следующих систем расчетов: *EasyPay*, Берлио, *iPay*, ОСМП и др. Банками активно развиваются системы дистанционного банковского обслуживания, преимущественно интернет-банкинг, а также ЕРИП.

В результате проводимой в стране работы по развитию системы безналичных расчетов по розничным платежам наблюдается положительная динамика доли безналичных расчетов в объемах розничного товарооборота и платных услуг, предоставляемых населению (2% и 6,1% на 1 января 2008 года; 9,5% и 10,8% на 1 января 2012 года). Вместе с тем, несмотря на применяемые меры по развитию системы безналичных расчетов по розничным платежам, существенного роста доли безналичных расчетов, предоставляемых населению, не произошло. Международная практика определяет, что при большом удельном весе денежных наличных средств в общей денежной массе экономика страны становится уязвимой (исключение составляют страны с высоким уровнем преступности и крайне низким доходом населения). Низким принято считать наличный оборот менее 10% процентов в общей денежной массе. В таком случае наличные денежные средства используются в крайних случаях или только определенной категорией населения. В Евросоюзе доля наличных денежных средств в среднем составляет 10%. Менее 10% наличных денежных средств находится в обороте в Дании, Хорватии, Эстонии, Бразилии, Турции. В экономике Швеции, по данным Банка международных расчетов, наличные денежные средства составляют лишь 3%.

В реализации комплексной программы по увеличению безналичных расчетов заинтересованы органы государственного управления. Во-первых, повышается доверие населения к политике, проводимой государством. Во-вторых, усиливается контроль за денежными потоками внутри страны. Повышается также финансовая грамотность населения и доступность финансовых и платежных инструментов для него. Помимо этого, усиливается борьба с коррупцией, снижается доля теневой экономики, предотвращается легализация доходов, полученных преступным путем, снижается уровень преступности в стране. При сокращении наличного денежного обращения выигрывает и население, ведь безналичные платежи – это удобно. Сокращается также личное время

на оплату различных видов услуг (жилищно-коммунальные, услуги связи и т.д.), увеличивается личная безопасность (уменьшается риск ограбления или кражи), можно также планировать и контролировать личные доходы и расходы. Кроме этого, появляется возможность получать дополнительный доход (сберегательные карты, бонусные, накопительные и иные программы).

Предполагается, что в результате реализации мероприятий Программы к началу 2016 года доля безналичного денежного оборота в розничном товарообороте организаций розничной торговли, включая общественное питание, составит не менее 20%, доля безналичного денежного оборота в объеме платных услуг населения – не менее 25%, нагрузка на платежный терминал для проведения безналичных расчетов в сфере розничной торговли и услуг составит не более 200 карточек.

#### Литература

1. Комиссарова, С. «Безналичная» страна / С. Комиссарова // *Налоги Беларуси.* – 2012. – № 35. – С. 6-7.
2. Тараканова, О.П. Прием денежных средств с применением платежных терминалов / О.П. Тараканова // *Консультант предпринимателя.* – 2012. – №2(74). – С. 70-79.

*М. И. Громыко*

*УО МГПУ им. И. П. Шамякина (г. Мозырь)*

### **РАЗВИТИЕ ТОРГОВЛИ ЧЕРЕЗ ИНТЕРНЕТ-МАГАЗИНЫ НА СОВРЕМЕННОМ ЭТАПЕ**

С каждым днём возрастает число потребителей, приобретающих товары в интернет-магазинах и на интернет-аукционах. Обусловлено это прежде всего тем, что торговля через Интернет выгодна как продавцам, так и покупателям. Так, продавцы за счёт оптимизации расходов на содержание торговых площадей имеют возможность предложить покупателям более выгодные цены по сравнению со стационарной торговой сетью (торговыми точками). Покупателям же для осуществления покупки не нужно выходить из дома, прием заказа может осуществляться 24 часа в сутки семь дней в неделю.

Регистрация интернет-магазина осуществляется городскими и районными исполнительными комитетами, местными администрациями г. Минска по месту регистрации юридического лица и индивидуального предпринимателя по заявительному принципу путём внесения сведений об интернет-магазине, используемом для осуществления розничной торговли, в соответствующую территориальную базу данных Торгового реестра Республики Беларусь, которые в автоматизированном режиме включаются

в Торговый реестр Республики Беларусь (Положение о порядке регистрации интернет-магазинов, используемых для осуществления розничной торговли, в Торговом реестре Республики Беларусь и механизме контроля за их функционированием, утверждённое постановлением Совета Министров Республики Беларусь от 29 апреля 2010 г. №649).

Не все товары можно реализовывать через интернет-магазин. Согласно пункту 6 Правил осуществления розничной торговли по образцам, не допускается продажа через интернет-магазин:

- изделий из драгоценных металлов и драгоценных камней;
- пиротехнических изделий;
- лекарственных средств;
- биологически активных добавок к пище, подлежащих реализации только через аптеки;
- ветеринарных средств;
- оружия и патронов к нему;
- алкогольных напитков;
- табачных изделий и др.

Использование субъектами предпринимательской деятельности сети Интернет является мощным механизмом стимулирования развития предпринимательства и расширения рынков реализации товаров, работ (услуг). В целях обеспечения защиты интересов личности, общества и государства в информационной сфере, создания условий для дальнейшего развития национального сегмента глобальной компьютерной сети Интернет, повышения качества и доступности предоставляемой гражданам и юридическим лицам информации о деятельности государственных органов, иных организаций и интернет-услуг в Республике Беларусь приняты нормативные правовые акты, регулирующие данную сферу.

Налоговыми органами республики постоянно проводится работа, направленная на выявление и пресечение фактов нарушения субъектами хозяйствования действующего законодательства при реализации товаров, работ (услуг) с использованием сети Интернет.

При проведении налоговыми органами контрольных мероприятий выявляются: продажа «серых» (нелегально приобретённых, ввезённых) товаров без документов, подтверждающих их приобретение; нарушения при оформлении документов при реализации товаров, работ (услуг); незарегистрированная предпринимательская деятельность граждан и, как следствие, многочисленные нарушения прав потребителя и потери государственного бюджета.

Так, за первое полугодие 2012 г. налоговыми органами республики с использованием информации, размещённой в сети Интернет, проведено 612 проверок. В результате изъято из теневого оборота товарно-материальных ценностей и денежных средств по предварительной оценке

на сумму 7 422,03 млн. руб. Доначислено налогов на сумму 103 млн. руб. По решениям суда обращено в доход государства товарно-материальных ценностей на сумму 2 411,5 млн. руб.

Характерные нарушения, установленные налоговыми органами по результатам проведения контрольных мероприятий в отношении субъектов предпринимательской деятельности, осуществляющих реализацию товаров, выполнение работ, оказание услуг с использованием сети Интернет, следующие:

- реализация товаров без уплаты единого налога с индивидуальных предпринимателей и иных физических лиц;
- привлечение индивидуальным предпринимателем в качестве продавца физического лица, не являющегося членом семьи или близким родственником;
- приём денежных средств без использования кассового суммирующего аппарата при реализации товаров за наличный расчёт;
- осуществление реализации товаров без документов, подтверждающих приобретение (поступление) товаров;
- осуществление реализации товаров, не маркированных в установленном порядке контрольными (идентификационными) знаками.

Кроме того, налоговыми органами выявлены физические лица, осуществляющие предпринимательскую деятельность без государственной регистрации и уплаты налогов в бюджет.

#### Литература

1. Дедуля, Е.Б. Розничная торговля через интернет-магазин / Е.Б. Дедуля // Консультант предпринимателя. – 2012. – №4. – С. 63-67.
2. Махтадуй, М.О. Налоговый контроль реализации товаров, работ (услуг) с использованием сети Интернет / М.О. Махтадуй // Консультант предпринимателя. – 2012. – №9. – С. 58-60.

*Н. В. Гуцко, С. В. Игнатович*  
*УО МГПУ им. И. П. Шамякина (г. Мозырь)*

## **ИЗУЧЕНИЕ ВОПРОСОВ ДИФФЕРЕНЦИРУЕМОСТИ В ПРОФЕССИОНАЛЬНО-ТЕХНИЧЕСКОМ ОБРАЗОВАНИИ**

Дифференциальное исчисление функции одной действительной переменной является одним из разделов математики, который имеет широкое практическое применение (нахождение наибольших и наименьших значений функции на отрезке или при заданных условиях, нахождение экстремумов функций, геометрический и механический смысл первой и второй производной и др.) в различных областях. В связи с этим

изучение тем данного раздела математики является очень важным для студентов, получающих профессионально-техническое образование.

В школьном курсе математики при решении целого ряда задач возникает необходимость находить производную той или иной функции. Однако, как показывает анализ контрольных срезов, проводимых нами среди студентов первых курсов факультета технологии и инженерно-педагогического факультета УО МГПУ имени И.П. Шамякина, многие из первокурсников не знают не только простейших формул и стандартных методов дифференцирования, но и иногда, производя те или иные выкладки, не совсем точно понимают смысл своих действий. Это приводит к большому числу ошибок в решении задач на нахождение производной функции и на приложения производной. Такая же проблема характерна и для некоторых студентов старших курсов. Одну из причин этого мы видим в том, что в настоящее время данная тема, согласно школьной учебной программе [1], рассматривается учителем в том объеме, который он считает целесообразным.

Анкетирования, тестирования, самостоятельные и контрольные работы, индивидуальные семестровые задания, коллоквиумы, результаты зачетов и экзаменов дали возможность выявить следующие основные ошибки студентов, возникающие при изучении вопросов дифференцируемости функции одной действительной переменной.

**Пример 1.** Продифференцировать функцию

$$y(x) = 3x^2 - \frac{5}{x} + 3\sqrt[6]{x^4}.$$

При решении данного примера большинство первокурсников рассматривают второе слагаемое как дробь и берут производную по правилу дифференцирования дроби, что является довольно нерациональным подходом. Студенты не замечают, что константу  $-5$  можно вынести за знак производной, а затем взять производную только от степенной функции  $x^{-1}$ .

Что касается третьего слагаемого, то студенты не учитывают, что здесь необходимо иметь в виду тот факт, что функция с рациональным показателем определяется лишь на положительной полуоси, поэтому данная функция и ее производная при доопределении на отрицательную полуось нуждается в дополнительных пояснениях.

В данном случае при  $x < 0$  имеем

$$(3\sqrt[6]{x^4})' = (3\sqrt[6]{(-x)^4})' = (3(-x)^{\frac{2}{3}})' = -3 \cdot \frac{2}{3} \cdot (-x)^{-\frac{1}{3}} = \frac{2}{\sqrt[3]{-x}}.$$

Многие студенты не учитывают при нахождении производной роли области определения функции.

**Пример 2.** Продифференцировать функцию

$$y(x) = \lg \frac{x-8}{x}.$$

Найдя производную

$$y'(x) = \frac{8}{x(x-8)\ln 10},$$

студенты не замечают тот факт, что выражение

$$\frac{8}{x(x-8)\ln 10}$$

имеет смысл при всех значениях  $x$ , отличных от 0 и 8, тогда как исходная функция определена лишь при  $x < 0$  или  $x > 8$ . Не учитывая этого, студенты записывают ответ:

$$y'(x) = \frac{8}{x(x-8)\ln 10}, \quad x \in (-\infty; 0) \cup (0; 8) \cup (8; \infty)$$

и тем самым пренебрегают определением производной, из которого вытекает, что производная не может быть определена в точках, где не определена сама исходная функция.

Многие из студентов не принимают во внимание и того, что условие дифференцируемости функции в какой-либо точке является достаточным условием ее непрерывности в этой точке, а непрерывность функции в точке является необходимым условием ее дифференцируемости в этой точке.

**Пример 3.** Продифференцировать функцию

$$y(x) = x \cdot |x|.$$

Эта функция дифференцируема во всех точках, но к ней неприменимо непосредственно правило взятия производной от произведения, так как в качестве второго множителя выступает  $|x|$ .

Действительно, в некоторой окрестности всякой точки  $x_0 > 0$  имеем

$$x \cdot |x| = x^2,$$

откуда

$$y'(x_0) = 2x_0;$$

в некоторой окрестности всякой точки  $x_0 < 0$  аналогично имеем

$$x \cdot |x| = -x^2,$$

откуда

$$y'(x_0) = -2x_0;$$

в точке  $x_0 = 0$  необходимо найти производную с помощью определения

$$y'(x_0) = \lim_{\Delta x \rightarrow 0} \frac{y(x_0 + \Delta x) - y(x_0)}{\Delta x} = 0.$$

С учетом этого верный ответ имеет вид:

$$y'(x) = 2|x|.$$

Разнообразные ошибки студенты допускают при нахождении производных от дробных функций в первую очередь из-за трудоемкости

процедуры вычислений. В связи с этим мы рекомендуем студентам там, где это возможно, предварительно преобразовать данную дробь.

**Пример 4.** Продифференцировать функцию

$$y(x) = \frac{1 - \cos 2x}{1 + \cos 2x}.$$

Для того чтобы упростить процесс дифференцирования данной функции, рекомендуем студентам предварительно упростить данную дробь следующим образом:

$$\frac{1 - \cos 2x}{1 + \cos 2x} = \frac{2\sin^2 x}{2\cos^2 x} = \operatorname{tg}^2 x.$$

Не выполнив такого преобразования, студенты сталкиваются с довольно громоздкими преобразованиями, что влечет за собой появление ошибок.

Применение предварительного преобразования позволяет иногда достичь особенного эффекта при дифференцировании функции, содержащих логарифмы.

**Пример 5.** Продифференцировать функцию

$$y(x) = \ln \frac{7\sqrt{x-1}}{x}.$$

Незначительное число студентов в группах первого курса преобразовали заданную функцию, используя свойства логарифмической функции. Большинство из них сразу же стали находить производную как от сложной функции, чем загромождали решение и спровоцировали появление ошибок, которых можно было бы избежать, выполнив следующие преобразования.

$$y(x) = \ln 7 \cdot \sqrt{x-1} - \ln x = \ln 7 + \ln \sqrt{x-1} - \ln x = \ln 7 + \frac{1}{2} \ln(x-1) - \ln x.$$

Но, между тем, следует отметить, что при рекомендации студентам подобных преобразований необходимо предупредить их о возможном сужении области определения исходной функции.

Вернемся к примеру 2.

Если преобразовать заданную функцию, то будем иметь:

$$y(x) = \ln(x-8) - \ln x.$$

Видим, что область определения в данном случае до преобразования была  $x < 0$  или  $x > 8$ , а после преобразований стала  $x > 8$ .

Путем решения подобных примеров необходимо добиться от студентов понимания того, что преобразования целесообразно применять лишь в тех случаях, когда они не сужают область определения исходной функции.

Грубые ошибки допускаются многими абитуриентами и студентами младших курсов при нахождении производных от функции, которые в заданном виде дифференцировать вообще невозможно.



**Пример 6.** Продифференцировать функцию

$$y(x) = x^{2x}.$$

Большинство студентов первого курса физико-математического факультета дифференцируют данную функцию либо как показательную, либо как степенную. Они не знают, что здесь необходимо предварительно представить данную функцию в следующем виде:

$$y(x) = (e^{\ln x})^{2x} = e^{2x \ln x}.$$

Подобная ситуация повторяется и при нахождении производных от функций, заданных с помощью логарифмов, у которых основание не является постоянным и под знаком логарифма также содержится переменная.

**Пример 7.** Продифференцировать функцию

$$y(x) = \log_x(x-2).$$

Решая этот пример, многие студенты дифференцируют данную функцию как логарифмическую с постоянным основанием, что также является грубой ошибкой. Как и в предыдущем случае, большинство студентов не знают, что в данном случае функцию необходимо обязательно преобразовать путем перехода к основанию  $e$ .

$$y(x) = \log_x(x-2) = \ln(x-2)/\ln x.$$

Следует отметить также, что довольно распространенной является ошибка, когда при дифференцировании показательной и логарифмической функции производная берется лишь от «внешней» функции. Студенты берут производную от показательной или логарифмической функций и не умножают затем на производную показателя или логарифмического выражения соответственно, как это предписывает правило дифференцирования сложной функции одной действительной переменной.

К большому сожалению, встречаются и ошибки следующего характера. Беря производную, например, от функции

$$y(x) = \cos 12x \cdot \sin \frac{\pi}{12}.$$

многие абитуриенты и студенты младших курсов зачем-то применяют правило дифференцирования произведения, а некоторые из них постоянную величину  $\sin \frac{\pi}{12}$  дифференцируют по  $\pi$ , демонстрируя тем самым чисто формальные знания формул и правил дифференцирования.

С целью устранить появление подобных ошибок в дальнейшем, мы предлагаем студентам задания следующего типа для самостоятельного решения (в домашнем задании, в самостоятельной работе, в семестровом задании и т.д.). Кроме того, организовываются дополнительные занятия и индивидуальные консультации для неуспевающих студентов, где они имеют возможность более подробно разобраться с теми моментами в решениях задач, которые вызывают у них наибольшие затруднения.

Продифференцировать следующие функции:

а)  $y(x) = \frac{x + 3x^2}{2x^3}$ ;

б)  $y(x) = e^{2x}(\cos^2 x - 2)$ ;

в)  $y(x) = \ln(7\sqrt{x+1})$ ;

г)  $y(x) = 3\cos\frac{2x}{\pi} + \sin\frac{5\pi}{2}$ ;

д)  $y(x) = \operatorname{tg} \cos 3x$ ;

е)  $y(x) = \log_{\sqrt{x}}(x - 2)^4$ ;

ж)  $y(x) = (x^2 + 1)^x$ ;

з)  $y(x) = |x|^{\frac{x}{2}}$  и др.

С учетом вышеизложенного мы в процессе изучения со студентами вопросов дифференцируемости функции одной действительной переменной на занятиях по математике по средствам решения системы упражнений и повторения основных теоретических вопросов ставим своей целью добиться от студентов четкого уяснения следующих моментов:

- находя производные, необходимо следить за областью допустимых значений неизвестных, участвующих в данной задаче, особенно за изменением этой области в процессе различных преобразований;
- применять известные формулы и правила не механически, а творчески, с учетом особенностей данной задачи;
- помнить, что для дифференцируемости функции в какой-либо точке необходимо, но не достаточно, чтобы функция была непрерывна в этой точке и определена в некоторой окрестности этой точки.

Целенаправленная и систематическая работа по предупреждению ошибок, проводимая нами при чтении лекций и на практических занятиях по математике, способствует не только осознанному восприятию и грамотному применению изученного материала к решению математических задач, но и стимулирует развитие познавательной и творческой активности студентов. Более того, в процессе такой работы мы указываем студентам те элементы знаний, которые можно использовать при изучении других дисциплин, что повышает интерес студентов к дальнейшему обучению.

#### Литература

1. Математика: V–XI классы: учебная программа для учреждений общего среднего образования с русским языком обучения. – Минск: МО РБ, 2012. – 52 с.

## СОДЕРЖАНИЕ ПОНЯТИЯ «ПЕДАГОГИЧЕСКИЙ ПОТЕНЦИАЛ»

Ядром потенциала каждого учебного заведения выступает его педагогический потенциал, в котором проявляется качественная характеристика научных и образовательных возможностей педагогических работников этого учебного заведения. При этом педагогический потенциал предполагает не только подготовленность преподавательского состава к выполнению своих функций в настоящий момент, но и его возможности в долгосрочной перспективе – с учетом возраста, практического опыта, научной и педагогической квалификации, деловой активности, качества деятельности и ее результативности, профессиональной мобильности и инновативности, уровня мотивации. Именно преподаватели являются основными субъектами, организующими образовательный процесс и влияющими на его качество. Любые изменения в педагогическом составе приводят к изменению как процесса, так и результата образования.

Учитывая этот момент, можно сформулировать фундаментальные особенности профессии преподавателя, предложенные Т. Парсонсом и Н. Сторером [38]:

- профессиональная ответственность как за хранение, передачу и использование специализированной суммы знаний, так и за расширение этих знаний как в эмпирическом, так и теоретическом направлениях. Функции обучения и исследования в профессии преподавателя учебного заведения являются совмещенными;

- высокая автономность профессии. Поскольку главный объект деятельности преподавателя учебного заведения – это совокупность научных знаний, то о преподавателе судят по его владению соответствующими знаниями и степени его участия в их приумножении. Но по этим критериям преподавателя могут оценить только коллеги. Поэтому профессия преподавателя имеет значительную автономию;

- за эффективность образования в равной степени ответственны как обучающий, так и обучаемый. Сама технология оказания этих услуг включает активное взаимодействие обоих субъектов образовательной деятельности. При этом результат услуги во многом зависит от изначальной подготовки обучаемого, от его способностей и желания получать образование;

- процесс получения образования занимает достаточно длительный период времени, и его результат проявляется не сразу.

Само словосочетание «педагогический потенциал» достаточно часто используется в научной литературе, но разные авторы вкладывают в него различный смысл, и предлагаемые определения отражают, прежде всего, содержательную специфику контекста, в котором он (потенциал) рассматривается.

С точки зрения содержательного компонента педагогический потенциал выступает как совокупность объединенных в систему естественных (психофизиологических) и приобретенных (социальных) качеств, определяющих способность педагога выполнять свои обязанности на заданном уровне. Природная, психофизиологическая составляющая педагогического потенциала – это задатки. Их особенность в том, что не каждый человек может стать хорошим педагогом, а тем более достичь профессионального мастерства. Совокупность компонентов социальной составляющей, которая исторически меняется в зависимости от представлений о том, каким должен быть педагог, включает: способности, профессионально важные качества, педагогический опыт, педагогическую мотивацию, педагогическую направленность личности. Профессиональная подготовка сама по себе априори не является фактором развития педагогического потенциала: чтобы выполнять эту функцию, она должна обладать определенными характеристиками.

В настоящее время многие специалисты, изучающие вопросы качества образовательного процесса, его результатов, обеспеченности преподавательским составом, используют термин «кадровый потенциал» или «трудовой потенциал». Но в этом случае данные термины шире понятия «педагогический потенциал».

Педагогический потенциал характеризует необходимые ресурсы и обеспечивает эффективность профессиональной педагогической деятельности.

В свою очередь педагогическая деятельность – это особый вид общественно-полезной деятельности взрослых людей, сознательно направленной на подготовку подрастающего поколения к самостоятельной деятельности в соответствии с экономическими, политическими, нравственными и эстетическими целями [40]. Структура педагогической деятельности включает в себя следующие составляющие:

- знание педагогом потребности тенденций общественного развития, основных требований, предъявляемых к человеку;
- многообразные научные знания, умения и навыки, основы опыта, накопленного человечеством, в области производства, культуры, общественных отношений, которые в обобщенном виде передаются подрастающим поколениям;
- собственно педагогические знания, воспитательный опыт, мастерство, интуиция;

– высочайшая политическая, нравственная, эстетическая культура.

Рассматривая педагогический потенциал учебного заведения как объект управления, необходимо отметить, что его существенные свойства проявляются только в динамике. При статическом подходе, одномоментном его наблюдении, понятие «педагогический потенциал» теряет свой смысл и сливается с понятием «кадры».

Кроме того, наличие опытных, образованных, творческих преподавателей нельзя назвать педагогическим потенциалом, пока не будет реализован процесс эффективного использования имеющихся качеств педагогических работников. Для этого нужна экономическая и морально-психологическая мотивация, соответствующие средства и условия для работы, благоприятные межличностные и межгрупповые отношения в учебном заведении.

Говоря об экономических особенностях труда преподавателей, необходимо также иметь в виду, что эта категория работников распоряжается своим временем не так, как все остальные работники наемного труда: часть рабочего времени преподавателя может отводиться на так называемую «внеаудиторную» работу.

К числу преимуществ преподавательской деятельности можно отнести и более высокую, чем у других работников, продолжительность ежегодного отпуска, наличие права на творческие отпуска для научной работы, периодически выделяемое время (обычно не менее одного раза в пять лет) для стажировок и повышения квалификации, поездки для участия в конференциях.

Перечисленные особенности преподавательской деятельности свидетельствуют о том, что ее мотивация в большинстве случаев является иной, нежели у других профессий.

Таким образом, педагогический потенциал – это динамическая функциональная система, представляющая собой совокупность имеющихся и скрытых возможностей и качеств педагогических работников, реализация эффективного использования этих возможностей и качеств для достижения общественно значимых научных и образовательных целей.

#### Литература

1. Парсонс, Т. Научная дисциплина и дифференциация наук // Т. Парсонс, Н. Сторер // Научная деятельность: структура и институты / пер. с англ. Л.А. Седова, М.К. Петрова, А.П. Огурцова. – М.: Прогресс, 1980.

2. Психолого-педагогический словарь для учителей и руководителей общеобразовательных учреждений. – Ростов-на-Дону: изд-во «Феникс», 1998. – 544 с.

## **К ВОПРОСУ МАТЕМАТИЧЕСКОЙ ПОДГОТОВКИ СТУДЕНТОВ, ПОЛУЧАЮЩИХ ПРОФЕССИОНАЛЬНО-ТЕХНИЧЕСКОЕ ОБРАЗОВАНИЕ**

Важнейшей задачей, стоящей перед высшими учебными заведениями всех профилей нашей республики на современном этапе развития государства, когда перед всеми отраслями науки, производства и сельского хозяйства стоят задачи повышения качества выполняемой работы и внедрения инновационных технологий, является преодоление неуспеваемости и рост уровня знаний, умений и навыков студентов. Решение данной задачи требует от преподавателей вузов, прежде всего, на наш взгляд, умения предвидеть те основные трудности, с которыми могут столкнуться студенты в процессе усвоения ими нового учебного материала и выработки необходимых практических умений и навыков.

Прогнозирование и предупреждение математических ошибок, которое должно основываться, в первую очередь, на знании преподавателем особенностей усвоения студентами конкретного учебного материала, характера допускаемых ими при этом типичных ошибок, понимании причин возникновения этих ошибок, занимает, на наш взгляд, особо важное место в повышении качества образования. Ведь каждая сделанная студентом ошибка, если она не является следствием случайной описки или временной невнимательности, обусловленной действием различных факторов, не зависящих от преподавателя (например, пропущенное занятие или плохое самочувствие студента во время изучения той или иной темы), свидетельствует о недостаточном усвоении того или иного вопроса. Допущенная же однажды ошибка может неоднократно повториться в рассуждениях, в решениях задач, а неправильное понимание студентом изученного материала принять при этом устойчивую форму, что повлечет за собой низкий уровень подготовки специалиста с высшим образованием, если вообще не приведет к отчислению студента из вуза.

В связи с этим следует отметить важную роль деятельности преподавателя, направленной на получение прогноза затруднений студентов при изучении той или иной дисциплины и предупреждение этих затруднений. Особое значение эта деятельность имеет для преподавателей математики, так как математика во все времена оказывала огромное влияние на развитие науки, производства, сельского хозяйства и в целом экономики любого государства. Современная же сфера применения математических знаний требует от большинства категорий квалифициро-

ванных специалистов достаточно высокого уровня математической подготовки.

Усвоение математических знаний вследствие действий многочисленных отрицательных факторов очень часто сопровождается различными ошибками:

- в преобразованиях,
- в геометрических построениях,
- в измерениях,
- в математических записях,
- в вычислениях,
- в логических рассуждениях,
- в формулировках определений, понятий, утверждений и теорем,
- вызванными неправильным восприятием сообщаемой информации,
- обусловленными неумением большинства студентов работать самостоятельно над изучаемым материалом.

Совершенствование учебных и рабочих программ, методов и форм преподавания, как показывает накопленный педагогический опыт, к большому сожалению, не искореняет автоматически математические ошибки студентов. Вот почему эта проблема требовала и требует пристального внимания ученых, методистов, педагогов, психологов и педагогов-практиков.

Предвидение преподавателем трудностей усвоения студентами учебного материала дает большие возможности в выборе эффективных методов сообщения новых знаний, в разработке методических приемов, способствующих предупреждению возможных затруднений. Знание особенностей усвоения студентами той или иной темы, алгоритма решения данной задачи, в том числе и тех ошибок, которые наиболее часто допускаются студентами при изучении определенных вопросов, является, на наш взгляд, необходимым условием разработки эффективной методики изучения математики как и любой дисциплины.

Для математических исследований действительности важными в силу их широкого использования в описаниях различных процессов окружающей нас действительности являются следующие понятия математического анализа:

- предел числовой последовательности,
- предел функции на бесконечности,
- предел функции в точке.

При изучении тем, касающихся указанных понятий как в разделе математического анализа «Введение в анализ», так и в курсе высшей математики, у многих студентов возникают разнообразные затруднения и при усвоении теоретического материала, и при нахождении пределов на практике. К основным методическим трудностям изучения пределов мы относим:

- недостаточное знание студентами школьного курса математики,
- формальные знания студентами теоретического материала элементов математического анализа.

Анкетирования, тестирования, самостоятельные и контрольные работы, индивидуальные семестровые задания, коллоквиумы, результаты зачетов и экзаменов, проводимые нами среди студентов инженерно-педагогического факультета, факультета технологии УО МГПУ имени И.П. Шамякина, показали, что в процессе вычисления пределов студентами допускается масса ошибок из-за незнания ключевых понятий, формул и правил. Очень много ошибок допускается также из-за неумения студентов самостоятельно применять известные им формулы и правила к вычислениям пределов, из-за неточного использования алгоритмов решения поставленной задачи. Зачастую студенты пренебрегают проверкой наличия в данном пределе той или иной неопределенности, формально используют замены эквивалентных бесконечно малых функций между собой. Также большое число ошибок допускается из-за невнимательности и поспешности выбора метода решения данной задачи. Особенно эти проблемы актуальны для студентов первого курса.

Среди наиболее распространенных ошибок, причинами которых является недостаточное знание школьного курса математики, слабый уровень математических умений и навыков студентов, следует отметить ошибки в тождественных преобразованиях. Наиболее типичными из них являются следующие ошибки:

1. Ошибки, допускаемые в действиях с многочленами:

– допускаемые при раскрытии скобок, в случае, если перед скобками стоит знак «минус»;

– при разложении многочленов на множители;

– в применении формул сокращенного умножения.

2. Ошибки, допускаемые в действиях с алгебраическими дробями:

– при сокращении дробей, чаще при сокращении на слагаемое;

– при сложении алгебраических дробей.

К типичным ошибкам, которые допускаются по причине слабых знаний высшей математики, относятся следующие.

1. Неверный выбор метода избавления от неопределенности.

2. Неправильное использование замечательных пределов.

3. Неграмотное использование замен эквивалентных бесконечно малых функций, т. е. использование этих замен без предварительной проверки того, являются ли они бесконечно малыми в данном примере и возможно ли вообще осуществление такой замены.

4. Нарушение алгоритма вычисления пределов.

В научных трудах психологов и педагогов достаточно глубоко проанализированы математические ошибки школьников, а также причины этих ошибок, способы и методы их предупреждения (Ж. Адамар [1],



А.К. Артемов [2], В.П. Беспалько [3], Ю.М. Колягин [4], В.А. Крутецкий [5], О.Н. Пирютко [6], А.Д. Семушин [7], О.И. Терещенко [8], Г. Штейнгауз [9]) и др. Многие диссертационные исследования также посвящены этой проблеме. Однако при этом в настоящее время состояние исследования проблемы математических ошибок студентов, причин этих ошибок, способов и методик их предупреждения в дальнейшем, на наш взгляд, является недостаточным и требует педагогических, психологических и методологических исследований.

Все выше изложенное позволяет утверждать, что деятельность преподавателя, направленная на получение прогноза методических трудностей при изучении математических дисциплин в вузе и предупреждение этих трудностей, имеет в настоящее время огромное значение. Предвидение преподавателем затруднений усвоения студентами учебного материала, в том числе математических ошибок, допускаемых студентами, дает большие возможности в создании и выборе эффективных методов сообщения новых знаний, а также методик формирования практических умений и навыков, в разработке приемов и форм подачи информации. Это, в свою очередь, способствует качественной подготовке студентов для их эффективной профессиональной деятельности в дальнейшем.

#### Литература

1. Адамар, Ж. Исследование психологии процесса изображения в области математики / Ж. Адамар. – М.: Советское радио, 1970. – 152 с.
2. Артемов, А.К. Об одной причине ошибок школьников по геометрии / А.К. Артемов // Математика в школе. – 1963. – № 6. – С. 23–25.
3. Беспалько, В.П. Основы теории педагогических систем / В.П. Беспалько. – Воронеж; Изд. ВГУ, 1977. – 198 с.
4. Колягин, Ю.М. Методика преподавания математики в средней школе. Общая методика / Ю. М. Колягин. – М.: Просвещение, 1975. – 462 с.
5. Крутецкий, В.А. Психология математических способностей школьников / В.А. Крутецкий. – М.: Просвещение, 1969. – 432 с.
6. Пирютко, О.Н. Математика: типичные ошибки на централизованном тестировании и экзамене / О.Н. Пирютко. – 2-е изд. – Минск: Аверсэв, 2006. – 192 с.
7. Семушин, А.Д. Активизация мыслительной деятельности учащихся при изучении математики / А.Д. Семушин. – М.: Просвещение, 1978. – 64 с.
8. Терещенко, О.И. Об ошибках абитуриентов при решении иррациональных уравнений / О.И. Терещенко, С.В. Игнатович, В.И. Богданович // Сборник научных трудов преподавателей физико-математического факультета: сб. науч. тр. / Моз. гос. пед. инст.; под ред. И.Н. Кралевиц – Мозырь, 2001. – С. 134–142.
9. Штейнгауз, Г. Сто задач / Г. Штейнгауз; пер. с пол. Г.Ф. Боярской, Б.В. Боярского. – 4-е изд. – М.: Наука, 1986. – 144 с.

## ПРОБЛЕМЫ ИННОВАЦИОННОГО РАЗВИТИЯ ПРОМЫШЛЕННОСТИ В РЕСПУБЛИКЕ БЕЛАРУСЬ

После эпох эффективности, продолжавшейся в 1950-е и 1960-е годы, качества – в 1970-х и 1980-х, гибкости – в 1980-е и 1990-е, наступила эпоха инноваций. Формирование инновационной экономики является приоритетной задачей любого государства, и особенно для стран, вступивших на путь рыночных отношений.

Инновационная и инвестиционная деятельность – важнейшие движущие силы структурной перестройки и источники нового качества экономического роста. Инновационная деятельность характеризуется следующими основными чертами: появлением принципиально новых достижений науки и техники; интеграцией науки и производства, созданием новых инновационных структур, высокоэффективных инновационных механизмов; формированием работника нового типа – профессионально-образованного, культурного, дисциплинированного и способного использовать сложные техническо-информационные системы; высокой универсальностью научных идей, которые охватывают все стороны функционирования национальной экономики; системностью и комплексностью инноваций, возможностью оценки социально-экономических и экологических последствий их применения; разработкой ресурсосберегающих, малоотходных технологий и техники, новых предметов труда с заранее заданными свойствами; проявлением новых источников энергии; созданием новых форм организации труда и производства, корпоративных систем управления [1, с. 15].

Инновационность экономики – это способность и стремление предприятий к постоянному поиску и использованию на практике результатов исследовательских работ, новых концепций, идей и изобретений. Инновационность означает также совершенствование и развитие существующих технологий в сфере производства и эксплуатации, в сфере услуг, внедрение новых решений в организации и управлении, совершенствование и развитие инфраструктуры, особенно в области сбора, переработки и получения информации.

Белорусская экономика достаточно открыта и в значительной степени интегрирована в европейские и мировые экономические процессы. Если сегодня не производить конкурентоспособную продукцию с высокой степенью новизны и наукоемкости, завтра будет сложно сохранить достигнутые результаты и завоеванные рыночные позиции.

На современном этапе развития управление инновационной деятельностью предприятий РБ и повышение его эффективности играет очень важную роль, это определяется, во-первых, степенью новизны

продукции, ее конкурентоспособностью, включая мировой рынок, уровнем технического развития производства; с другой стороны – формированием системы стимулирования внедрения инноваций, включающей ценообразование, кредитование, налогообложение, амортизационную политику, систему субсидий и дотаций.

Промышленность является самостоятельной отраслью материального производства и находится в тесной взаимосвязи с другими отраслями экономики.

Промышленность состоит из ряда специализированных отраслей. Отраслью промышленности называется совокупность самостоятельных предприятий, цехов и производств, которые характеризуются одинаковым назначением выпускаемой продукции, общностью технологического процесса и однородностью перерабатываемого сырья. Главным условием существования отрасли является наличие спроса на продукцию и природных ресурсов. Эффективное функционирование промышленности зависит от сбалансированности спроса и предложения предприятий различных отраслей на рынке производственных ресурсов.

Не исключение и Республика Беларусь, где промышленность – это важнейший сектор экономики республики, на долю которого приходится практически треть валового внутреннего продукта.

Промышленность Беларуси включает более 100 отраслей. В республике функционирует свыше 20 тыс. промышленных предприятий и производств.

Легкая промышленность объединяет более 10 отраслей и десятки производств, непосредственно участвующих в обеспечении населения потребительскими товарами. Часть продукции (примерно четверть всего производства) поставляется на экспорт.

В легкой промышленности функционируют около 500 предприятий, которые выпускают более 5 тыс. наименований продукции. За 2012 г. обновление ассортимента в отрасли составило 40%.

Отличительной чертой легкой промышленности в целом является высокий удельный вес продукции, выпускаемой на негосударственных предприятиях (около 85%). Наиболее крупные предприятия отрасли, производящие около 80% отраслевого объема, входят в состав концерна «Беллепром» – многоотраслевого производственного комплекса страны, включающего текстильную, трикотажную, швейную, кожевенную, обувную, меховую и текстильно-галантерейную подотрасли.

Приоритеты в развитии легкой промышленности отдаются предприятиям, имеющим возможность в короткий срок улучшить качество продукции по всей технологической цепочке до выпуска конечной продукции. Особое внимание уделяется развитию РУПТП «Оршанский льнокомбинат», РУП «Кобринская прядильно-ткацкая фабрика «Ручайка», ОАО «Полесье», ОАО «Витебские ковры».

Исходя из слов руководителей, в отрасли промышленности существует 5 блоков основных проблем. На первом месте – низкий уровень обновляемости основных фондов. В итоге сейчас доля устаревшего оборудования достигла 80%. На втором месте – проблема хронических неплатежей. Высокая дебиторская задолженность не позволяет предприятиям накапливать фонд развития и обновлять оборудование за счет заработанных средств. Более того, предприятия не могут полностью обеспечивать закупки сырья и материалов. Следовательно, у них просто нет возможности своевременно обновлять ассортимент. Налоговое бремя в структуре себестоимости выросло на 4-5%; заработная плата уже превысила зарплату на аналогичных российских производствах; растут цены на воду, топливо и электроэнергию.

Главной проблемой развития торговли со странами Западной Европы является наличие квот на поставки белорусского текстиля, хотя они традиционно пользуются спросом в странах Европейского Союза.

Таким образом, промышленность, в том числе и легкая, стоит перед дилеммой: окончательно сдать свои позиции иностранным товарам на внутреннем рынке или начать активный поиск направлений повышения конкурентоспособности своей продукции. В текстильной промышленности одним из таких путей являются попытки повышения качества путем импорта более совершенного оборудования, призванного не только повысить качество, но и изменить структуру выпускаемой продукции, перейти от производства большого количества однотипной продукции к мелкосерийному выпуску, динамично изменяемому под воздействием рынка. Такие закупки оборудования осуществляются в рамках создания совместных предприятий с привлечением иностранного капитала, однако сейчас легкая промышленность не является особо привлекательной сферой для иностранного капитала, и его вложения носят единичный характер. Комплексное техническое переоснащение действующих производств: если физически и морально устаревшее оборудование заменить на высокопроизводительное, энергосберегающее, то это позволит расширить ассортимент и повысить качество выпускаемой продукции. А это, в свою очередь, будет способствовать продвижению новых и уже существующих торговых марок и брендов товаров легкой промышленности, позволит расширить взаимодействие с торговыми организациями всех форм собственности, увеличить объемы продаж отечественных товаров легкой промышленности как на внутреннем, так и на внешнем рынке. Особое внимание следует уделить модернизации производства, развитию маркетинговой деятельности и рекламы, реструктуризации и созданию совместных производств.

#### Литература

1. Ганидов, Г.С. Основы инноватики и инновационной деятельности / Г.С. Ганидов, В.Г. Колосов, Н.О. Османов. – СПб: Политехник, 2000. – 15 с.

## **ИННОВАЦИОННАЯ И ИНВЕСТИЦИОННАЯ ПРИВЛЕКАТЕЛЬНОСТЬ ЭКОНОМИКИ РЕСПУБЛИКИ БЕЛАРУСЬ**

В Республике Беларусь на современном этапе развития ведется работа по формированию инновационной инфраструктуры, включающая создание технопарковых структур, технико-внедренческих зон, инновационных центров, инкубаторов малого бизнеса, центров трансфера технологий, центров поддержки предпринимательства, что позволяет комплексно решать вопросы организации информационно-консультативных услуг и технической помощи инновационным предприятиям. Для создания такой инфраструктуры необходимо достаточно большое количество инвестиций.

Исследование проблем инвестирования всегда находилось в центре экономической науки. Это обусловлено тем, что инвестиции затрагивают самые глубинные основы хозяйственной деятельности, определяя процесс экономического роста в целом.

Одними из важнейших направлений экономической деятельности в Республике Беларусь объявлены развитие и коммерциализация инновационной деятельности предприятий, создание соответствующей инфраструктуры.

В Республике Беларусь ведется работа по формированию инновационной инфраструктуры, включающая создание технопарковых структур, технико-внедренческих зон, инновационных центров, инкубаторов малого бизнеса, центров трансфера технологий, центров поддержки предпринимательства, центров трансфера технологий, научно-технических парков, Парка высоких технологий, Белорусский инновационный фонд, Белорусского республиканского фонда фундаментальных исследований, Фонда информатизации Республики Беларусь, что позволяет комплексно решать вопросы организации информационно-консультативных услуг и технической помощи инновационным предприятиям.

В настоящее время в стране функционирует ряд организаций, относящихся по уставной деятельности к технопаркам: ЗАО «Технологический парк Могилев», Инновационное республиканское унитарное предприятие «Научно-технологический парк Белорусского национального технического университета «Метолит», СООО «Арвит-Авто» (присвоен официальный статус); Фонд «Научно-технологический парк Белорусского государственного университета»; Инновационная ассоциация

«Академтехнопарк» НАН Беларуси; Научно-технологическая ассоциация «Национальный инфопарк»; Технологический парк на базе ООО «Брестский инновационный бизнес-центр»; Технологический парк при Полоцком государственном университете; Технологический парк при Гродненском государственном университете им. Я. Купалы; Технологический парк в рамках свободной зоны «Гомель-Ратон» [1, с. 33]. При этом количество инновационных промышленных предприятий за 2006-2010 гг. планировалось увеличить на 54 предприятия. За анализируемый период значительно изменилась инновационная инфраструктура: увеличилось количество научно-технических парков на 10 предприятий, информационных и маркетинговых центров – на 20 предприятий и т.д., при этом по всем показателям лидирует г. Минск, за ним идут Гомельская и Минская области [1, с. 30].

Тем не менее, следует отметить, что на сегодняшний день вклад технопарков в инновационное развитие республики несоизмеримо мал по сравнению со стоящими перед ними задачами. Так, например, доля технопарков в общем объеме реализованной инновационной продукции по всему народному хозяйству составляет всего 0,5 % [1].

По данным Министерства статистики и анализа Республики Беларусь, основным фактором, препятствующим инновационной деятельности, 1154 организации назвали недостаток собственных денежных средств, 555 организаций – высокую стоимость нововведений. Значит, для создания инновационной инфраструктуры необходимо достаточно большое количество инвестиций. Главную роль в создании инфраструктуры и соответственно развитию инновационного рынка играет поддержка государства.

Исследование проблем инвестирования всегда находилось в центре экономической науки. Это обусловлено тем, что инвестиции затрагивают самые глубинные основы хозяйственной деятельности, определяя процесс экономического роста в целом.

Проблемам, связанным с инвестиционной привлекательностью Республики Беларусь, посвящены нормативно-правовые акты, такие, как Инвестиционный кодекс Республики Беларусь, Закон Республики Беларусь от 11.11.1997 г. №78-З «О ратификации конвенции о защите прав инвесторов», Постановление Совета Министров Республики Беларусь от 12 ноября 1998 г. №1739 «О создании Белорусского инновационного фонда», а также учебные пособия и учебники под редакцией Дадалко В.А., Булатова А.С., Рудко Д.Ф. и др., монографии и статьи Петрушкевич Е.Н., Кобякова А., Панкевич С.П., Бабина А. и др.

В Республике Беларусь за последние годы создан комплекс необходимых для инвестиционного процесса институтов, а также представлены крупнейшие зарубежные консалтинговые компании,

которые оказывают весь комплекс юридических, финансовых и иных услуг по продвижению инвестиционных проектов. В нашей стране достаточно широкая сеть инфраструктурных подразделений, охватывающая банковские, финансовые, страховые, консалтинговые и биржевые сектора экономики. С учетом того, что в республике создана нормативно-правовая база для рыночного хозяйствования, сформирован и функционирует комплекс необходимых рыночных структур, имеется восприимчивая к обучению рабочая сила, ценные природно-сырьевые ресурсы, в целом можно констатировать, что в стране сложилась достаточно благоприятная для потенциальных инвесторов инвестиционная среда.

Согласно расчетам, потребность в инвестициях на 2002–2010 годы составит 39 млрд. долларов США. Общий объем инвестиций в основной капитал в 2010 г. должен возрасти по сравнению с 2000 г. в 2,2–2,5 раза (в 2005 г., по сравнению с 2000 г., он возрастет в 1,6–1,7 раза). Доля инвестиций в ВВП составит в 2010 г. 26–28% (в 2000 г. – 19,8%). Это даст возможность обеспечить расширение воспроизводственных пропорций, повышение и конкурентоспособности выпускаемой продукции на внешнем и внутреннем рынках и как результат – более полно удовлетворить потребности народного хозяйства и населения страны в средствах производства и потребительских товарах [3].

Развитие рынка научно-технической продукции сдерживается факторами:

- низким уровнем внутренних и внешних инвестиций;
- низким техническим уровнем этих технологий: по данным Минстата РБ, из числа созданных передовых производственных технологий за последние 5 лет принципиально новые составили около 2%, новые за рубежом – 8%, новые в стране – 90%;
- существующими ограничениями на законодательном уровне в части распоряжения правами на результаты НИОКР, созданные с привлечением бюджетного финансирования;
- низким спросом на результаты НИОКР со стороны предпринимательского сектора;
- неразвитостью рынка лицензионной торговли объектами интеллектуальной собственности (ИС) и др.
- отсутствие на рынке труда персонала, обладающего компетенциями в области инноваций. В настоящее время подготовка специалистов в сфере управления инновационным процессом и ИС-менеджеров, имеющих необходимые знания и практический опыт работы в области стратегического, инновационного и финансового менеджмента, гражданского права, налогового законодательства, экономики ИС и в других смежных областях, на должном уровне нигде в Беларуси не ведется.

Для совершенствования инновационной ситуации в стране предлагается принять следующие меры:

- создать инновационно-инвестиционный банк для выделения долгосрочных и льготных кредитов,
- создать несколько (более одного) венчурных фондов;
- активизировать деятельность существующих технопарков и других субъектов инновационной инфраструктуры.

#### Литература

1. Журавлев, В.А. Инновационное мышление – новая парадигма в XXI веке / В.А. Журавлев // Новая экономика. – 2009. – № 9 – 10. – С. 113-121.
2. Никитенко, П.Г. Стратегия национальной инновационной системы Беларуси / П.Г. Никитенко // Проблемы управления. – 2007. – № 1 – С. 27-41.
3. Харевич, Г.Л. Управление инвестициями: Курс лекций. Часть I / Г.Л. Харевич. – Минск: Академия управления при Президенте Респ. Беларусь, 2005. – 244 с.



## СОДЕРЖАНИЕ

### 1. ПОЛЕССКИЙ РЕГИОН КАК ОБЪЕКТ ИССЛЕДОВАНИЯ

Барсук А. Я., Рунец Д. У. Некоторые аспекты реализации канфессийной палітыкі дзяржавы ў Мазырскім павеце XIX – пачатку XX стст. ....	3
Бервячонак А. У. Скрыгалаў – гісторыка-культурны аб’ект амамастыкі і турызму мазыршчыны .....	6

### 2. ОБРАЗОВАНИЕ И НАУКА В СОВРЕМЕННОМ ОБЩЕСТВЕ: ИННОВАЦИОННЫЕ ИДЕИ ОБУЧЕНИЯ, ВОСПИТАНИЯ И СОЦИАЛИЗАЦИИ

Байрашевский Р. Т. Ситуативная тревожность младших школьников в концертной деятельности .....	10
Бреус Н. Г. Некоторые аспекты подготовки конкурентоспособного специалиста .....	13
Герасименко Т. С., Гуцко Н. В. Возможности электронных приложений при изучении темы «Построение сечений многогранников» .....	17
Гордеева И. В. Профилактика правонарушений как актуальное направление воспитательной работы школы .....	20
Дойняк И. П. Интерактивный подход в двигательном режиме младшего школьника .....	23
Дубовец Е. Н., Корако Н. Н. Формирование семейных ценностей подростков как социально-педагогическая проблема .....	26
Дубовец Е. Н., Корако Н. Н. Взаимодействие специалистов СППС с неблагополучными семьями учащихся .....	30
Левкевич Л. Н. Развитие эмпатии у школьников подросткового возраста в процессе занятий музыкой .....	35
Мастич Т. В. Самопознание, его функции в целостном развитии личности .....	38
Повх Е. Н. Ценностные составляющие профессионально-личностной позиции будущего педагога .....	41
Тарун А. М. Гимназическое образование в Беларуси: теоретический аспект .....	46
Трушко І. А. Выхаваўчы аспект звычаю “дзядзькаванне” .....	51
Царенко Т. Н. Особенности воспитания социальной ответственности студентов на современном этапе .....	53

<b>Черкас С. В.</b> Исторические предпосылки становления физкультурного образования в Беларуси .....	59
<b>Шчэрбін М. М.</b> Этнакультурныя асаблівасці беларусаў як змястоўны падмурак грамадзянска-патрыятычнага выхавання студэнтаў .....	62
<b>Щур Л. М.</b> Готовность будущих педагогов к личностно-ориентированной образовательной деятельности .....	67

### **3. СОВРЕМЕННАЯ ФИЛОЛОГИЯ: ЯЗЫК – РЕЧЬ – ТЕКСТ**

<b>Гурин И. В.</b> Газета в системе массовых коммуникаций .....	72
<b>Давідзюк М. Г.</b> Структурная класіфікацыя бібліянімаў (на матэрыяле твораў Петруся Броўкі) .....	75
<b>Дзядок М. М.</b> Структурна-граматычныя асаблівасці паэтонімаў-аказіяналізмаў у творах беларускіх пісьменнікаў для дзяцей .....	81
<b>Дунец Н. Г., Токаръ О. В.</b> Смысловые схемы понимания читателями заголовков с реминисценциями газеты «Комсомольская правда в Беларуси» .....	85

### **4. РОЛЬ СОВРЕМЕННОЙ ФИЗИКИ В РЕШЕНИИ ПРОБЛЕМ ПОЛЕССКОГО РЕГИОНА**

<b>Колядко Ж. В., Макаревич А. В., Кохан Т. В.</b> Распространение темных пучков в кубическом оптически активном фоторефрактивном пьезокристалле .....	87
--	----

### **5. ЭКОЛОГО-БИОЛОГИЧЕСКОЕ ОБОСНОВАНИЕ РАЦИОНАЛЬНОГО ИСПОЛЬЗОВАНИЯ РЕСУРСНОГО ПОТЕНЦИАЛА И ОХРАНЫ ОКРУЖАЮЩЕЙ СРЕДЫ БЕЛОРУССКОГО ПОЛЕСЬЯ**

<b>Верас С. Н., Фомин Е. А.</b> Изменчивость географических культур ели европейской в условиях Беларуси .....	90
<b>Воробьёва М. М.</b> Натальное развитие бесхвостых амфибий урбанизированных территорий г. Мозыря .....	95
<b>Кишко Д. Г., Лебедев Н. А.</b> Современное состояние ихтиофауны малых рек Наровлянского района .....	98
<b>Крицкая А. Н.</b> Герпетобионтные беспозвоночные, обитающие вблизи отвалов фосфогипса Гомельского химического завода .....	102

Прокопчик В. И. Хронологические изменения численности популяции крапчатого суслика ( <i>citellus suslicus, guldenst., 1770</i> ) на территории Республики Беларусь .....	106
Чепелов С. А., Савенок В. Е., Шаматульская Е. В. Защита болотных ландшафтов от нефтяных загрязнений .....	109
Шпилевская Н. С. Методические аспекты оценки экологического риска, связанного с лесными пожарами.....	114

## 6. АКТУАЛЬНЫЕ ПРОБЛЕМЫ ПРОФЕССИОНАЛЬНО-ТЕХНИЧЕСКОГО ОБРАЗОВАНИЯ (ИНЖЕНЕРНО-ПЕДАГОГИЧЕСКОГО, ТЕХНОЛОГИЧЕСКОГО, ЭКОНОМИЧЕСКОГО И ХУДОЖЕСТВЕННОГО)

Бондаренко А. В. Оценка и анализ эффективности использования лесосырьевого потенциала Гомельской области (предприятиями концерна «Беллесбумпом» и МЛХ) и глубины переработки продукции.....	117
Громыко М. И. Система безналичных расчетов в Республике Беларусь.....	120
Громыко М. И. Развитие торговли через интернет-магазины на современном этапе .....	122
Гуцко Н. В., Игнатович С. В. Изучение вопросов дифференцируемости в профессионально-техническом образовании.....	124
Докучаева Н. Н. Содержание понятия «педагогический потенциал» .....	130
Игнатович С. В. К вопросу математической подготовки студентов, получающих профессионально-техническое образование.....	133
Курило Ю. В., Лебединская Н. Н. Проблемы инновационного развития промышленности в Республике Беларусь .....	137
Лебединская Н. Н. Инновационная и инвестиционная привлекательность экономики Республики Беларусь.....	140

Научное издание

**ПОЛЕССКИЙ РЕГИОН  
И НАУКА XXI ВЕКА**

Материалы VIII Республиканской  
научно-практической конференции магистрантов,  
аспирантов и молодых ученых

Корректор *Л. В. Журавская*  
Оригинал-макет *Е. В. Лис*

Подписано в печать 08.11.2013. Формат 60х90 1/16. Бумага офсетная.  
Ризография. Усл. печ. л. 9,19.  
Тираж 53 экз. Заказ 49.

Издатель и полиграфическое исполнение:  
учреждение образования  
«Мозырский государственный педагогический университет  
имени И. П. Шамякина».

ЛИ № 02330/0549479 от 14 мая 2009 г.  
Ул. Студенческая, 28, 247760, Мозырь, Гомельская обл.  
Тел. (0236) 32-46-29